

AKAI

Turntable with Built-in Speakers



ATT-11BTN

INSTRUCTION MANUAL

EN - ENGLISH

SAFETY INSTRUCTIONS

Read these safety instructions before using your device and store them for possible future reference.

- The device is not intended for use by persons (including children) with reduced physical, sensory or mental capacity. Persons who have not read the manual, unless they have received explanations by a person responsible for their safety and supervision should not use this unit.
- Children should be monitored to ensure that they do not play with the device.
- The device should always be readily accessible.
- The device should not be exposed to dripping or splashing water.
- No objects filled with liquids such as vases shall be placed on the device.
- high audio volume and no more than one hour per day at medium audio volume. Always leave a minimum distance of 10 cm around the unit to ensure sufficient ventilation.
- Open flame sources, such as candles, should not be placed on top of the device.
- The device is intended for use only in a temperate climate.
- At full volume, prolonged listening to the portable audio device may damage the user's hearing and cause hearing troubles (temporary or permanent deafness, hearing drone, tinnitus, hyperacusis). So we recommend not to listen to the portable audio device at high audio volume and no more than one hour per day at medium audio volume.

SWITCH OFF IN RESTRICTED AREAS

Switch the mobile device off where the use of mobile devices is not allowed or where there is a risk of causing interference or danger, for example on board an aircraft, near medical equipment, fuel, chemicals or blasting sites.

INTERFERENCE

All wireless devices are susceptible to interference which may affect their performance.

AUTHORISED PERSONNEL

Only qualified people are authorized to install or repair this product

ACCESSORIES

Only use chargers and other accessories which are compatible with this equipment. Do not connect incompatible products.

KEEP THE EQUIPMENT DRY

This equipment is not water proof. Keep it dry.

CHILDREN

Keep your device in a safe place, out of the reach of young children. The device contains small parts that may present a choking hazard.

FUNCTIONS:

- 3-speed (33 1/3, 45 and 78 RPM)
- Built-in stereo speakers for great sound
- High quality ceramic cartridge produces detailed sound
- Belt driven turntable mechanism
- DC power adapter, 45 RPM adapter included
- AUTO-STOP tone arm
- RCA audio out
- Play 7", 10" & 12" Records
- Bluetooth function
- Bluetooth V5.0
- SD card reader & USB flash driver
- Record vinyl to SD card or USB Drive

DESCRIPTION

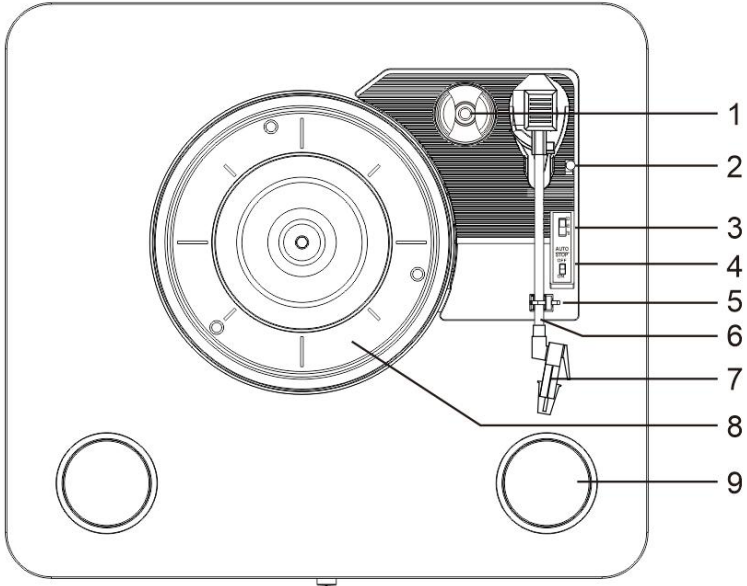

- | | |
|--------------------------------------------------------------------|---------------------------------------------------------------|
| 1. 45-rpm Adaptor | 11. Power Switch/Volume control |
| 2. Tone arm lift | 12. R channel |
| 3. Speed selection – Three speed for choice:
33 1/3, 45, 78 RPM | 13. L channel |
| 4. Auto stop control | 14. DC power jack |
| 5. tone-arm rest/lock | 15. Previous music |
| 6. Tone arm | 16. Pause/play button/DEL |
| 7. Cartridge | 17. Next music |
| 8. Turntable Platter | 18. Mode: REC/Bluetooth /BT Launch/USB/SD
selection button |
| 9. Speaker | 19. USB connector |
| 10. BT Launch Indicator light (Power light) | 20. SD card connector |

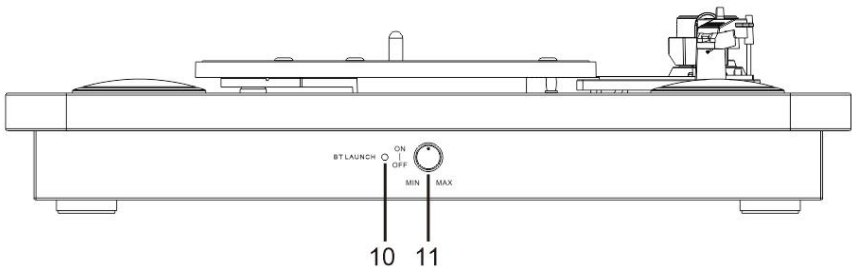

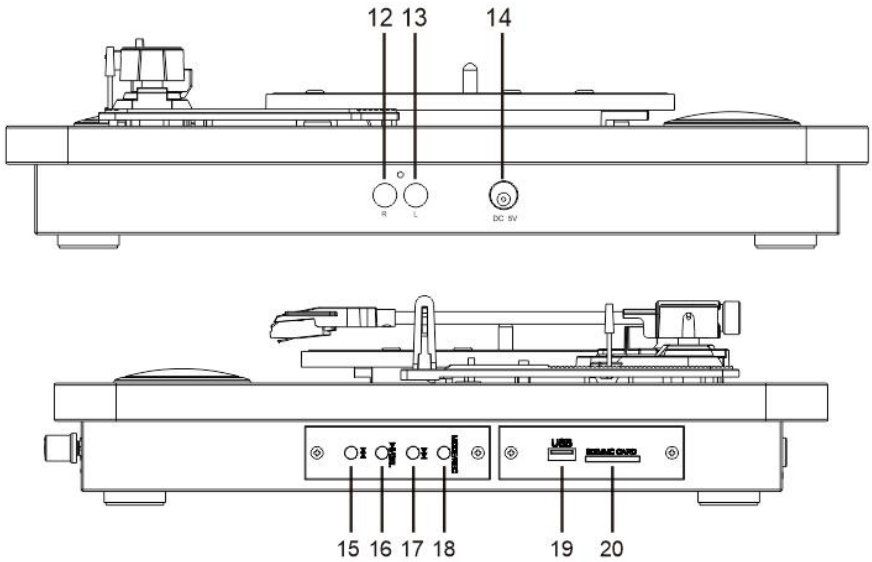

Fitting the dust cover

Refer to the diagram below to attached the plastic dust cover.

Take care when fitting, and do not press down too hard. Remove the dust cover in the same manner, but pull the cover upwards.

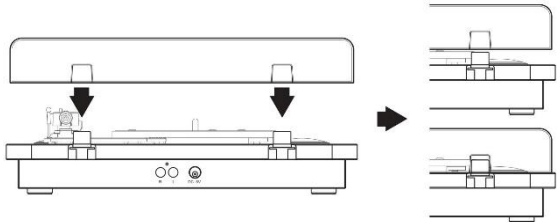

INITIAL SET-UP

MAINS CONNECTION

Ensure that the mains voltage of your home corresponds to the operating voltage of the unit. Your unit is ready to be connected to a mains voltage of 5V DC adaptor.

CONNECTING TO AN EXTERNAL SOUND SYSTEM

Should you wish to connect the turntable to an external amplifier follow the below steps.

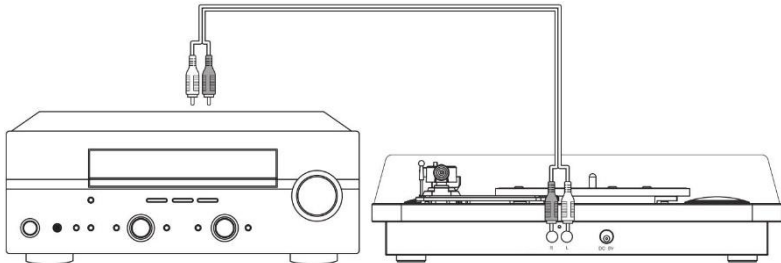

- Connect an RCA audio cable (not supplied) to the AUDIO LINE OUT sockets on the rear of the turntable.

Note: Take care to match the RED/WHITE plugs to the corresponding RED/WHITE sockets.

- Connect the other end of the cable to an AUDIO INPUT on the amplifier (check your amplifier user manual if you are not sure).
- The volume control on the turntable will have no effect on the volume level when connected this way. All volume controls should be operated from the amplifier.

Note: Turn the volume on the turntable all the way down, so it does not interfere with the external sound system.

Playing a record

Before use, ensure the security wire (tone-arm rest/lock) and the cartridge protector (stylus/cartridge) have been removed. And the tone-arm lock is released.

- Place a record on the turntable platter.
- Select the speed required using the speed selector switch.
- Raise the tone-arm using the tone-arm lift lever. As you move the tone-arm towards the record the turntable begins spinning. Lower the needle gently onto the outer edge of the record using the tone-arm lift lever.
- Rotate the ON/OFF/Volume control knob to increase or decrease the volume level.
- When a record comes to the end, the turntable will stop automatically if the auto-stop switch is in the "ON" position. If the switch is in the off position then it will keep revolving all the time.
- Lift up the tone arm and put it on the rest when finished.
- Replace the protective cap on the stylus and close the tone arm lock.
- Turn off power at mains.

USB flash drive and SD card reader Recording

(Lift up the tone arm and put it on the rest.)

LISTEN TO MUSIC:

- If you want to play or pause music from your installed SD card or USB flash memory, turn the power & volume control knob clockwise to power on; the music will start playing automatically.
- You can play or pause music by pressing the play-pause/Del button.
- If you want to play the next or previous track from your installed SD card or USB flash memory, press the next track or previous track button.
- If you have installed an SD card & USB flash memory, the last one installed will start playing. You can select the desired source by pushing the MODE/REC button. (SD => USB). The mode button will select the active/installed sources only. Only mp3 file format is supported.

Note: the tone arm must be in rest position.

RECORDING MUSIC:

You can convert your vinyl records into digital mp3 files by inserting an SD/MMC card in the SD/MMC card reader slot or USB flash memory device into the USB port.

- Play your 'vinyl' music, as described in 'listening to a record'.
- Press and hold the MODE/REC button for 2 seconds.
- You will hear one 'short beep', indicating that recording has started.
- When finished recording, press "MODE/REC" for 2 seconds to stop recording.
- You will hear 2 'short beeps', indicating that the recording has stopped.
- The recorded songs will be saved in the "RECORD0" folder as mp3 file, in 128 kbps.
- The file names of the recorded songs will be "RECO01L, RECO02L, etc".
- You can only switch folders between the "RECORD0" folder and the SD card and/or USB flash memory by pressing the MODE/REC button (SD/MMC=> SD/MMC record0 => USB => USB record0 => SD/MMC).

DELETE RECORDED MUSIC:

If you want to delete the song being played from your USB flash memory or SD/MMC card, press and hold the play-pause/Del button for 2 seconds. You will hear 2 “short beeps” confirming that the song being played has been deleted.

Bluetooth function

(Lift up the tone arm and put it on the rest)

- Press “MODE/REC” button to select Bluetooth mode.
- Open up your Bluetooth settings and search for “ATT-11BTN” to connect.
- A sound prompt will indicate connection.

Under this function, turntable function will be stopped automatically.

Bluetooth out function

- Rotate the ON/OFF control knob, and thrice click the Mode button, the Bluetooth indicator will flash blue quickly.
- Place a record on the turntable platter, or insert a SD/MMC card in the SD/MMC card reader slot or USB flash memory device into the USB port.
- Enable your Bluetooth speaker or Bluetooth headset power ON, and make sure it is in searching mode.
- Waiting for 10-15 seconds, the Bluetooth indicator will be blue, the Bluetooth connected successfully.
- You can enjoy the music from Bluetooth speaker or Bluetooth headset.

BLUETOOTH CONNECTION



MAINTENANCE

REPLACING THE STYLUS

-Refer to the figures 1-8



Push the arm lock to release the tone-arm.



Take off cap of cartridge to expose the needle out.



Separate the cartridge from the socket lightly.



Take off the audio-line from the cartridges completely.



To fit a new one just in opposite deals, insert the audio-line accordingly, and install the cartridge to the socket lightly.

Note: Please exercise extreme care whilst performing this operation so as to avoid the tone arm and audio line wires from any damage.

INSTALLING A NEW STYLUS CARTRIDGE

-Refer to the figures 5 & 6

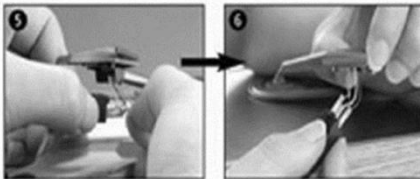

NOTES

We advise you to clean your records with an anti-static cloth to gain maximum enjoyment from them and to make them last.

We would also point out that for the same reason your stylus should be replaced periodically (approximately every 250 hours).

Dust the stylus from time to time using a very soft brush dipped in alcohol (brushing from back to front of the cartridge).

WHEN TRANSPORTING YOUR RECORD PLAYER DO NOT FORGET TO:

- Replace the protective cap on the stylus.
- Put the rest clip into the pick-up arm.

TECHNICAL DATAS

- Rated voltage: DC 5V, 1A
- Puissance sound power: 2 x 0.8W
- Power consumption: 5W
- Memory card port: 32GB
- BT version: 5.0
- BT frequency: 2.400 - 2.483 GHz
- BT channel emission power: 2 dbm
- Distance Bluetooth stays connected :10m
- Accessories included: adaptor, user manual, warranty card
- Adaptor: INPUT: AC 100-240 ~50/60Hz 0.15A
OUTPUT: DC 5V 1A

DISPOSAL OF ELECTRICAL AND ELECTRONIC EQUIPMENT



This symbol on the product or packaging means that the product should not be treated as household waste. Do not throw garbage at the end of its life, but take it to a collection center for recycling. In this way you will help to protect the environment and be able to prevent any negative consequences that it would have on the environment and human health.

To find your nearest collection center:

- Contact local authorities
- Access the website: www.mmediu.ro
- Request additional information from the store where you purchased the product.

AKAI

Pick-up cu difuzoare incorporate



ATT-11BTN

MANUAL DE INSTRUCȚIUNI

RO - ROMANA

INSTRUCTIUNI DE SIGURANTA

Cititi aceste instructiuni de siguranta inainte de a folosi aparatul si pastrati-le pentru posibile referinte viitoare.

- Aparatul nu este destinat utilizarii de catre persoane (inclusiv copii) care au capacitati psihice, senzoriale sau mentale reduse. Persoanele care nu au citit manualul, nu ar trebui sa utilizeze acest produs, decat daca au primit explicatii de la o persoana responsabila cu siguranta si supravegherea acestora.
- Copiii trebuie supravegheati, pentru a va asigura ca nu se joaca cu aparatul.
- Aparatul trebuie sa fie intotdeauna usor accesibil.
- Aparatul nu trebuie stropit sau udat cu apa.
- Pe aparat nu trebuie asezate obiecte pline cu lichide, cum ar fi vase.
- Lasati intotdeauna o distanta de minim 10 cm in jurul aparatului pentru a asigura o ventilare suficienta.
- Pe aparat nu trebuie asezate surse deschise de foc, cum ar fi lumanari.
- Aparatul este destinat folosirii doar in medii de clima temperate.
- La volum maxim, ascultarea prelungita la un dispozitiv audio portabil poate afecta auzul utilizatorului (asurzire temporara sau permanenta, aparate auditive, tinnitus, hiperacuzie). Asadar recomandam sa nu ascultati dispozitivul audio portabil la un volum ridicat si nu mai mult de o ora pe zi, la volum audio mediu.

OPRIREA IN ZONE CU RESTRICTIE

Opriti aparatul in zone in care nu este permisa folosirea dispozitivelor mobile sau unde exista riscul de interferente sau pericol, de exemplu la bordul unei aeronave, langa echipament medical, combustibil, substante chimice sau in zone de producere a exploziei.

INTERFERENTE

Toate dispozitivele wireless sunt susceptibile de interferente care pot afecta performanta acestora.

PERSONAL AUTORIZAT

Doar personalul calificat este autorizat sa instaleze sau sa repare acest produs.

ACCESORII

Folositi doar incarcatoare si alte accesorii care sunt compatibile cu acest echipament. Nu conectati produse incompatibile.

PASTRATI ECHIPAMENTUL USCAT

Acest echipament nu este rezistent la apa. Pastrati-l uscat.

COPII

Pastrati aparatul intr-un loc sigur, care se nu fie la indemana copiilor. Aparatul contine piese mici care pot prezenta risc de sufocare.

FUNCTII:

- 3 viteze (33 1/3, 45 si 78 RPM)
- Difuzoare incorporate pentru un sunet grozav
- Acul ceramic de inalta calitate, produce sunet detaliat
- Pick-up cu mecanism de actionare pe curea
- Adaptor DC, cu incarcator de 45 RPM inclus
- Brat cu functie AUTO-STOP
- RCA audio out
- Redare discuri de 7", 10" & 12"
- Bluetooth 5.0
- Cititor card SD & stick USB
- Inregistrare disc vinil pe card SD sau stick USB

DESCRIERE

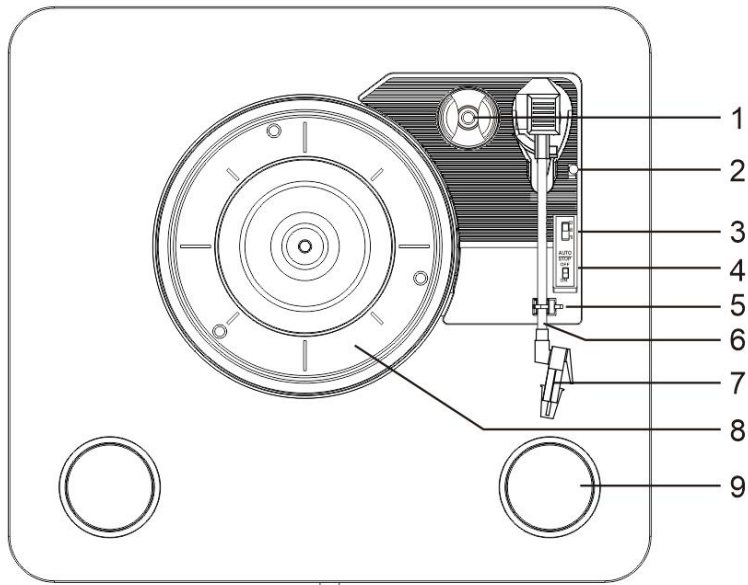

- | | |
|----------------------------------------------------------------------|----------------------------------------------------------------|
| 1. Adaptor 45-rpm | 11. Comutator de alimentare/Control volum |
| 2. Clapeta ridicare brat | 12. Canal D |
| 3. Selectare viteză – Trei viteze disponibile:
33 1/3, 45, 78 RPM | 13. Canal S |
| 4. Auto stop control | 14. Mufă de alimentare DC |
| 5. Încuietoare pentru braț | 15. Piesa anterioară |
| 6. Braț | 16. Buton Pauză/Redare/DEL |
| 7. Doza cu ac | 17. Piesa următoare |
| 8. Platan pick-up | 18. Mod: REC/Bluetooth /selectare
BT/USB/buton selectare SD |
| 9. Difuzor | 19. Conector USB |
| 10. Indicator luminos activare BT (Power
light) | 20. Conector card SD |

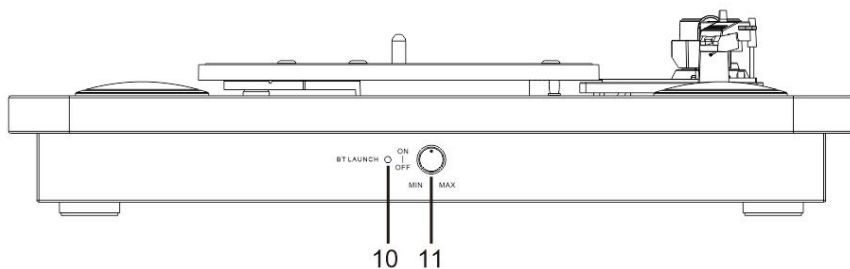

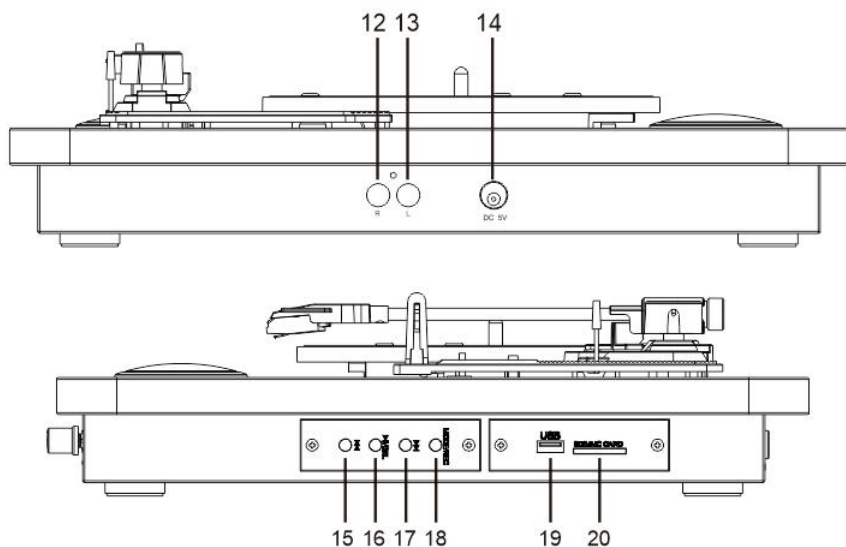

MONTAREA CARCASEI ANTI PRAF

Vezi diagrama de mai jos pentru a atasa carcasa anti praf.

Aveti grija sa nu apasati prea tare carcasa, atunci cand o montati. Scoateti carcasa in acelasi mod, dar ridicati carcasa in sus.

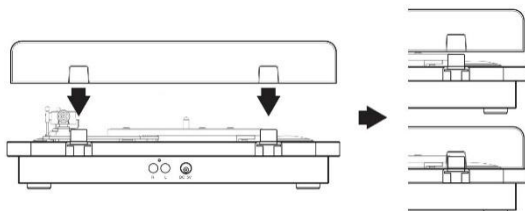

SETARE INITIALA

CONEXIUNI PRINCIPALE

Sursa principala de curent a locuintei trebuie sa corespunda cu voltajul de operare al aparatului. Aparatul poate fi conectat la sursa principala de curent, prin incarcator DC de 5V.

CONECTAREA LA UN SISTEM EXTERN DE SUNET

Daca doriti sa conectati pick-up-ul la un amplificator extern, urmati pasii de mai jos.

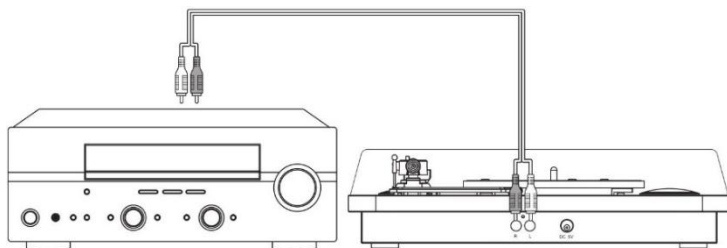

- Conectati un cablu audio RCA (nu este furnizat) la mufele de iesire AUDIO de pe spatele pick-up-ului.

Nota: Potriviti cu grija cablurile ROSU/ALB la mufele ROSU/ALB corespunzatoare.

- Conectati celalalt capat al cablului la INTRAREA AUDIO a amplificatorului (verificati manualul de instructiuni al amplificatorului, daca aveti incertitudini).
- Butonul de control al volumului de pe pick-up nu va avea niciun efect cand aparatul este conectat in acest fel. Toate butoanele de volum trebuie operate de la amplificator.

Nota: Dati volumul pick-up-ului la minim, pentru a nu interfera cu sistemul extern de sunet.

REDAREA UNUI DISC

Înainte de utilizare, asigurați firul de siguranță (repaus/blocare braț) și protecția cartușului.

- Asezati un disc pe platanul pick-up-ului.
- Selectati viteza necesara, folosind butonul de selectare a vitezei.
- Ridicati bratul (5) folosind parghia de ridicare a bratului. Cand miscati bratul inspre disc, platanul incepe sa se invarta. Lasati acul usor in jos, pe marginea exterioara a discului, folosind parghia de ridicare a bratului.
- Rotiti butonul de PORNIRE/OPRIRE/Control volum, pentru a mari sau a mica nivelul volumului.
- Cand un disc se termina, pick-up-ul se va opri automat daca butonul de oprire automata este in pozitia "ON". Daca butonul este in pozitia "OFF", atunci platanul se va roti in continuu.
- Ridicati bratul si asezati-l in furca la sfarsitul redarii discului.
- Puneti capacul de protectie al acului si blocati bratul.
- Opriti alimentarea de la sursa principala de alimentare.

INREGISTRARE PE STICK USB SI CITITOR CARD SD

(Ridicați brațul și lăsați-l în repaus.)

ASCULTAREA MUZICII:

- Daca doriti sa redati sau sa puneti pe pauza muzica de pe cardul SD sau stickul USB, rotiti butonul de alimentare & control volum, in sensul acelor de ceasornic, pentru a porni aparatul; muzica se va reda automat.
- Puteti reda sau pune pe pauza muzica, prin apasarea butonului redare-pauza/del.
- Daca doriti sa redati melodia urmatoare sau anterioara de pe cardul SD sau stick-ul USB, apasati butonul pentru melodia urmatoare sau anterioara.
- Daca aveti instalat un card SD sau stick USB, se va reda ultimul instalat. Puteti selecta sursa dorita prin apasarea butonului MODE/REC (SD => USB). Butonul "mode" va selecta doar sursele active/instalate. Sunt acceptate doar fisiere in format MP3.

Nota: bratul trebuie sa fie in pozitia de repaus.

INREGISTRAREA MUZICII:

Puteti converti discurile de vinil in fisiere MP3 digitale prin introducerea unui card SD/MMC in cititorul de card SD/MMC sau stickul USB in portul USB.

- Redati muzica pe vinil, conform descrierii din "ascultarea unui disc".
- Apasati si tineti apasat butonul MODE/REC timp de 2 secunde.
- Veti auzi un "beep" scurt, care indica faptul ca inregistrarea a inceput.
- Cand inregistrarea se incheie, apasati "MODE/REC" timp de 2 secunde, pentru a opri inregistrarea.
- Veti auzi doua "beep-uri" scurte, indicand faptul ca inregistrarea s-a oprit.
- Melodiile inregistrate vor fi salvate in fisierul "RECORD0", ca fisier MP3, de 128 kbps.
- Numele fisierelor inregistrate vor fi "REC001L, REC002L, etc".
- Puteti doar schimba fisierele intre fisierul "RECORD0" si cardul SD si/sau stick-ul USB, prin apasarea butonului MODE/REC (SD/MMC=> SD/MMC record0 => USB => USB record0 => SD/MMC).

STERGEREA MELODIILOR INREGISTRARE:

Daca doriti sa stergeti melodia redata de pe stick-ul USB sau de pe cardul SD, apasati si tineti apasat butonul redare-pauza/del, timp de 2 secunde. Veti auzi 2 "beep-uri" scurte, care confirma ca melodia a fost stearsa.

Funcția Bluetooth

(Ridicați brațul și lăsați-l în repaus.)

- Apăsați butonul "MODE/REC" pentru a selecta modul Bluetooth.
- Deschideți setările Bluetooth și căutați „ATT-11BTN” pentru a vă conecta.
- Realizarea conexiunii va fi semnalată prin emiterea unui sunet.

Când această funcție este activă, funcția de platan este oprită automat.

FUNCTIE IESIRE Bluetooth (OUT)

- Rotiți butonul de control ON / OFF și faceți clic de trei ori pe butonul Mode, indicatorul Bluetooth va clipi rapid în albastru.
- Asezati un disc pe platanul pick-up-ului sau introduceti un card SD/MMC in cititorul de card SD/MMC sau stick-ul de memorie USB in portul USB.
- Activati functia Bluetooth de pe boxa sau de pe casti si asigurati-va ca dispozitivele sunt pe modul de cautare.
- Asteptati 10-15 secunde, iar indicatorul Bluetooth va fi albastru, indicand conexiunea realizata cu succes.
- Acum puteti asculta muzica de pe boxa sau castile cu Bluetooth.

BLUETOOTH CONNECTION



INTRETINERE

INLOCUIREA ACULUI

-Vezi imaginile 1-8



Impingeti dispozitivul de blocare pentru a elibera bratul.



Scoateti capacul dozei si expuneti acul.



Separati usor doza de locasul de conectare.



Indepartati complet cablul audio de la doza.



Pentru a fixa un ac nou, repetati miscarile in sens invers, introduceti corespunzator cablurile audio si conectati usor doza la locasul de conectare.

Nota: Va rugam sa efectuati aceste operatii cu multa grija, pentru a evita deteriorarea bratului si a cablurilor audio.

INSTALAREA UNUI AC NOU

-Vezi imaginile 5 & 6

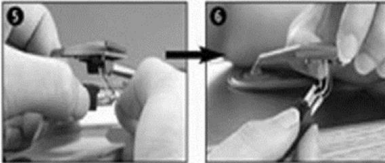

NOTE

Va sfatuim sa curatati discurile cu o carpa antistatica, pentru a va bucura la maxim de ele si pentru a le mari durata de viata.

Dorim, de asemenea, sa mentionam, ca, din acelasi motiv, acul trebuie inlocuit periodic (aproximativ la fiecare 250 ore).

Stergeti de praf din cand in cand acul, folosind o perie foarte moale, inmuata in alcool (periat din spate inspre fata dozei).

CAND TRANSPORTATI PRODUSUL, NU UITATI SA:

- Puneti capacul de protectie pentru ac.
- Blocati bratul de ton cu ajutorul dispozitivului de blocare.

DATE TEHNICE

- Tensiune nominala: DC 5V, 1A
- Putere acustica: 2 x 0.8W
- Consum de putere: 5W
- Port card memorie: 32GB
- Versiune compatibila Bluetooth: 5.0
- Frecventa Bluetooth : 2.400 - 2.483 GHz
- Putere canal Bluetooth: 2 dbm
- Distanta la care Bluetooth-ul sta conectat: 10m1
- Accesorii incluse: incarcator, manualul utilizatorului
- Incarcator: INTRARE: AC 100-240 ~50/60Hz 0.15A
IESIRE: DC 5V 1A

DEZAFECTAREA ECHIPAMENTELOR ELECTRICE ȘI ELECTRONICE UZATE



Acest simbol prezent pe produs sau pe ambalaj semnifică faptul că produsul respectiv nu trebuie tratat ca un deșeu menajer obișnuit. Nu aruncați aparatul la gunoiul menajer la sfârșitul duratei de funcționare, ci duceți-l la un centru de colectare autorizat pentru reciclare. În acest fel veți ajuta la protejarea mediului înconjurător și veți putea împiedica eventualele consecințe negative pe care le-ar avea asupra mediului înconjurător și veți putea împiedica eventualele consecințe negative pe care le-ar avea asupra mediului și sănătății umane.

Pentru a afla adresa celui mai apropiat centru de colectare:

- Contactați autoritățile locale;

- Accesați pagina de internet: www.mmediu.ro;

- Solicitați informații suplimentare de la magazinul de unde ați achiziționat produsul.

Producator:

SC Intervision Trading RO SRL

Pitesti, Bd. I.C. Bratianu, nr. 48-52, corp A, et. 5, cam 504-505, Jud. Arges, Romania,
cod postal: 110121

www.akai.com.ro

AKAI

Πικάπ με ενσωματωμένα ηχεία



ΑΤΤ-11ΒΤ

Οδηγίες χρήσεως

GR – ΕΛΛΗΝΙΚΑ

ΣΗΜΑΝΤΙΚΕΣ ΟΔΗΓΙΕΣ ΑΣΦΑΛΕΙΑΣ

Διαβάστε αυτές τις οδηγίες ασφαλείας πριν χρησιμοποιήσετε τη συσκευή σας και αποθηκεύστε τις για πιθανή μελλοντική αναφορά.

- Η συσκευή δεν προορίζεται για χρήση από άτομα (συμπεριλαμβανομένων παιδιών) με μειωμένη φυσική, αισθητηριακή ή νοητική ικανότητα. Τα άτομα που δεν έχουν διαβάσει το εγχειρίδιο, εκτός εάν έχουν λάβει εξηγήσεις από ένα άτομο υπεύθυνο για την ασφάλεια και την εποπτεία τους, δεν πρέπει να χρησιμοποιούν αυτή τη μονάδα.
- Τα παιδιά πρέπει να παρακολουθούνται για να βεβαιωθείτε ότι δεν παίζουν με τη συσκευή.
- Η συσκευή πρέπει να είναι πάντα εύκολα προσβάσιμη.
- Η συσκευή δεν πρέπει να εκτίθεται σε νερό που στάζει ή εκτοξεύεται.
- Στη συσκευή δεν πρέπει να τοποθετούνται αντικείμενα γεμάτα με υγρά όπως βάζα.
- Αφήντε πάντοτε μια ελάχιστη απόσταση 10 cm γύρω από τη μονάδα για να εξασφαλίσετε επαρκή αερισμό.
- Οι ανοικτές πηγές φλόγας, όπως τα κεριά, δεν πρέπει να τοποθετούνται στην κορυφή της αεραισμού.
- Η συσκευή προορίζεται για χρήση μόνο σε εύκρατο κλίμα.
- Σε πλήρη ένταση, η παρατεταμένη ακρόαση στη φορητή συσκευή ήχου μπορεί να προκαλέσει υσκειυής, βλάβηστην ακοή του χρήστη και να προκαλέσει προβλήματα ακοής (προσωρινή ή μόνιμη κώφωση, ακοή, εμβοές, υπεκφυγές). Συνεπώς, συνιστούμε να μην ακούτε τη φορητή συσκευή ήχου με υψηλή ένταση ήχου και όχι περισσότερο από μία ώρα την ημέρα σε μεσαία ένταση ήχου.

ΑΠΕΝΕΡΓΟΠΟΙΗΣΤΕ ΣΕ ΠΕΡΙΟΡΙΣΜΕΝΕΣ ΠΕΡΙΟΧΕΣ

Απενεργοποιήστε την κινητή συσκευή όπου δεν επιτρέπεται η χρήση κινητών συσκευών ή όπου υπάρχει κίνδυνος παρεμβολών ή κινδύνου, π.χ. σε αεροστάφις, κοντά σε ιατρικό εξοπλισμό,

ΠΑΡΕΜΒΑΣΗ

Όλες οι ασύρματες συσκευές είναι επιρρεπείς σε παρεμβολές οι οποίες ενδέχεται να επηρεάσουν την απόδοσή τους.

ΕΞΟΥΣΙΟΔΟΤΗΜΕΝΟ ΠΡΟΣΩΠΙΚΟ

Μόνο εξειδικευμένα άτομα έχουν εξουσιοδότηση να εγκαταστήσουν ή να επιδιορθώσουν το προϊόν **ΑΞΕΣΟΥΑΡ**

Χρησιμοποιείτε μόνο φορτιστές και άλλα εξαρτήματα που είναι συμβατά με αυτόν τον εξοπλισμό.

ΦΥΛΑΞΤΕ ΤΟ ΣΥΣΚΕΥΗ ΣΕ ΣΤΕΓΝΟ ΜΕΡΟΣ

Αυτός ο εξοπλισμός δεν είναι αδιάβροχος. Κρατήστε το στεγνό.

ΠΑΙΔΙΑ

Κρατήστε τη συσκευή σας σε ασφαλές μέρος, μακριά από μικρά παιδιά. Η συσκευή περιέχει μικρά

ΛΕΙΤΟΥΡΓΙΕΣ

- 3 ταχύτητες (33 1/3, 45 και 78 σ.α.λ.)
- Ενσωματωμένα στερεοφωνικά ηχεία για εξαιρετικό ήχο
- Η κεραμική κασέτα υψηλής ποιότητας παράγει λεπτομερή ήχο
- Μηχανισμός περιστρεφόμενου δίσκου με ιμάντα
- Προσαρμογέας τροφοδοσίας DC, συμπεριλαμβανόμενος ο προσαρμογέας 45 RPM
- Βραχίονας τόνου AUTO-STOP
- Έξοδος ήχου RCA
- Αναπαραγωγή αρχείων 7", 10" & 12"
- Bluetooth 5.0
- Αναγνώστης κάρτας SD & USB flash driver
- Αντιγράψτε βινύλιο σε κάρτα SD ή USB Drive

ΠΕΡΙΓΡΑΦΗ

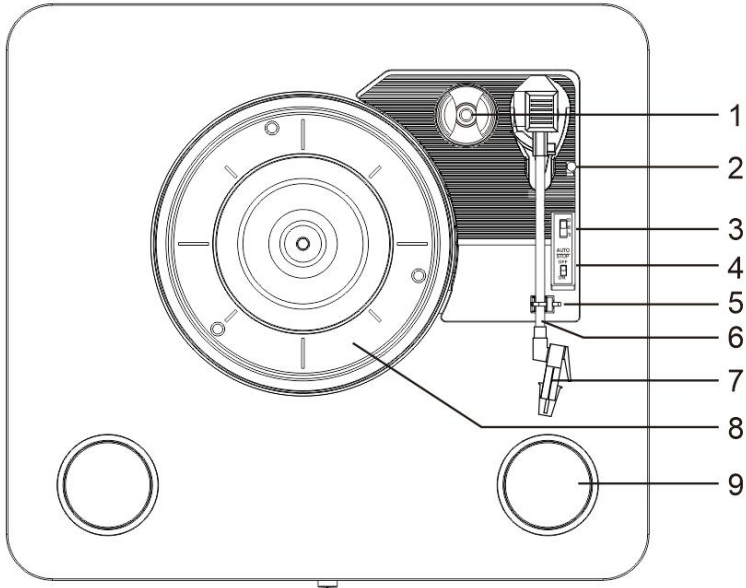

1. Προσαρμογέας 45 rpm
2. Σηκώστε τον βραχίονα
3. Επιλογή ταχύτητας – 3 διαθέσιμες ταχύτητες: 33 1/3, 45, 78RPM
4. έλεγχος αυτόματης διακοπής
5. θέση ανάπαυσης βραχίωνα
6. Βραχίονας
7. Φυσίγγιο
8. Πλάκα πικάπ
9. Ηχείο
10. Φωτεινή ένδειξη ενεργοποίησης BT (φως ενεργοποίησης)
11. Διακόπτης ισχύος / Έλεγχος έντασης
12. Κανάλι R (ΔΕΞΙΑ)
13. Κανάλι L (ΑΡΙΣΤΕΡΑ)
14. Υποδοχή τροφοδοσίας
15. Προηγούμενη μουσική
16. Πλήκτρο Παύσης/Αναπαραγωγής/Διαγραφή
17. Επόμενη μουσική
18. Κατάσταση: ΕΓΓΡΑΦΑ/ Ενεργοποίηση BLUETOOTH/Πλήκτρο BT/USB/SD
19. USB σύνδεση
20. SD card σύνδεση

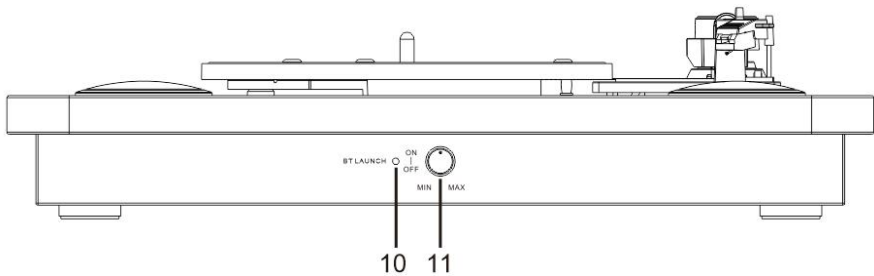

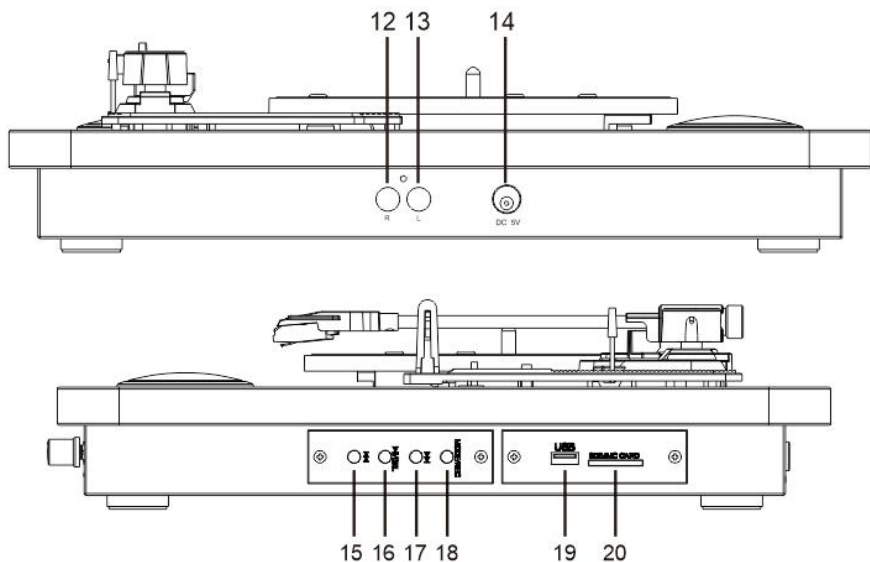

ΤΟΠΟΘΕΤΗΣΗ ΓΙΑ ΤΟ ΚΑΠΑΚΙ ΠΡΟΣΤΑΣΙΑΣ ΑΠΟ ΣΚΟΝΗ

Δείτε το διάγραμμα παρακάτω για να τοποθετήσετε το καπάκι προφύλαξης από τη σκόνη.

Μην πιέσετε πολύ κατά την τοποθέτηση. Βγάλτε το καπάκι κατά τον ίδιο τρόπο αλλά τραβώντας προς τα επάνω.

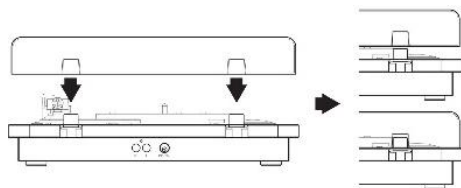

ΑΡΧΙΚΗ ΕΓΚΑΤΑΣΤΑΣΗ

ΣΥΝΔΕΣΗ ΤΡΟΦΟΔΟΣΙΑΣ

Βεβαιωθείτε ότι η τάση του δικτύου του σπιτιού σας αντιστοιχεί με την τάση λειτουργίας της μονάδας. Η συσκευή σας είναι έτοιμη να συνδεθεί σε μια τάση δικτύου ενός 5V DC μετασχηματιστή.

ΣΥΝΔΕΣΗ ΜΕ ΕΞΩΤΕΡΙΚΟ ΣΥΣΤΗΜΑ ΗΧΟΥ

Εάν επιθυμείτε να συνδέσετε το πικάπ σε έναν εξωτερικό ενισχυτή ακολουθήστε τα παρακάτω βήματα.

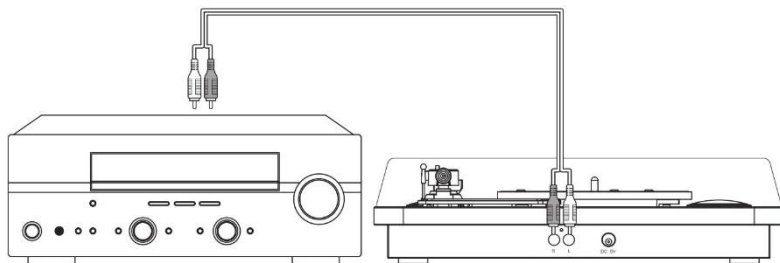

βήματα.

- Συνδέστε ένα καλώδιο ήχου RCA (δεν παρέχεται) στις υποδοχές AUDIO LINE OUT στο πίσω μέρος του περιστρεφόμενου δίσκου.

Σημείωση: Προσέξτε να ταιριάζουν τα βύσματα ΚΟΚΚΙΝΟΥ / ΛΕΥΚΟΥ με τις αντίστοιχες υποδοχές ΚΟΚΚΙΝΟ/ΛΕΥΚΟ.

- Συνδέστε το άλλο άκρο του καλωδίου σε είσοδο AUDIO INPUT στον ενισχυτή (ελέγξει το χειριρίδιο

χρήσης του ενισχυτή εάν δεν είστε σίγουροι).

- Ο έλεγχος της έντασης του πικάπ δεν έχει καμία επίδραση στο επίπεδο έντασης όταν συνδέεται με αυτόν τον τρόπο. Όλα τα χειριστήρια έντασης θα πρέπει να λειτουργούν από τον ενισχυτή.

Σημείωση: Γυρίστε την ένταση του ήχου στο πικάπ εντελώς προς τα κάτω, έτσι δεν παρεμβαίνει στο

ΑΝΑΠΑΡΑΓΩΓΗ ΕΓΓΡΑΦΗΣ

Πριν τη χρήση, ασφαλίστε το καλώδιο ασφαλείας (μπράτσο/κλείδωμα) και την προστασία βελόνας (**Σηκώστε το μπράτσο και αφήστε το στη θέση ανάπαυσης**)

- Τοποθετήστε μια εγγραφή στο πιάτο του πικάπ. Επιλέξτε την απαιτούμενη ταχύτητα με το διακόπτη επιλογής ταχυτήτων. Ανασηκώστε τον βραχίονα τόνου (5) χρησιμοποιώντας το μοχλό ανύψωσης βραχίονα. Καθώς μετακινείτε τον βραχίονα προς την εγγραφή, το πικάπ αρχίζει να περιστρέφεται. Χαμηλώστε τη βελόνα απαλά στην εξωτερική άκρη της εγγραφής χρησιμοποιώντας το μοχλό ανύψωσης τόνου- βραχίονα.
- Περιστρέψτε το κουμπί ON / OFF / Ένταση ήχου για να αυξήσετε ή να μειώσετε την ένταση ήχου.
- Όταν ολοκληρωθεί η εγγραφή, το πικάπ θα σταματήσει αυτόματα αν ο διακόπτης αυτόματης διακοπής βρίσκεται στη θέση "ON". Εάν ο διακόπτης βρίσκεται στη θέση εκτός λειτουργίας, τότε θα συνεχίσει να περιστρέφεται συνεχώς.
- Ανασηκώστε το βραχίονα τόνου και βάλτε το σε θέση ηρεμίας όταν τελειώσετε.
- Αντικαταστήστε το προστατευτικό καπάκι στη γραφίδα και κλείστε το βραχίονα.
- Απενεργοποιήστε την παροχή ρεύματος στο δίκτυο.

USB FLASH DRIVE & SD CARD

(Ανασηκώστε το βραχίονα τόνου και το βάλτε στο υπόλοιπο, Γυρίστε το κουμπί BT OUT στη θέση OFF)

ΓΙΑ ΝΑ ΑΚΟΥΣΕΤΕ ΜΟΥΣΙΚΗ:

- Εάν θέλετε να αναπαράγετε ή να κάνετε παύση μουσικής από την κάρτα SD ή τη μνήμη flash USB που έχετε εγκαταστήσει, γυρίστε το κουμπί ελέγχου ισχύος και έντασης ήχου δεξιόστροφα για να ενεργοποιήσετε. Η μουσική θα αρχίσει να παίζει αυτόματα.
- Μπορείτε να αναπαράγετε ή να παίζετε μουσική πιέζοντας το πλήκτρο play-pause / del.
- Αν θέλετε να αναπαραγάγετε το επόμενο ή το προηγούμενο κομμάτι από την κάρτα SD ή τη μνήμη flash USB που έχετε εγκαταστήσει, πατήστε το επόμενο κομμάτι ή το προηγούμενο πλήκτρο.
- Αν έχετε εγκαταστήσει μια κάρτα SD & μνήμη flash USB, θα ξεκινήσει η αναπαραγωγή της τελευταίας. Μπορείτε να επιλέξετε την επιθυμητή πηγή πιέζοντας το πλήκτρο MODE / REC. (SD => USB). Το κουμπί λειτουργίας θα επιλέξει μόνο τις ενεργές / εγκατεστημένες πηγές. Υποστηρίζεται μόνο μορφή αρχείου mp3. Σημείωση: ο βραχίονας τόνου πρέπει να βρίσκεται σε ηρεμία.

ΔΙΑΓΡΑΦΗ ΕΓΓΕΓΡΑΜΜΕΝΗΣ ΜΟΥΣΙΚΗΣ

Αν θέλετε να διαγράψετε το τραγούδι που αναπαράγεται από τη μνήμη flash USB ή την κάρτα SD / MMC, πατήστε και κρατήστε πατημένο το κουμπί αναπαραγωγής / παύσης / del για 2 δευτερόλεπτα.

Θα ακούσετε 2 "σύντομα μπιπ" που επιβεβαιώνουν ότι το τραγούδι που αναπαράγεται έχει διαγραφεί.

Λειτουργία Bluetooth

(Σηκώστε το μπράτσο και αφήστε το στη θέση ανάπαυσης)

- Πιέστε το πλήκτρο ΚΑΤΑΣΤΑΣΗΣ “MODE/REC” για να επιλέξετε τη λειτουργία BT
- Ενεργοποιήστε τις ρυθμίσεις BT και αναζητήστε «ATT-11BTN» για να συνδεθείτε
- Ένας ηχητικός τόνος θα επιβεβαιώσει τη σύνδεση

Στη λειτουργία αυτή θα σταματήσει να περιστρέφεται ο δίσκος της συσκευής

ΛΕΙΤΟΥΡΓΙΑ BLUETOOTH OUT

- Περιστρέψτε το κουμπί ελέγχου ON/OFF και κάντε τρεις φορές κλικ στο κουμπί Mode, η ένδειξη Bluetooth θα αναβοσβήνει γρήγορα μπλε.
- Τοποθετήστε μια εγγραφή στο πιάτο πικάπ ή τοποθετήστε μια κάρτα SD / MMC στην υποδοχή της κάρτας SD / MMC στη συσκευή USB flash στη θύρα USB.
- Ενεργοποιήστε το ηχείο Bluetooth ή το ακουστικό Bluetooth ON και βεβαιωθείτε ότι βρίσκεται σε λειτουργία αναζήτησης.
- Αναμονή για 10-15 δευτερόλεπτα, η ένδειξη Bluetooth θα είναι μπλε, το Bluetooth συνδέθηκε με επιτυχία.
- Μπορείτε να απολαύσετε τη μουσική από ηχείο Bluetooth ή ακουστικά Bluetooth

BLUETOOTH CONNECTION



ΣΥΝΤΗΡΗΣΗ

ΑΝΤΙΚΑΤΑΣΤΑΣΗ ΤΗΣ ΒΕΛΟΝΑΣ

- αναφορά στις εικόνες 1-8



Πατήστε το σύρτη του βραχίονα για να απελευθερώσετε τον τονικό βραχίονα.



Αφαιρέστε το κάλυμμα της κεφαλής για να εμφανιστεί η βελόνα.



Αφαιρέστε με προσοχή την κεφαλή από την υποδοχή.



Βγάλτε εντελώς το καλώδιο γραμμής εισόδου.



Για να βάλτε μία καινούργια βελόνα εισάγετε το καλώδιο ήχου αναλόγως, και εγκαταστήστε με προσοχή τη κεφαλή στην υποδοχή.

Σημείωση: Παρακαλούμε να δώσετε ιδιαίτερη προσοχή κατά την άσκηση αυτής της λειτουργίας, έτσι

ΤΟΠΟΘΕΤΗΣΗ ΜΙΑΣ ΝΕΑΣ ΒΕΛΟΝΑΣ ΚΕΦΑΛΗΣ

-Ανατρέξτε στις εικόνες 5 & 6

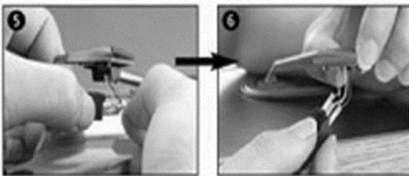

ΠΡΟΣΟΧΗ

Σας συμβουλεύουμε να καθαρίσετε τους δίσκους σας με ένα αντι-στατικό ύφασμα για να κερδίστε τη μέγιστη απόλαυση από αυτούς καθώς και να εξασφαλίσετε τη διάρκειά τους.

Θα θέλαμε επίσης να επισημάνουμε ότι για τον ίδιο λόγο η βελόνα σας θα πρέπει να αντικαθίστανται περιοδικά (περίπου κάθε 250 ώρες)

Κατά καιρούς ξεσκονίστε τη βελόνα χρησιμοποιώντας μια πολύ μαλακή βούρτσα βουτηγμένη σε οινόπνευμα (βούρτσισμα από πίσω προς τα εμπρός της κεφαλής)

Κατά τη μεταφορά του πικάπ να μην ξεχνάτε να:

- Επανατοποθετήστε το προστατευτικό κάλυμμα στη βελόνα.
- Τοποθετήστε το clip ανάπαυσης στο βραχίονα του πικάπ.

ΤΕΧΝΙΚΑ ΧΑΡΑΚΤΗΡΙΣΤΙΚΑ

- Τάση: DC 5V 1A
- Ελάχιστη ηχητική ισχύς: 2 x 0.8W
- Κατανάλωση ρεύματος 5W
- Θύρα κάρτας μνήμης: 32GB
- Έκδοση BT: 5.0
- Συχνότητα Bluetooth: 2.400 - 2.483 GHz
- Ισχύς εκπομπής καναλιού BT: 2 dbm
- Εμβέλεια Bluetooth: 10 μέτρα
- Περιλαμβάνονται τα εξαρτήματα: αντάπτορας, εγχειρίδιο
- χρήση Αντάπτορας: ΕΙΣΟΔΟΣ: AC 100-240 ~ 50 / 60Hz 0.15A
ΕΞΟΔΟΣ: DC 5V 1A

ΑΠΟΡΡΙΨΗ



Αυτό το σύμβολο στο προϊόν ή στη συσκευασία σημαίνει ότι το προϊόν δεν θα πρέπει να αντιμετωπίζεται ως οικιακά απορρίμματα. Μη ρίχνετε τα σκουπίδια στο τέλος της ζωής τους, αλλά τα μεταφέρετε σε ένα κέντρο συλλογής για ανακύκλωση. με αυτό τον τρόπο θα συμβάλλετε στην προστασία του περιβάλλοντος και θα είστε σε θέση να αποτρέψετε τυχόν αρνητικές συνέπειες που θα είχε για το περιβάλλον και την ανθρώπινη υγεία.

Για να βρείτε το πλησιέστερο κέντρο συλλογής:

-Επικοινωνήστε με τις τοπικές αρχές

-Ζητήστε πρόσθετες πληροφορίες από το κατάστημα από το οποίο αγοράσατε το προϊόν.

ΔΙΑΝΟΜΕΑΣ: SOUNDSTAR, Α΄ΠΑΡ.ΑΘΟΚΗΠΩΝ 14, Ν.ΕΥΚΑΡΠΙΑ, ΘΕΣΣΑΛΟΝΙΚΗ, ΤΚ56429,
WWW.SOUNDSTAR.GR

AKAI

Грамофон с вградени високоговорители



ATT-11BTN

НАРЪЧНИК ИНСТРУКЦИИ

BG – БЪЛГАРСКИ

ИНСТРУКЦИИ ПО БЕЗОПАСНОСТ

Прочетете тези инструкции по безопасност преди използването на апарата и съхранете ги за бъдещо сведение.

- Апаратът не е предназначен да се използва от лица (включително деца) с намалени психически, сензорни или умствени способности. Лицата, които не са прочели наръчника не би трябвало да използват този продукт, освен ако са получили обяснения от лице, отговарящо за тяхната сигурност и наблюдение.
- Децата трябва да бъдат наблюдавани за да се уверите, че не си играят с апарата.
- Винаги трябва да има свободен достъп до апарата.
- Апаратът не трябва да се опръсква или намокря с вода.
- Върху апарата не трябва да се поставят пълни с течности предмети, като например вази.
- Винаги оставете разстояние от най-малко 10 см. около апарата за да се обезпечи достатъчна вентилация.
- Върху апарата не трябва да се поставят отворени източници на огън, като например свещи.
- Апаратът е предназначен да се използва в среда с умерена температура.
- При максимален звук, продължителното слушане на преносимо аудио устройство може да засегне слуха на слушателя (временна или постоянна загуба на слуха, слухови апарати, шум в ушите, хиперакузис). Следователно, препоръчваме да не слушате преносимо аудио устройство с максимално ниво на звука и не повече от един час на ден, при средно ниво на звука.

СПИРАНЕ В ЗАБРАНЕНИ ЗОНИ

Изключете апарата на места, където не е позволено използването на преносими устройства или където има иск от интерференции или опасност, например на борда на самолет, до медицински оборудвания, горива, химически вещества или на места с опасност от взривове.

ИНТЕРФЕРЕНЦИИ

Всички безжични устройства има вероятност да причиняват интерференции, които биха могли да засегнат техните постижения.

ОТОРИЗИРАН ПЕРСОНАЛ

Само квалифициран персонал има разрешение да инсталира и извършва ремонт на този продукт.

ПРИНАДЛЕЖНОСТИ

Използвайте само зарядни и други принадлежности, които са съвместими с този тип оборудване. Не свързвайте несъвместими продукти.

СЪХРАНЯВАЙТЕ ОБОРУДВАНЕТО СУХО

Това оборудване не е водоустойчиво. Съхранете го сухо.

ДЕЦА

Съхранете апарата на безопасно място, далеч от децата. Апаратът съдържа малки части, които има риск да бъдат поглнати.

ФУНКЦИИ:

- 3 скорости (33 1/3, 45 и 78 ОБМ);
- Вградени високоговорители за изключително озвучаване;
- Висококачествена керамична доза за игла, сътворяваща детайлиран звук;
- Грамофон с ремъчен задействащ механизъм;
- DC адаптер, с включено зарядно от 45 ОБМ;
- Рамо с функция AUTO-STOP;
- RCA audio out;
- Пускане на плочи от 7", 10" & 12";
- Bluetooth 5.0;

- Четец SD карта & USB флашка;
- Записване на грамофонни плочи на SD карта или USB флашка

ОПИСАНИЕ

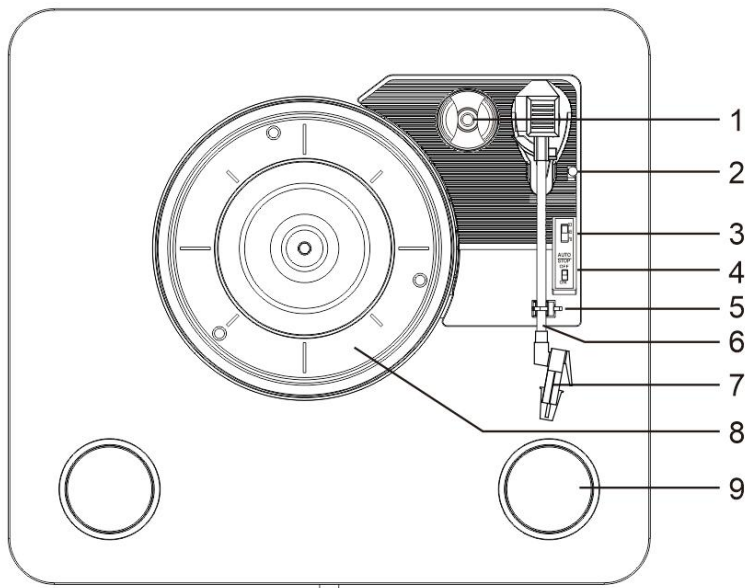

- | | |
|------------------------------------------------------------------------------------------------------------------------------------------------------------------------------------------------------------------------------------------------------------------------------------------------------------------------------------------------------------------------------------------------------------------------------------|--------------------------------------------------------------------------------------------------------------------------------------------------------------------------------------------------------------------------------------------------------------------------------------------------------------------------------------------------------------------------------------------------------------|
| <ol style="list-style-type: none"> 1. Адаптер 45-обм; 2. Рамо pickup 3. Избор на скорост –Три налични скорости: 33 1/3, 45, 78 RPM 4. Автоматично спиране на управлението 5. Поставка / блокиране рамо; 6. Рамо; 7. Доза с игла; 8. Табло на грамофона; 9. Високоговорител; 10. Светлинен индикатор за активиране BT (Power light) | <ol style="list-style-type: none"> 11. Превключвател за захранване/Контрол на звука 12. Канал D 13. Канал S 14. DC захранваща муфа 15. Предишна песен 16. Бутон Пауза/Възпроизвеждане/DEL 17. Следваща песен 18. Режим: REC/Bluetooth /избор BT/USB/бутон избор SD 19. USB конектор 20. Конектор за SD карта |
|------------------------------------------------------------------------------------------------------------------------------------------------------------------------------------------------------------------------------------------------------------------------------------------------------------------------------------------------------------------------------------------------------------------------------------|--------------------------------------------------------------------------------------------------------------------------------------------------------------------------------------------------------------------------------------------------------------------------------------------------------------------------------------------------------------------------------------------------------------|

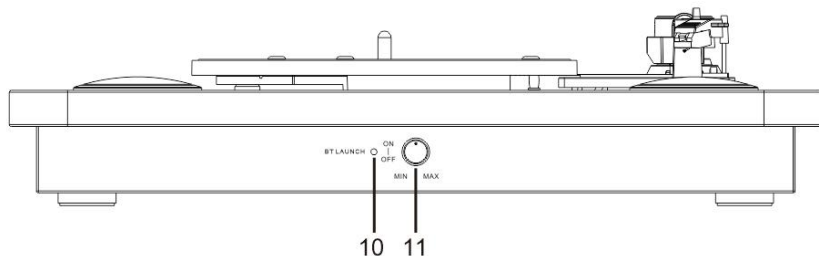

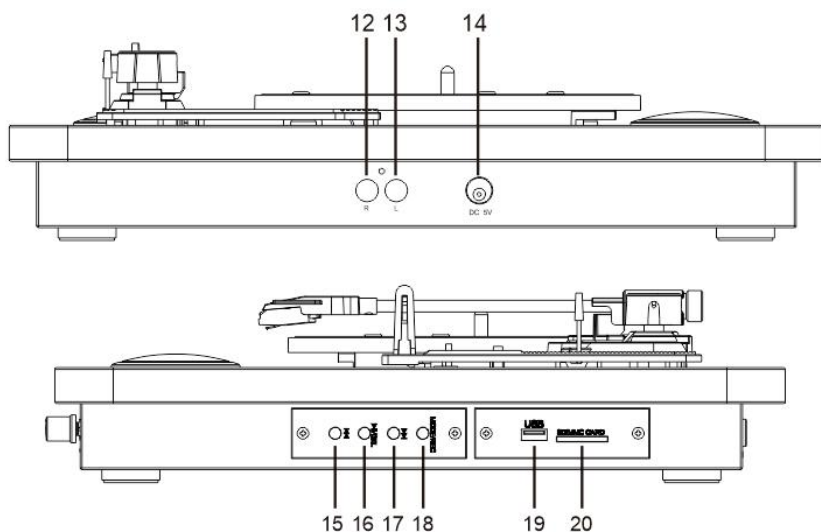

Монтаж на прахозащитния капак

Вижте диаграмата по-долу за прилагане на прахозащитния капак.

Натиснете внимателно и леко капака при монтажа. Извадете капака по същия начин, но дигнете капака по-горе.

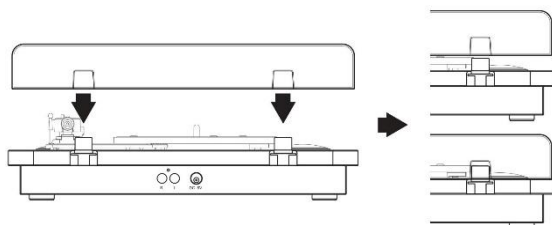

Първоначална настройка

ГЛАВНИ ВРЪЗКИ

Главният източник на електричество на жилището трябва да съответства с напрежението за функциониране на апарата. Апаратът може да бъде свързан с главен източник на ток с DC зарядно от 5V.

СВЪРЗВАНЕ С ВЪНШНА ЗВУКОВА СИСТЕМА

Ако желаете да включите външен усилвател, следете стъпките по-долу.

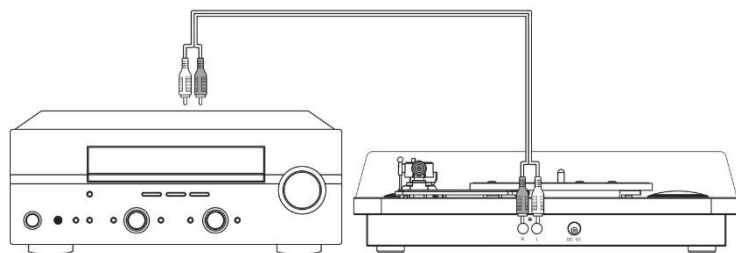

- Свържете аудио RCA кабел (не се доставя) с изходящ жак AUDIO в задната част на грамофона.

Бележка: Свържете внимателно кабелите ЧЕРВЕН/БЯЛ със съответстващите ЧЕРВЕН/БЯЛ жакове.

- Свържете другия край на кабела с АУДИО ВХОДА на усилвателя (проверете наръчника инструкции на усилвателя, ако не сте сигурни).
- Контролният бутон на звука на грамофона няма да има никакъв ефект когато апаратът е свързан по този начин. Всички бутони на звука трябва да бъдат включени от усилвателя.

Бележка: Намалете звука на грамофона до минимум за да не интерферира с външната звукова система.

ПУСКАНЕ НА ПЛОЧА

Преди употреба, обезопасете предпазния проводник (почивка/блокиране на рамо) и защитата на касетата.

- Поставете плоча на платформата на грамофона.
- Изберете необходимата скорост, като използвате бутона за избиране на скоростта.
- Вдигнете рамото (5), като използвате лоста за издигане на рамото. Когато движите рамото към плочата, платформата започва да се върти. Оставете иглата леко надолу, към външния край на плочата, като използвате лоста за издигане на рамото.
- Въртете бутона за ВКЛЮЧВАНЕ/ИЗКЛЮЧВАНЕ/Контрол на звука за усилване или намаляване нивото на звука.
- Когато свършва плочата, грамофонът автоматично изключва ако бутонът за автоматично изключване се намира в позиция "ON". Ако бутонът се намира в позиция "OFF", тогава платформата ще продължава да се върти.
- Вдигнете рамото и поставете го върху поставката в края на пускането на плочата.
- Сложете защитния капак на иглата и блокирайте рамото.
- Изключете захранването от главния източник за захранване.

ЗАПИСВАНЕ НА USB ФЛАШКА И SD карта ЧЕТЕЦ

(Повдигнете рамото и го оставете в почивка.)

СЛУШАНЕ НА МУЗИКА:

- Ако желаете да пускате или да настроите пауза за музиката от SD картата или USB флашката, въртете захранващия бутон & контрол на звука в посока на часовниковите стрелки за включване на апарата; музиката се пуска автоматично.
- Можете да пускате или да настроите пауза за музиката с натискане на бутона пускане-пауза/отмяна.
- Ако желаете да пуснете следваща или предходната песен от SD картата или USB флашката, натиснете бутона за следваща или предходната песен.
- Ако имате инсталирана SD карта или USB флашка, пуска се последното инсталирано устройство. Можете да изберете желания източник с натискане на бутона MODE/REC (SD => USB). Бутонът "mode" ще избере само активирани/инсталираните източници. Приети са само файловете в MP3 формат.

Бележка: Рамото трябва да се намира в изключено състояние.

ЗАПИСВАНЕ НА МУЗИКА:

Можете да превърнете плочите в цифрови MP3 файлове с въвеждане на SD карта/MMC в четеца на SD карта/MMC или USB флашката в USB порта.

- Пуснете музиката на плоча, в съответствие с описанието от "слушане на плоча".
- Натиснете и задържете натиснат бутона MODE/REC в продължение на 2 секунди.
- Ще чуете за кратко "beep", което посочва, че записът започна.
- При приключването на записа, натиснете "MODE/REC" в продължение на 2 секунди, за изключване на записа.

- Ще чуете два краткотрайни “beer-a”, което посочва, че записът приключи.
- Записаните песни ще бъдат запаменени във файла “RECORD0”, като MP3 файл, от 128 kbs.
- Броят на записаните файлове ще бъде “REC001L, REC002L, и др.”.
- Можете да смените файловете само между файла “RECORD0” и SD картата и/или USB флашката, с натискане на бутона MODE/REC (SD/MMC=> SD/MMC record0 => USB => USB record0 => SD/MMC).

ИЗТРИВАНЕ НА МУЗИКА ЗАПИСВАНЕ:

Ако желаете да изтриете пуснатата песен от USB картата или от SD картата, натиснете и задържете натиснат бутона пускане-пауза/изтриване, в продължение на 2 секунди. Ще чуете 2 краткотрайни “beer-a”, което потвърждава, че песента е изтрита.

Bluetooth функция

(Повдигнете рамото и го оставете в почивка.)

- Натиснете бутон “MODE/REC”, за да изберете режим Bluetooth.
 - Отворете настройките Bluetooth и потърсете „ATT-11BTN”, за да се свържете.
 - Осъществяването на връзката ще бъде сигнализирано с издаването на звук.
- Когато тази функция бъде активна, функцията грамофон се изключва автоматично

ФУНКЦИЯ ИЗХОД Bluetooth (OUT)

- Завъртете копчето за включване/изключване и три пъти щракнете върху бутона Mode, Bluetooth индикаторът ще мига бързо в синьо.
- Поставете плоча на платформата на грамофона или въведете SD карта/MMC в четеца на SD карта/MMC или USB флашката в USB порта.
- Активирайте функцията Bluetooth от тонколоната или от слушалките и уверете се, че устройствата са в режим на търсене.
- Почакайте 10-15 секунди и индикаторът Bluetooth ще свети син цвят, като посочва успешно осъществената връзка.
- Музика de pe boxa или Bluetooth.

BLUETOOTH CONNECTION



ПОДДРЪЖКА

ЗАМЕСТВАНЕ НА ИГЛА

- Вижте картините 1-8



Задействайте устройството за блокиране на рамоуи. освобождаване на рамоуи.



Извадете капака на дозата и изложете иглата.



Леко разделете дозата от мястото за връзка.



Изцяло отстранете аудио кабела от дозата.



За фиксиране на нова игла, повторете обратно движенията, като въведете правилно аудио кабелите и леко свържете дозата с мястото за свързване.

Бележка: Молим Ви много внимателно да извършите тези операции за избягване повредата на рамото и на аудио кабелите.

ИНСТАЛИРАНЕ НА НОВА ИГЛА

- Виж снимките 5 & 6

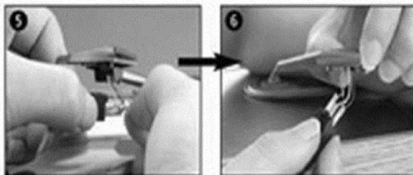

БЕЛЕЖКА

Препоръчваме Ви да почиствате плочите с антистатична кърпа за да им се радвате по-дълго време и да им удължите живота.

Желаем, също така, да отбележим, че поради същата причина иглата периодично трябва да се сменя (на близо 250 часа).

Почистете от време на време иглата от прах, като използвате много мека четка, намокрена леко с алкохол (почиствайте отзад към предната част на дозата).

ПРИ ТРАНСПОРТИРАНЕ НА ПРОДУКТА, НЕ ЗАБРАВЯЙТЕ ДА:

- Сложете защитния капак върху иглата.
- Блокирайте тоналното рамо с помощта на блокиращото устройство.

ТЕХНИЧЕСКИ ДАННИ

- Номинално напрежение: DC 5V, 1A
- Акустична мощност: 2 x 0.8W
- Консумация на енергия: 5W
- Памет карта: 32GB
- BT версия: 5.0
- Bluetooth честота: 2.400 – 2.483 GHz
- Мощност на емисия по BT канал: 2 dbm
- Разстояние, на което Bluetooth-ът е свързан: 10м
- Включени принадлежности: зарядно, наръчник на потребителя
- Зарядно: ВХОД: AC 100-240 ~50/60Hz 0.15A
ИЗХОД: DC 5V 1A

РЕЦИКЛИРАНЕ НА ИЗНОСЕНИТЕ ЕЛЕКТРИЧЕСКИ И ЕЛЕКТРОННИ ОБОРУДВАНИЯ



Този символ, отбелязан върху продукта или опаковката означава, че съответният продукт не трябва да се възприема като обикновен битов отпадък. Не изхвърляйте апарата при битовите отпадъци в края на периода на функциониране, а занесете го в оторизиран център за събиране с цел негово рециклиране. По този начин ще помогнете за опазване на околната среда и ще можете да попречите на евентуални отрицателни последици, които би могъл да има върху околната среда и здравето на хората.

За да научите адреса на най-близкия център за събиране на отпадъци:

- Свържете се с местните власти;

- Посетете интернет страницата: <http://www.damtn.government.bg/>;

- Поискайте допълнителни информации от магазина, от който сте закупили продукта.

AKAI

Plattenspieler mit eingebauten Lautsprechern



ATT-11BTN

BEDIENUNGSANLEITUNG

DE – DEUTSCH

SICHERHEITSHINWEISE

Lesen Sie diese Sicherheitshinweise, bevor Sie das Gerät verwenden, und bewahren Sie sie zum späteren Nachschlagen auf.

- Das Gerät ist nicht für den Gebrauch durch Personen (einschließlich Kinder) mit eingeschränkten geistigen, sensorischen oder geistigen Fähigkeiten bestimmt. Personen, die das Handbuch nicht gelesen haben, sollten dieses Produkt nicht verwenden, es sei denn, sie haben Erklärungen von einer für ihre Sicherheit und Aufsicht verantwortlichen Person erhalten.
- Kinder sollten beaufsichtigt werden, um sicherzustellen, dass sie nicht mit dem Gerät spielen.
- Das Gerät muss immer leicht zugänglich sein.
- Das Gerät darf nicht besprüht oder bewässert werden.
- Mit Flüssigkeit gefüllte Gegenstände wie Vasen dürfen nicht auf das Gerät gestellt werden.
- Lassen Sie immer einen Abstand von mindestens 10 cm um das Gerät, um eine ausreichende Belüftung zu gewährleisten.
- Stellen Sie keine offenen Feuerquellen wie Kerzen auf das Gerät.
- Das Gerät ist nur für den Einsatz in gemäßigten Klimazonen bestimmt.
- Bei maximaler Lautstärke kann das längere Hören eines tragbaren Audiogeräts das Gehör des Benutzers beeinträchtigen (vorübergehende oder dauerhafte Taubheit, Hörverlust, Tinnitus, Hyperakusis).
- Wir empfehlen daher, das tragbare Audiogerät nicht mit hoher Lautstärke und nicht länger als eine Stunde pro Tag bei mittlerer Lautstärke zu hören.

AUSSCHALTEN IN EINGESCHRÄNKTEN BEREICHEN

Schalten Sie das Gerät in Bereichen aus, in denen der Einsatz mobiler Geräte nicht erlaubt ist oder wo die Gefahr von Störungen oder Gefahren besteht, z. B. an Bord eines Flugzeugs, in der Nähe von medizinischen Geräten, Treibstoffen, Chemikalien oder in explosionsgefährdeten Bereichen.

STÖRUNGEN

Alle drahtlosen Geräte sind anfällig für Störungen, die ihre Leistung beeinträchtigen können.

QUALIFIZIERTES PERSONAL

Nur qualifiziertes Personal darf dieses Produkt installieren und reparieren.

ZUBEHÖR

Verwenden Sie nur Ladegeräte und anderes Zubehör, das mit diesem Gerät kompatibel ist. Schließen Sie keine inkompatiblen Produkte an.

GERÄT TROCKEN HALTEN

Dieses Gerät ist nicht wasserdicht. Halten Sie es trocken.

KINDER

Bewahren Sie das Gerät an einem sicheren Ort außerhalb der Reichweite von Kindern auf. Das Gerät enthält Kleinteile, die Erstickengefahr darstellen können.

FUNKTIONEN:

- 3 Geschwindigkeiten (33 1/3, 45 und 78 U/m)
- Eingebaute Lautsprecher für einen ausgezeichneten Sound
- Die hochwertige Keramiknadel erzeugt detailgetreuen Klang
- Plattenspieler mit Riemenantrieb
- DC-Adapter, mit 45-U/m-Ladegerät enthalten
- Arm mit AUTO-STOPP-Funktion
- RCA audio out
- 7", 10" & 12" Platten-Wiedergabe
- Bluetooth V5.0
- SD-Kartenleser & USB-Stick
- Schallplattenaufnahme auf SD-Karte oder USB-Stick

BESCHREIBUNG

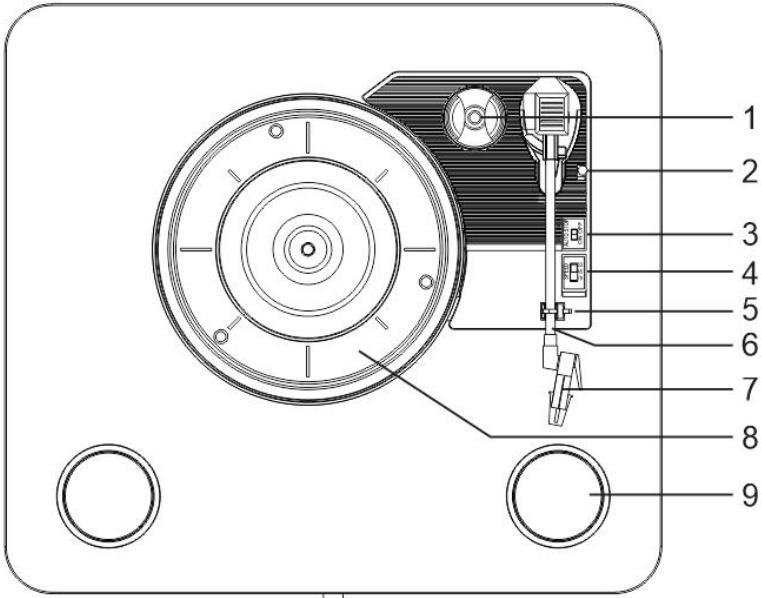

- | | |
|------------------------------------------------------------------------------------------|---------------------------------------------------------------------|
| 1. 45 U/min-Adapter | 11. Netzschalter / Lautstärkeregler |
| 2. Armliftklappe | 12. D Kanal |
| 3. Geschwindigkeitsauswahl – Drei
Geschwindigkeiten verfügbar : 33 1/3, 45,
78 U/m | 13. S Kanal |
| 4. Auto-Stopp-Steuerung | 14. Gleichstromstecker |
| 5. Tonarmauflage/Verriegelung | 15. Das vorherige Lied |
| 6. Tonarm | 16. Pause / Wiedergabe / DEL-Taste |
| 7. Buchse mit Nadel | 17. Das nächste Lied |
| 8. Plattenspieler-Plattenteller | 18. Modus: REC / Bluetooth / BT / USB-Auswahl
/ SD-Auswahl Taste |
| 9. Sprecher | 19. USB-Anschluss |
| 10. BT-Aktivierungslicht (Power-Licht) | 20. SD-Kartenanschluss |

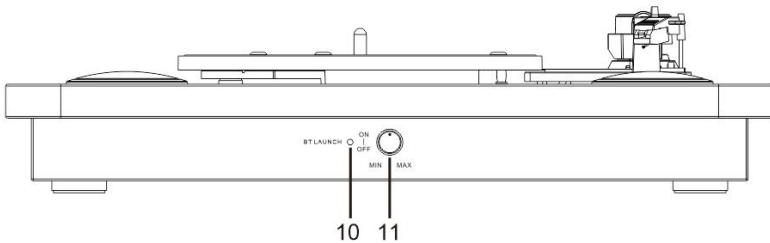

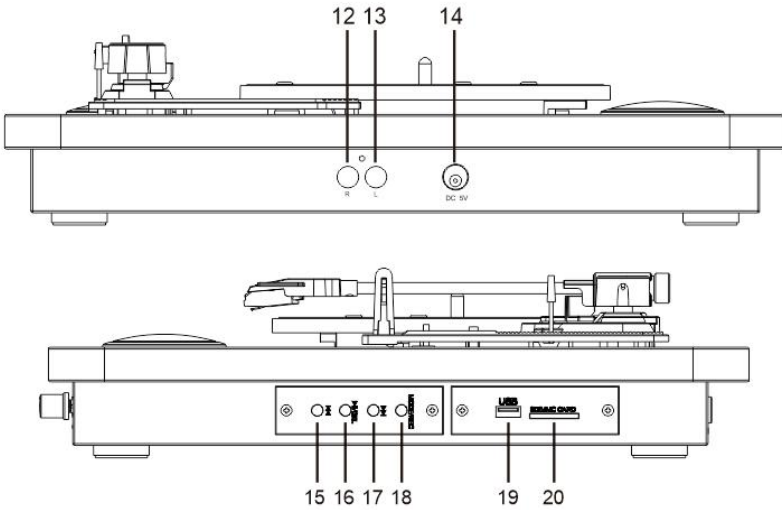

MONTAGE DES STAUBSCHUTZGEHÄUSES

Sehen Sie sich das Diagramm unten an, um die Staubabdeckung anzubringen.

Achten Sie darauf, dass Sie bei der Montage nicht zu stark auf das Gehäuse drücken. Entfernen Sie die Abdeckung auf die gleiche Weise, aber heben Sie die Abdeckung an.

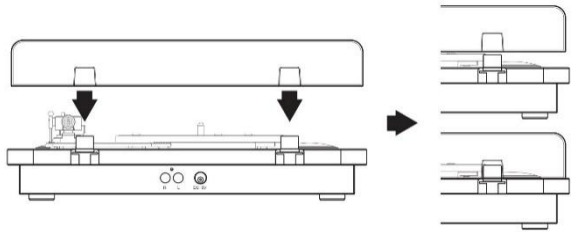

ANFANGSEINSTELLUNG

HAUPTANSCHLÜSSE

Die Hauptstromquelle des Hauses muss der Betriebsspannung des Gerätes entsprechen. Das Gerät kann über ein 5V DC Ladegerät an die Hauptstromquelle angeschlossen werden.

ANSCHLUSS AN EIN EXTERNES TONSYSTEM

Wenn Sie den Plattenspieler an einen externen Verstärker anschließen möchten, gehen Sie wie folgt vor.

- Schließen Sie ein RCA-Audiokabel (nicht mitgeliefert) an die AUDIO-Ausgangsbuchsen auf der Rückseite des Plattenspielers an.

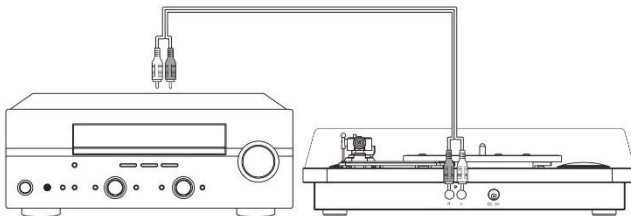

Hinweis: Stecken Sie die ROTEN / WEISSEN Kabel vorsichtig in die entsprechenden ROTEN / WEISSEN Buchsen.

- Verbinden Sie das andere Ende des Kabels mit dem AUDIO EINGANG des Verstärkers (lesen Sie im Zweifelsfall die Bedienungsanleitung des Verstärkers).
- Der Lautstärkeregler am Tonabnehmer hat keine Wirkung, wenn das Gerät auf diese Weise angeschlossen ist. Alle Lautstärketasten müssen vom Verstärker aus bedient werden.

Hinweis: Minimieren Sie die Tonabnehmerlautstärke, um das externe Tonsystem nicht zu stören.

WIEDERGABE EINER PLATTE

Sichern Sie vor dem Gebrauch den Sicherheitsdraht (Ruhe-/Armverriegelung) und schützen Sie die Kartusche.

- Legen Sie eine Platte in den Plattenteller ein.
- Wählen Sie die gewünschte Geschwindigkeit mit der Geschwindigkeitsauswahl Taste.
- Heben Sie den Arm (5) mit dem Armhebel an. Wenn Sie Ihren Arm in Richtung der Platte bewegen, beginnt sich der Plattenteller zu drehen. Senken Sie die Nadel mit dem Armhebel leicht am äußeren Rand der Platte ab.
- Drehen Sie die Taste EIN / AUS / Lautstärkeregler, um die Lautstärke zu erhöhen oder zu verringern.
- Am Ende der Wiedergabe einer Platte, stoppt der Plattenspieler automatisch, wenn sich der Auto-Stopp-Knopf in der Position "ON" befindet. Wenn sich der Drehknopf in der Position "OFF", dreht sich der Plattenteller kontinuierlich.
- Heben Sie den Arm an und legen Sie ihn am Ende des Abspielens der Platte auf die Gabel.
- Bringen Sie die Nadelabdeckung wieder an und verriegeln Sie den Arm.
- Schalten Sie die Stromversorgung von der Hauptstromversorgung aus.

AUFNAHME AUF USB-STICK UND SD-KARTENLESER

(Heben Sie den Arm und lassen Sie ihn ruhen.)

MUSIK HÖREN:

- Wenn Sie die Musik auf der SD-Karte oder dem USB-Stick abspielen oder pausieren möchten, drehen Sie den Power- und Lautstärkeregler im Uhrzeigersinn, um das Gerät einzuschalten; die Musik wird automatisch abgespielt.
- Sie können Musik abspielen oder pausieren, indem Sie die Play / Pause / Del-Taste drücken.
- Wenn Sie das nächste oder vorherige Lied von der SD-Karte oder dem USB-Stick abspielen möchten, drücken Sie die Taste für das nächste oder vorherige Lied.
- Wenn Sie eine SD-Karte oder einen USB-Stick installiert haben, wird die zuletzt installierte abgespielt. Durch Drücken der MODE / REC-Taste (SD => USB) können Sie die gewünschte Quelle auswählen. Die Schaltfläche "mode" wählt nur aktive / installierte Quellen aus. Es werden nur MP3-Dateien unterstützt.

Hinweis: Der Arm sollte in Ruheposition sein.

MUSIKAUFNAHME:

Sie können Schallplatten in digitale MP3-Dateien umwandeln, indem Sie eine SD-/MMC-Karte in den SD-/MMC-Kartenleser oder einen USB-Stick in den USB-Anschluss einstecken.

- Spielen Sie Musik auf Vinyl ab, wie unter "Eine Schallplatte anhören" beschrieben.
- Halten Sie die MODE / REC-Taste 2 Sekunden lang gedrückt.
- Sie hören einen kurzen "beep", der anzeigt, dass die Aufnahme begonnen hat.
- Wenn die Aufnahme abgeschlossen ist, drücken Sie "MODE/REC" für 2 Sekunden, um die Aufnahme zu stoppen.
- Sie hören zwei kurze "beep" um anzuzeigen, dass die Aufnahme beendet wurde.
- Die aufgenommenen Songs werden in der Datei "RECORD0", als 128 kbs MP3-Datei gespeichert.

- Die Namen der registrierten Dateien lauten "REC001L, REC002L, usw".
- Sie können die Dateien nur zwischen der Datei "RECORD0" und der SD-Karte und / oder dem USB-Stick wechseln, durch Drücken der MODE/REC (SD/MMC=> SD/MMC record0 => USB => USB record0 => SD/MMC).

AUFGENOMMENE TITEL LÖSCHEN:

Wenn Sie das abgespielte Lied vom USB-Stick oder der SD-Karte löschen möchten, halten Sie die Wiedergabe / Pause / Del-Taste 2 Sekunden lang gedrückt. Sie hören 2 kurze "beep" die bestätigen, dass der Titel gelöscht wurde.

Die Bluetooth Funktion

(Heben Sie den Arm und lassen Sie ihn ruhen.)

- Drücken Sie die "MODE/REC", um den Bluetooth-Modus auszuwählen.
- Öffnen Sie die Bluetooth-Einstellungen und suchen Sie nach „ATT-11BTN“ um eine Verbindung herzustellen.
- Die Verbindung wird durch einen Ton signalisiert.

Wenn diese Funktion aktiv ist, wird die Plattentellerfunktion automatisch ausgeschaltet.

AUSGANGSFUNKTION Bluetooth (OUT)

- Drehen Sie den EIN/AUS-Regler und klicken Sie dreimal auf die Modus taste, die Bluetooth-Anzeige blinkt schnell blau.
- Legen Sie eine Platte in den Plattenteller oder stecken Sie eine SD-/MMC-Karte in den SD-/MMC-Kartenleser oder einen USB-Speicherstick in den USB-Anschluss.
- Aktivieren Sie die Bluetooth-Funktion am Lautsprecher oder Kopfhörer und vergewissern Sie sich, dass sich die Geräte im Suchmodus befinden.
- Warten Sie 10-15 Sekunden und die Bluetooth-Anzeige leuchtet blau und zeigt die erfolgreiche Verbindung an.
- Jetzt können Sie über Bluetooth Musik über Ihren Lautsprecher oder Kopfhörer hören.

BLUETOOTH CONNECTION



WARTUNG

NADELWECHSEL

-Siehe Bilder 1-8



Drücken Sie auf die Verriegelung, um den Arm freizugeben.



Entfernen Sie die Buchsenkappe und legen Sie die Nadel frei.



Trennen Sie die Buchse leicht von der Anschlusschlitz.



Ziehen Sie das Audiokabel vollständig aus der Buchse.



Um eine neue Nadel anzubringen, wiederholen Sie die Bewegungen in umgekehrter Reihenfolge, stecken Sie die Audiokabel richtig ein und verbinden Sie die Buchse vorsichtig mit dem Anschlusschlitz.

Hinweis: Bitte führen Sie diese Vorgänge sorgfältig durch, um eine Beschädigung des Arms und der Audiokabel zu vermeiden.

EINSETZEN EINER NEUEN NADEL

-Siehe Bilder 5 & 6

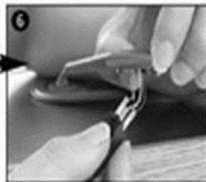
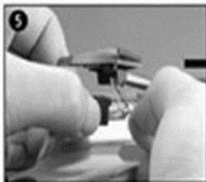

HINWEIS

Wir empfehlen Ihnen, die Platten mit einem antistatischen Tuch zu reinigen, um sie optimal zu nutzen und ihre Lebensdauer zu verlängern.

Wir möchten auch erwähnen, dass die Nadel aus dem gleichen Grund regelmäßig (ca. alle 250 Stunden) ausgetauscht werden muss.

Wischen Sie die Nadel von Zeit zu Zeit mit Staub ab, indem Sie eine sehr weiche, in Alkohol getränkte Bürste verwenden (Pinsel von der Rückseite zur Vorderseite der Buchse).

VERGESSEN SIE BEIM TRANSPORT DES PRODUKTS NICHT:

- Bringen Sie die Nadelabdeckung wieder an.
- Verriegeln Sie den Tonarm mit der Verriegelung.

TECHNISCHE DATEN

- Nennspannung: DC 5V, 1A
- Schalleistung: 2 x 0.8W
- Stromverbrauch: 5 W
- Speicherkartenanschluss: 32GB
- Bluetooth-kompatible Version: 5.0
- Bluetooth-Frequenz: 2.400 - 2.483 GHz
- Sendeleistung des Bluetooth-Kanals: 2 dbm
- Entfernung, bei der Bluetooth verbunden bleibt: 10m
- Enthaltene Zubehör: Ladegerät, Bedienungsanleitung
- Akkuladegerät: EINGANG: AC 100-240 ~50/60Hz 0.15A
AUSGANG: DC 5V 1A

ENTSORGUNG GEBRAUCHTER ELEKTRISCHER UND ELEKTRONISCHER GERÄTE



Dieses Symbol auf dem Produkt oder auf der Verpackung bedeutet, dass das Produkt nicht als normaler Hausmüll zu behandeln ist. Entsorgen Sie das Gerät am Ende seiner Lebensdauer nicht, sondern bringen Sie es zum Recycling zu einer autorisierten Sammelstelle. Auf diese Weise tragen Sie zum Schutz der Umwelt bei und können negative Auswirkungen auf die Umwelt und die menschliche Gesundheit verhindern.

So finden Sie die Adresse der nächstgelegenen Sammelstelle:

- Wenden Sie sich an die örtlichen Behörden;
- Besuchen Sie die Website: <https://deutsche-recycling.de>;
- Fordern Sie zusätzliche Informationen von dem Unternehmen an, in dem Sie das Produkt gekauft haben.

AKAI

Beépített hangszórós lemezjátszó



ATT-11BTN

HASZNÁLATI UTASÍTÁS

HU - MAGYAR

BIZTONSÁGI UTASÍTÁSOK

Kérjük, olvassa el ezeket az utasításokat mielőtt a készüléket használná és tartsa az utasításokat egy könnyen elérhető helyen az esetleges későbbi betekintések érdekében.

- A készülék nem használható csökkent lelki, érzelmi és elmei képességekkel rendelkező személyek által (ideértve a gyermekeket is). Azok a személyek akik nem olvasták el ezt a kézikönyvet nem kéne használják a készüléket, azzal a kivétellel, ha egy felelős személy kioktatta és felügyelte őket.
- Ügyeljen, hogy a gyermekek ne játszanak a készülékkel.
- A készüléket úgy kell elhelyezni, hogy mindig könnyen elérhető legyen.
- A készüléket nem szabad vízzel érintésbe hozni.
- A készülékre ne helyezzen folyadékokkal teli tárgyakat, mint például vázakat.
- Hagyjon mindig legalább 10 cm távolságot a készülék körül, hogy biztosítva legyen a kellő szellőztetése.
- A készülékre ne helyezzen nyílt lángforrásokat, mint például gyertyákat.
- A készülék csak mérsékelt éghajlatokon használható.
- A hosszas, túl magas hangerejű fülhallgatóban való zenehallgatás megkárosíthatja a hallást (ideiglenes vagy végleges megsüketülés, hallókészülékek szükségessé válása, fülzúgást (tinnitus), illetve zaj iránti túlérzékenységet (hyperacusis)). Következésképpen, azt javasoljuk, hogy a fülhallgatóban ne hallgassa a zenét túl magas hangerőn és ne többet, mint egy órát naponta még akkor is ha a hangerő mérsékelt.

A KÉSZÜLÉK KIKAPCSOLÁSA A KORLÁTOZÁSOS ZÓNÁKBAN

Ott, ahol nem engedélyezett a mobilkészülékek használata vagy ahol fennáll az interferenciák veszélye, például egy repülőgépen, orvosi készülékek mellett, üzemanyagok, vegyszerek vagy robbanásveszélyes zónák közelében.

INTERFERENCIÁK

Minden drótnélküli kommunikációval működő (wireless) készülék ki van téve az interferenciáknak és azok befolyásolhatják a teljesítményeit.

ENGEDÉLYEZETT SZEMÉLYEK

Csak a kellően képzett személyeknek szabad ezt a terméket beszerezni vagy javítani.

KELLÉKEK

Használjon csak a készülékkel kompatibilis töltőket vagy egyéb kellékeket. Sose csatlakoztasson a készülékhez nem kompatibilis kellékeket.

TARTSA A KÉSZÜLÉKET SZÁRAZON

Ez a készülék nem vízálló, úgyhogy kérjük, tartsa azt szárazon.

GYERMEKEK

Kérjük, tartsa a készüléket egy olyan biztos helyen, ahol a gyermekeknek nincs hozzáférésük. A készülék kisméretű alkatrészeket is tartalmaz, amelyek megfulladási veszélyt jelenthetnek, ha a gyermekek kezére jutnak.

FUNKCIÓK:

- 3 sebesség (33 1/3, 45 és 78 percenkénti fordulat)
- Beépített hangszórók egy kiváló hang érdekében.
- Magas minőségű kerámiatű egy jó minőségű és részletes hang érdekében.
- Szíjas meghajtású lemezjátszó.
- A termékcsomag tartalmaz egy egyenáramú táp-adaptert, 45 RPM-es (percenkénti fordulat) töltővel.
- AUTO-STOP funkciók kar.
- RCA audio kimenet.
- 7", 10" és 12" méretű lemezek lejátszását teszi lehetővé.
- Bluetooth 5.0.
- SD adatkártya- és USB adathordozó-leolvasót tartalmaz.
- Lehetővé teszi a lemezek tartalmának rögzítését az SD adatkártyákra vagy az USB adathordozókra.

LEÍRÁS

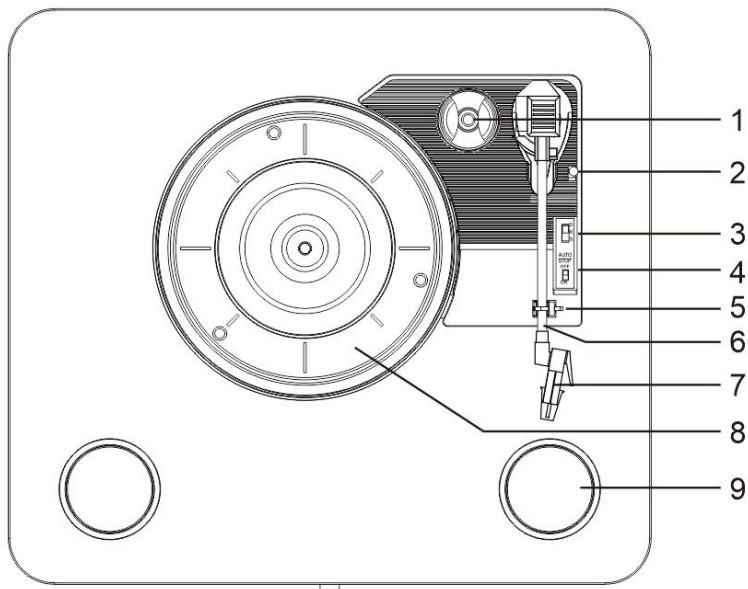

- | | |
|-------------------------------------------------------------------------------------------------------------------------------------------------------------------------------------------------------------------------------------------------------------------------------------------------------------------------------------------------------------------------------------------------------------------------------|------------------------------------------------------------------------------------------------------------------------------------------------------------------------------------------------------------------------------------------------------------------------------------------------------------------------------------------------------------------------------------------------------------------|
| <ul style="list-style-type: none"> 1. Adapter 45-rpm 2. Lemezjátszó kar 3. Sebességválasztó – Három sebesség áll rendelkezésre: 33 1/3, 45, 78 RPM 4. Automatikus kikapcsolás vezérlés 5. Kar-tartó és -rögzítő. 6. Kar 7. A tőt tartalmazó hangszedő. 8. A lemeztartó 9. Hangszóró 10. BT aktiválási jelzőfény (Power light) | <ul style="list-style-type: none"> 11. Hálózati kapcsoló / Hangerő-szabályozó 12. Jobb csatorna 13. Bal csatorna 14. DC tápcsatlakozó 15. Előző dal 16. Szünet/Lejátszás/DEL gomb 17. Következő dal 18. Mód: REC/Bluetooth / BT kiválasztás/USB/ SD kiválasztás gomb 19. USB csatlakozó 20. SD kártya csatlakozó |
|-------------------------------------------------------------------------------------------------------------------------------------------------------------------------------------------------------------------------------------------------------------------------------------------------------------------------------------------------------------------------------------------------------------------------------|------------------------------------------------------------------------------------------------------------------------------------------------------------------------------------------------------------------------------------------------------------------------------------------------------------------------------------------------------------------------------------------------------------------|

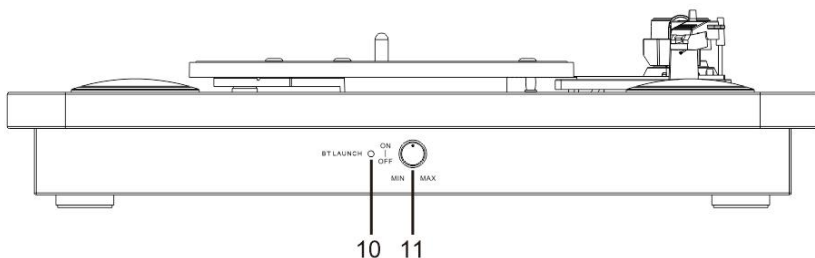

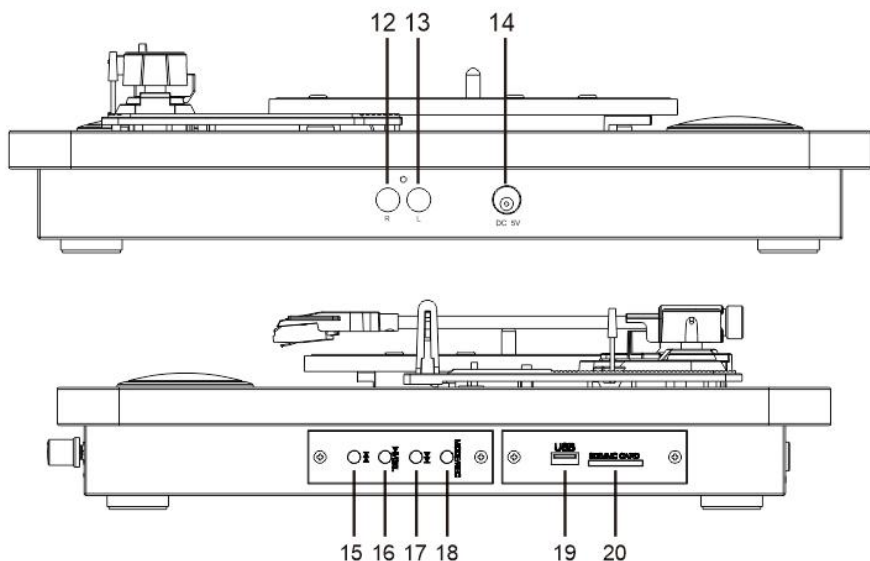

A PORVÉDŐ FEDŐ FELHELYEZÉSE

A porvédő fedő felhelyezése végezt, kövesse az alábbi ábrát.

Ügyeljen, hogy ne nyomja meg túl erősen a fedőt, amikor felhelyezi. Vegye le hasonló módon a fedőt, felfelé húzva azt.

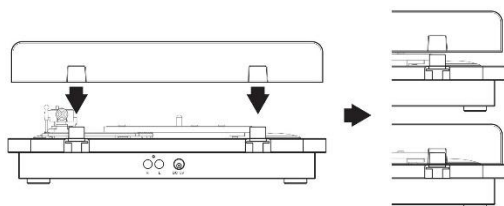

KEZDETI BEÁLLÍTÁSOK

FŐ CSATLAKOZÁSOK

A lakás fő táphálózatának a névleges feszültsége meg kell egyezzen a készülék tápfeszültségének a névleges értékével. A készüléket egy 5 V egyenáramú feszültséget előállító adapteren keresztül lehet a táphálózathoz csatlakoztatni.

EGY KÜLSŐ HANGRENDSZERHEZ VALÓ CSATLAKOZTATÁS

Ha a lemezjátszót egy külső hangerősítőhöz akarja csatlakoztatni, kövesse az alábbi lépéseket.

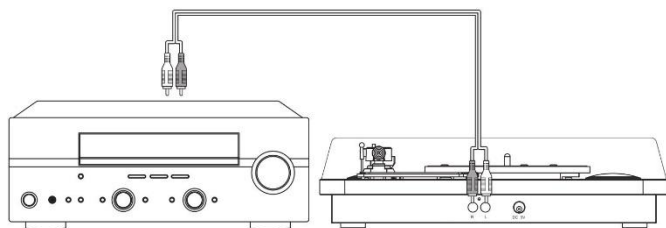

- Csatlakoztasson egy RCA audio kábelt (amely nem tartozik a termékcsomaghoz) a lemezjátszó hátsó részén található AUDIO kimenetekhez.
Megjegyzés: Csatlakoztassa figyelmesen a PIROS/FEHÉR csatlakozókat a megfelelő PIROS/FEHÉR kimenetekhez.
- Csatlakoztassa a kábel másik végét a hangerősítő AUDIO bemenetéhez (tekintszen bele a hangerősítő használati utasításába, ha kételyei vannak).
- Amikor a készüléket ezen a módon csatlakoztatta, a lemezjátszón levő hangerő-szabályozó gomb nem lesz hatással a lejátszási hengerőre.
Megjegyzés: Állítsa be a lemezjátszó hangerejét a minimálisra, hogy ne szülessen interferencia a külső hangerősítővel.

EGY LEMEZ LEJÁTSZÁSA

Használat előtt ellenőrizze a biztonsági vezetéket (szünet/karzár) és a patronvédőt.

- Helyezzen egy lemezt a lemeztartóba;
- Válassza ki a szükséges sebességet a sebességszabályozó gomb segítségével;
- Emelje fel a kart (5) a karemelő segítségével. Amikor a kart a lemez felé mozgatja, a lemeztartó el kezd fogorni. Helyezze a tűt könnyedén a lemez szélére, a karemelő segítségével;
- Forgassa el a Bekapcsoló/Kikapcsoló/Hangerő-szabályozó gombot a hangerő megfelelő beállítása érdekében;
- Amikor egy lemez a végére ért a lemezjátszó automatikusan kikapcsol, ha az automata kikapcsolási gomb ON (BE) helyzetben van Ha ez a gomb OFF (KI) helyzetben van, a lemeztartó tovább fog fogorni;
- A lemez lejátszásának vége után emelje fel a kart és helyezze azt a tartókagylójára.
- Helyezze fel a tűvédő fedőt és zárja le a kart;
- Kapcsolja ki a tápellátását.

AZ USB ADATHORDOZÓRÓL VAGY SD ADATKÁRTYÁRÓL VALÓ LEJÁTSZÁS, ILLETVE AZ AZOKRA VALÓ HANGRÖGZÍTÉS

(Emelje fel a lejátszó kart a lejátszás szüneteltetéséhez.)

ZENEHALLGATÁS:

- Ha az SD adatkártyán vagy az USB adathordozón levő zeneszámokat le akarja játszani vagy lejátszásukat szüneteltetni akarja, forgassa el a Bekapcsoló/Kikapcsoló/Hangerő-szabályozó gombot az óramutató forgási irányába a készülék bekapcsolása végett; a zene lejátszása automatikusan elkezdődik.
- A zene lejátszását szüneteltetheti vagy folytathatja a Lejátszás/Szüneteltetés /Del gomb segítségével.
- Ha az SD adatkártyán vagy az USB adathordozón levő következő vagy előző zeneszám lejátszását óhajtja, nyomja meg a „Következő zeneszám” vagy az „Előző zeneszám” gombot.
- Ha egyidejűleg egy SD adatkártya és egy USB adathordozó is van csatlakoztatva a készülékhez, az utolsóként csatlakoztatott tárolóról fog történni a lejátszás. A lejátszás forrását kiválaszthatja az üzemmód-választó MODE/REC (SD => USB) gomb segítségével. Az üzemmód-választó gomb csak az aktív / csatlakoztatott források között teszi lehetővé a választást. Csak MP3 formátumú fájl lejátszása lehetséges.
- **Megjegyzés:** a kar nyugalmi helyzetben kell legyen.

A ZENESZÁMOK RÖGZÍTÉSE:

A készülék lehetővé teszi a lemezeken levő zeneszámok MP3 digitális fájlkká való átírását, ha az SD/MMC vagy az USB bemenethez egy SD adatkártya vagy egy USB adathordozó van csatlakoztatva.

- Kezdje el a lemezen levő zeneszámok lejátszását az „Egy lemez lejátszása” bekezdésnél található utasítások szerint.

- Nyomja le és tartsa lenyomva 2 másodpercig a MODE/REC gombot.
- Egy rövid síphangot fog hallani, ami azt jelzi, hogy a felvétel elkezdődött.
- Amikor a zenerögítésnek vége van, nyomja meg újból 2 másodpercig a MODE/REC gombot a felvétel leállítására.
- Két síphangot fog hallani, ami azt jelzi, hogy a felvétel leállt.
- A rögzített zeneszámok a „RECORD0” fájlkatalógusba lesznek elmentve, mint 128 kbps felbontású MP3 fájlok.
- A rögzített fájlok nevei „REC001L”, „REC002L” stb. lesznek.
- A „RECORD0” fájlkatalógusba elmentett fájlokat áthelyezheti az SD adatkártya és az USB adathordozó között a MODER/REC gomb megnyomása által (SD/MMC=> SD/MMC record0 => USB => USB record0 => SD/MMC)

A RÖGZÍTETT ZENESZÁMOK TÖRLÉSE:

Ha az SD adatkártyán vagy az USB adathordozón levő, lejátszott zeneszámot törölni óhajtja, nyomja meg és tartsa 2 másodpercig lenyomva a Lejátszás/Szüneteltetés /Del gombot. Két síphangot fog hallani, ami azt jelzi, hogy a zeneszám törölve volt.

Bluetooth funkció

(Emelje fel a lejátszó kart a lejátszás szüneteltetéséhez.)

- A Bluetooth mód kiválasztásához nyomja meg a „MODE/REC” gombot.
- Nyissa meg a Bluetooth beállításait és keresse a „ATT-11BTN” a csatlakoztatáshoz.
- A csatlakozás létrejöttét egy hang fogja jelezni.

Amikor ez a funkció aktív a lemezjátszó funkció automatikusan kikapcsol.

A Bluetooth (OUT) KIMENETI FUNKCIÓK

- Forgassa el a BE/KI vezérlőgombot, és kattintson háromszor a Mód gombra, a Bluetooth jelzőfény gyorsan kéken villog.
- Helyezzen egy lemezt a lemeztartóra, vagy csatlakoztasson egy SD adatkártyát vagy egy USB adathordozót a megfelelő bemenetbe.
- Kapcsolja be a Bluetooth funkciót a hangszórón vagy fülhallgatón és ellenőrizze, hogy párosítandó készülék-keresési módban van.
- Várjon 10-15 másodperc és a Bluetooth fényjelző folytonos kék színben fog világítani, jelezve, hogy a csatlakozás sikeresen megtörtént.
- Most a zene lejátszását hallgathatja a Bluetooth csatlakozás által csatlakoztatott hangszóróban vagy fülhallgatóban.

BLUETOOTH CONNECTION



KARBANTARTÁS

A TŰ CSERÉJE

- Lásd az 1. - 8. ábrákat



Tolja el a lezáró mechanizmust, a kar felszabadítása végett.

Vegye le a hangszedő fedelét és vegye ki a tűt.

Válassza le enyhén a hangszedőt a csatlakozó helyről.

Válassza le enyhén a hangszedőt a csatlakozó helyről.



Egy új tű behelyezése végett, ismételje meg a fenti lépéseket, ellenkező sorrendben, helyezze be megfelelően az audio kábeleket és csatlakoztassa enyhén a hangszedőt a csatlakoztatási helyhez.

Megjegyzés: Kérjük végezze el nagy figyelemmel ezeket a műveleteket, a kar és az audio kábelek megrongálódásának elkerülése érdekében.

EGY ÚJ TŰ BESZERELÉSE

- Lásd az 5. és 6. ábrákat.

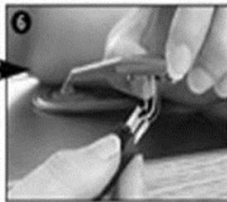
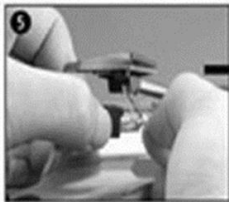

MEGJEGYZÉSEK

Javasoljuk, hogy a lemezeket egy elektromos feltöltődés elleni védelmet biztosító ruhadarabbal, hogy minőségük hosszú ideig megmaradjon.

Ugyanakkor, ugyanazzal a céllal a tűt időnként ki kell cserélni (körülbelül 250 lejátszási óra után).

Időnként törölje le a tűt, egy puha, alkoholba nedvesített ruhadarabbal (törölje azt hátról a hagnszedő eleje felé).

A TERMÉK SZÁLLÍTÁSÁKOR, NE FELEDJE EL:

- Felhelyezni a tűvédőt.
- Lezárni a kart.

MŰSZAKI ADATOK

Névleges tápfeszültség:	5 V egyenáramú, 1 A
Akusztikai teljesítmény:	2 x 0,8 W
Energiafogyasztás:	5W
Adatkártya maximális mérete:	32 GB
Kompatibilis Bluetooth verzió:	5.0
Bluetooth frekvencia:	2.400 - 2.483 GHz
BT csatorna emissziós teljesítmény:	2 dbm
Bluetooth távérő távolság:	10 méter
A termékcsomagban található kellékek:	Táptöltő, használati utasítás
Táptöltő:	Bemenet: 100-240 V váltóáram,50/60 Hz, 0,15 A Kimenet: 5 V egyenáram, 1 A

A használt elektromos és elektronikus készülékek újrahasznosítása



Ez a terméken vagy csomagolásán levő jel azt jelzi, hogy az illető termék nem kezelhető úgy, mint egy szokásos háztartási hulladék. Ne dobja a készüléket a háztartási személtládába annak használati tartamának lejárta után, hanem vigye azt egy újrahasznosításra engedélyezett begyűjtési központba. Ezáltal meg fogja óvni a környezetet és el fogja kerülni az esetleges negatív hatásokat a környezetre és az emberi egészségre.

Ahhoz hogy megtudja a legközelebbi begyűjtési központ címét:

- Forduljon a helyi hatóságokhoz;
- Lépjen be a <http://ktvktvf.zoldhatosag.hu/> honlapra;
- Kérjen információt attól az áruháztól, ahol a terméket vásárolta

AKAI

Gramofon z wbudowanymi głośnikami



ATT-11BTN

INSTRUKCJA OBSŁUGI

PL - POLSKI

INSTRUKCJE BEZPIECZEŃSTWA

Przeczytaj te instrukcje bezpieczeństwa przed użyciem urządzenia i zachowaj je na przyszłość.

- Urządzenie nie jest przeznaczone do użytku przez osoby (w tym dzieci) o ograniczonej zdolności psychicznej, sensorycznej lub umysłowej. Osoby, które nie przeczytały instrukcji, nie powinny korzystać z tego produktu, chyba że otrzymają wyjaśnienia od osoby odpowiedzialnej za ich bezpieczeństwo i nadzór.
- Dzieci powinny być nadzorowane, aby nie bawiły się urządzeniem.
- Urządzenie musi być zawsze łatwo dostępne.
- Urządzenie nie powinno być spryskiwane lub stykać się z wodą.
- Nie stawiaj na urządzeniu przedmiotów wypełnionych płynami, takich jak wazony.
- Zawsze należy zachować odległość co najmniej 10 cm wokół urządzenia, aby zapewnić wystarczającą wentylację.
- Nie umieszczaj źródeł ognia na urządzeniu, takich jak świece.
- Urządzenie jest przeznaczone do użytku wyłącznie w klimacie umiarkowanym.
- Przy maksymalnej głośności długotrwałe słuchanie przenośnego urządzenia audio może mieć wpływ na słuch użytkownika (czasowa lub trwała głuchota, aparaty słuchowe, szum w uszach, nadwrażliwość słuchu). Dlatego zalecamy, aby nie słuchać przenośnego urządzenia audio przy wysokim poziomie głośności i nie więcej niż jedną godzinę dziennie przy średnim poziomie głośności.

ZATRZYMANIE W OBSZARACH OGRANICZONYCH

Wyłącz urządzenie w obszarach, w których korzystanie z urządzeń mobilnych jest niedozwolone lub istnieje ryzyko zakłóceń lub niebezpieczeństwa, na przykład na pokładzie samolotu, w pobliżu sprzętu medycznego, paliwa, chemikaliów lub obszarów powodujących eksplozję.

ZAKŁÓCENIA

Wszystkie urządzenia bezprzewodowe są podatne na zakłócenia, które mogą wpłynąć na ich działanie.

UPOWAŻNIONY PERSONEL

Tylko wykwalifikowany personel jest upoważniony do zainstalowania i naprawy tego produktu.

OSPRZĘT

Używaj tylko ładowarek i innych akcesoriów zgodnych z tym urządzeniem. Nie podłączaj niezgodnych produktów.

PRZECHOWUJ SPRZĘT W SUCHYM MIEJSCU

Sprzęt ten nie jest wodoodporny. Przechowuj go w suchym miejscu.

DZIECI

Przechowuj urządzenie w bezpiecznym miejscu, które jest niedostępne dla dzieci. Urządzenie zawiera małe części, które mogą stanowić ryzyko zadławienia.

FUNKCJE:

- 3 prędkości (33 1/3, 45 i 78 obr./min)
- Wbudowane głośniki zapewniają doskonały dźwięk
- Wysokiej jakości ceramiczna igła zapewnia szczegółowy dźwięk
- Gramofon z mechanizmem napędu pasowego
- Adapter prądu stałego z dołączoną ładowarką 45 obr./min
- Ramię z funkcją AUTO-STOP
- Wyjście audio RCA
- Odtwarzanie płyt 7", 10" & 12"
- Bluetooth 5.0
- Czytnik kart SD i pamięć USB
- Nagrywanie płyt winylowych na karcie SD lub pamięci USB

OPIS

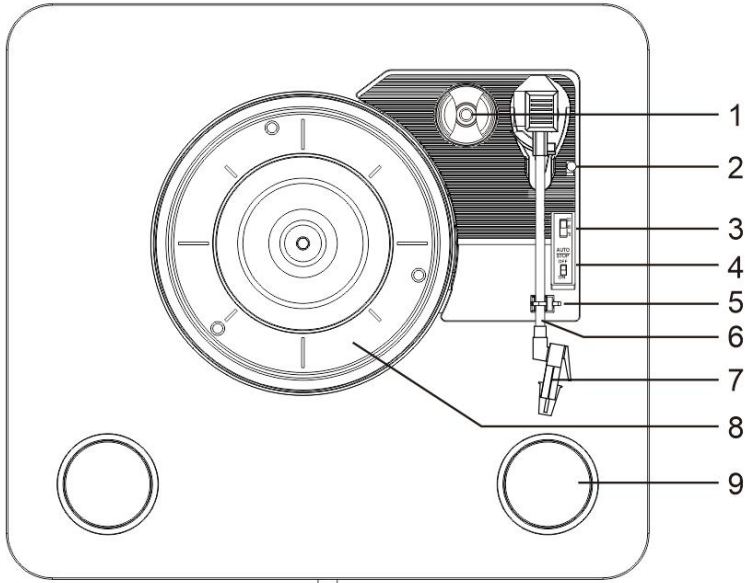

- | | |
|-------------------------------------------------------------------|--------------------------------------------------------------|
| 1. Adapter do płyt 45 obr./min | 11. Power Switch/Volume control |
| 2. Klapa podnosząca ramię | 12. Prawny kanał |
| 3. Wybór prędkości - trzy prędkości do wyboru: 33 1/3, 45, 78 RPM | 13. Lewy kanał |
| 4. Automatyczna kontrola zatrzymania | 14. Gniazdo zasilania DC |
| 5. Podparcie / blokada ramienia | 15. Poprzedni utwór |
| 6. Ramię | 16. Przycisk zatrzymania/odtworzenia/DEL |
| 7. Wkładka z igłą | 17. Następny utwór |
| 8. Talerz gramofonu | 18. Tryb: REC/Bluetooth /Właczanie BT/USB/Przycisk wyboru SD |
| 9. Głośnik | 19. Złącze USB |
| 10. Lampka wskaźnika włączania BT (Power light) | 20. Złącze karty SD |

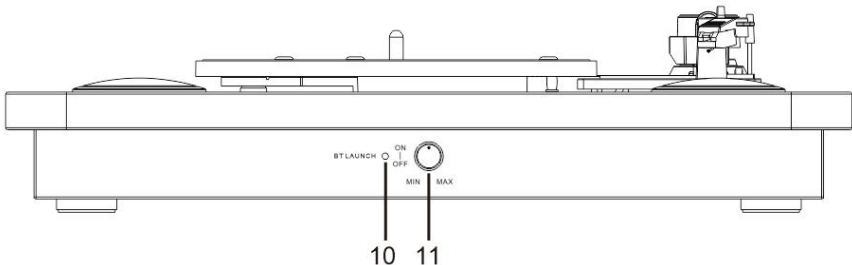

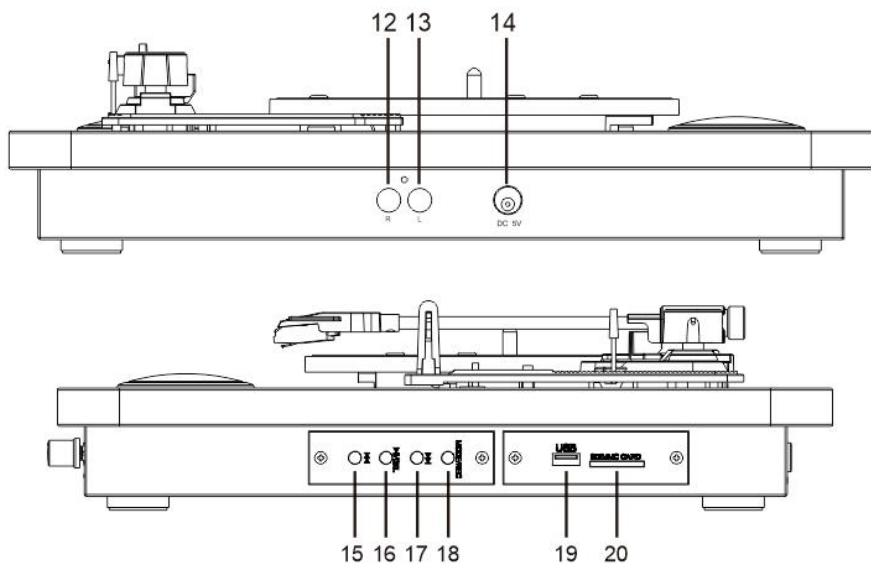

MONTAŻ OBUDOWY ANTYPYŁOWEJ

Zobacz poniższy schemat, aby przymocować pyłoszczelną obudowę.

Uważaj, aby nie nacisnąć obudowy zbyt mocno podczas montażu. Zdejmij obudowę w ten sam sposób, ale podnieś obudowę do góry.

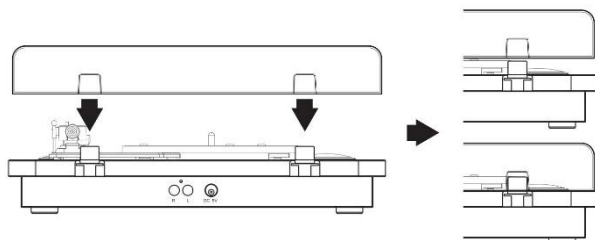

USTAWIENIA POCZĄTKOWE

POŁĄCZENIA GŁÓWNE

Główne źródło zasilania w domu musi odpowiadać napięciu robocznemu urządzenia. Urządzenie można podłączyć do głównego źródła zasilania za pomocą ładowarki 5 V DC.

PODŁĄCZANIE DO ZEWNĘTRZNEGO SYSTEMU DŹWIĘKU

Jeśli chcesz podłączyć gramofon do zewnętrznego wzmacniacza, wykonaj poniższe czynności.

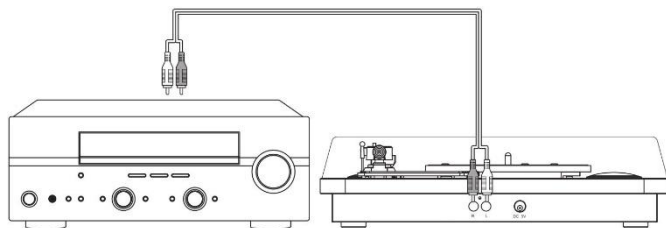

- Podłącz kabel audio RCA (brak w zestawie) do gniazd wyjściowych AUDIO z tyłu gramofonu.

Przypis: Ostrożnie dopasuj kable CZERWONY/BIAŁY do odpowiednich gniazd CZERWONE/BIAŁE.

- Podłącz drugi koniec kabla do WEJŚCIA AUDIO wzmacniacza (jeśli masz wątpliwości, sprawdź instrukcję obsługi wzmacniacza).
- Pokrętko regulacji głośności w gramofonie nie będzie działało, gdy urządzenie zostanie podłączone w ten sposób. Wszystkie przyciski głośności muszą być obsługiwane ze wzmacniacza.

Przypis: Ustaw głośność odbioru w gramofonie na minimum, aby nie zakłócać zewnętrznego systemu dźwiękowego.

ODTWARZANIE PŁYTY

Przed użyciem, sprawdź linkę zabezpieczającą (oparcie/blokada ramienia) i ochraniacz.

- Umieść dysk na talerzu gramofonu.
- Wybierz wymaganą prędkość za pomocą przycisku wybierania prędkości.
- Podnieś ramię (5) za pomocą dźwigni podnoszenia ramienia. Kiedy poruszasz ramieniem w kierunku tarczy, talerz zaczyna się obracać. Opuść igłę lekko w dół na zewnętrzną krawędź płyty, używając dźwigni podnoszenia ramienia.
- Obróć pokrętko WŁĄCZ/WYŁĄCZ /kontrola głośności, aby zwiększyć lub zmniejszyć poziom głośności.
- Po zakończeniu płyty gramofon zatrzyma się automatycznie, jeśli przycisk automatycznego zatrzymania znajduje się w pozycji „ON”. Jeśli przycisk znajduje się w pozycji „OFF”, talerz będzie się ciągle obracać.
- Podnieś ramię i umieść je na widelcu po odtworzeniu płyty.
- Załóż nasadkę igły i zablokuj ramię.
- Odłącz zasilanie od głównego źródła zasilania.

NAGRYWANIE NA NOŚNIK PAMIĘCI USB I CZYTNIK KART SD

(Podnieś ramię i połóż go na boku.)

SŁUCHANIE MUZYKI:

- Jeśli chcesz odtwarzać lub zapisać muzykę na kartę SD lub pamięć USB, obróć pokrętko zasilania & kontroli głośności w kierunku zgodnym obrotem wskazówek zegara aby włączyć urządzenie; muzyka zostanie odtwarzana automatycznie.
- Możesz odtwarzać lub przełączać muzykę w tryb pauzy, naciskając przycisk odtwarzania-pauzy/del.
- Jeśli chcesz odtworzyć następny lub poprzedni utwór na karcie SD lub pamięci USB, naciśnij przycisk następnego lub poprzedniego utworu.
- Jeśli masz zainstalowaną kartę SD lub pamięć USB, rozpocznie się odtwarzanie z ostatniej zainstalowanej. Możesz wybrać żądane źródło, naciskając przycisk MODE/REC (SD => USB). Przycisk „mode” wybiera tylko aktywne/zainstalowane źródła. Akceptowane są tylko pliki w formacie MP3.

Przypis: ramię powinno znajdować się w pozycji spoczynku.

NAGRYWANIE MUZYKI:

Możesz konwertować płyty winylowe na cyfrowe pliki MP3, wkładając kartę SD/MMC do czytnika kart SD/MMC lub pamięci USB do portu USB.

- Odtwarzaj muzykę na winyłu, jak opisano to w „odsłuchiwanie płyty”.
- Naciśnij i przytrzymaj przycisk MODE/REC przez 2 sekundy.
- Usłyszysz krótki sygnał dźwiękowy „beep”, który wskazuje, że nagrywanie się rozpoczęło.
- Po zakończeniu nagrywania naciśnij przycisk „MODE/REC” przez 2 sekundy, aby zatrzymać nagrywanie.
- Usłyszysz dwa krótkie sygnały dźwiękowe „beep” wskazujące, że nagrywanie zostało zatrzymane.

- Nagrane utwory zostaną zapisane w pliku „RECORD0” jako plik MP3, 128 kbs.
- Nazwy zarejestrowanych plików to „RECO01L, RECO02L itd.”.
- Możesz po prostu zmienić pliki między plikiem „RECORD0” a kartą SD i/lub pamięcią USB, naciskając przycisk MODE/REC (SD/MMC => SD/MMC record0 => USB => USB record0 => SD/MMC).

USUWANIE NAGRANYCH USTWORÓW:

Jeśli chcesz usunąć utwór odtwarzany z pamięci USB lub karty SD, naciśnij i przytrzymaj przycisk odtwarzania/ pauzy/del przez 2 sekundy. Usłyszysz 2 krótkie sygnały dźwiękowe „beep”, które potwierdzają usunięcie utworu.

Funkcja Bluetooth

(Podnieś ramię i połóż go na boku.)

- Naciśnij przycisk „MODE/REC”, aby wybrać tryb Bluetooth.
- Otwórz ustawienia Bluetooth i wyszukaj „ATT-11BTN”, aby nawiązać połączenie.
- Sygnał dźwiękowy wskazuje, że połączenie zostało nawiązane.

W ramach tej funkcji, funkcja gramofonu zostanie automatycznie zatrzymana.

FUNKCJA WYJŚCIA Bluetooth (OUT)

- Obróć pokrętkę ON/OFF i trzykrotnie kliknij przycisk Mode, wskaźnik Bluetooth zacznie szybko migać na niebiesko.
- Umieść dysk na talerzu gramofonu lub włóż kartę SD/MMC do czytnika kart SD/MMC lub karty pamięci USB do portu USB.
- Aktywuj funkcję Bluetooth w głośniku lub słuchawkach i upewnij się, że urządzenia są w trybie wyszukiwania.
- Poczekaj 10-15 sekundy, a wskaźnik Bluetooth będzie niebieski, co oznacza udane połączenie.
- Teraz możesz słuchać muzyki na zestawie głośnomówiącym lub zestawie słuchawkowym Bluetooth.

BLUETOOTH CONNECTION



KONSERWACJA

WYMIANA IGŁY

-Patrz ilustracje 1 -8



Naciśnij urządzenie blokujące, aby zwolnić ramię.



Zdejmij nasadkę wkładki i odstoń igłę.



Bez użycia siły wyciągnij wkładkę z ramienia.



Całkowicie odłącz kabel audio od wkładki.



Aby zamocować nową igłę, powtórz ruchy w przeciwnym kierunku, włóż prawidłowo kabli audio i delikatnie podłącz wkładkę do ramienia.

Przypis: Wykonaj te czynności z wielką ostrożnością, aby uniknąć uszkodzenia ramienia i kabli audio.

INSTALACJA NOWEJ IGŁY

-Patrz obrazy 5 & 6

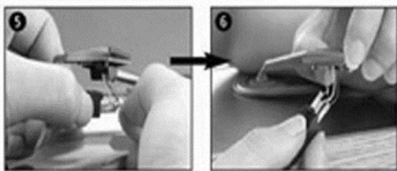

NOTATKI

Radzimy czyścić płyty za pomocą antystatycznej szmatki, aby maksymalnie je wykorzystać i wydłużyć ich żywotność.

Chcemy również wspomnieć, że z tego samego powodu igła powinna być wymieniana okresowo (mniej więcej co 250 godzin).

Od czasu do czasu należy odkurzyć igłę za pomocą bardzo miękkiej, nasiąkniętej alkoholem szczoteczki (przesunąć z powrotem do przodu wkładki).

PODCZAS TRANSPORTU PRODUKTU NIE ZAPOMNIJ:

- Nałożyć osłonę igły.
- Zablokować ramię gramofonu za pomocą urządzenia blokującego.

DANE TECHNICZNE

- Napięcie znamionowe: DC 5V, 1A
- Moc akustyczna: 2 x 0.8W
- Pobór energii: 5W
- Gniazdo karty pamięci: 32GB
- Wersja kompatybilna Bluetooth: 5.0
- Częstotliwość Bluetooth : 2.400 - 2.483 GHz
- Moc emisji kanału BT: 2 dbm
- Odległość, w której Bluetooth pozostaje podłączony: 10m
- Akcesoria w zestawie: ładowarka, instrukcja obsługi
- Ładowarka: WEJŚCIE: AC 100-240 ~50/60Hz 0.15A
WYJŚCIE: DC 5V 1A

UTYLIZACJA ZUŻYTEGO SPRZĘTU ELEKTRYCZNEGO I ELEKTRONICZNEGO



Symbol ten obecny na produkcie lub na opakowaniu oznacza, że produkt nie powinien być traktowany jako zwykły odpad domowy. Nie wyrzucaj urządzenia wraz z odpadami komunalnymi po zakończeniu okresu użytkowania, ale oddaj je do autoryzowanego punktu zbiórki w celu recyklingu. W taki sposób, pomożesz chronić środowisko i zapobiegiesz ewentualnym potencjalnym negatywnym konsekwencjom dla środowiska i zdrowia ludzkiego. Aby znaleźć adres najbliższego centrum odbioru:

- Skontaktuj się z lokalnymi władzami;
- Przejdź do strony internetowej: www.mos.gov.pl;
- Zwróć się o dodatkowe informacje w sklepie, w którym kupiłeś produkt.

AKAI

PŘENOSKA S VESTAVĚNÝMI REPRODUKTORY



ATT-11BTN

PŘÍRUČKA S NÁVODY

CZ - ČESKÝ

BEZPEČNOSTNÍ POKYNY

Přečtěte si prosím pečlivě tuto příručku s návody. Ušchovejte tuto příručku na bezpečném místě, pro dodatečné reference

- Přístroj není určený pro jeho použití osobami (včetně dětí), se sníženými psychickými, senzoriálními nebo duševními schopnostmi. Osoby, které si nepřečetli tuto příručku měly by používat tento produkt, jenom pokud dostaly vysvětlení od osoby, která zodpovídá za jeho bezpečnost a dozor.
- Děti musí být pod dozorem abyste se ujistili, že se nehrají s přístrojem.
- Přístroj musí být vždy snadno přístupný.
- Přístroj nesmí být postříkáván nebo namočen vodou
- Na přístroj nesmíte pokládat předměty naplnené vodou, například vazy.
- Vždy nechte nejméně 10 cm kolem přístroje abyste ujistili dostatečnou ventilaci.
- Na přístroj nesmíte pokládat otevřené zdroje ohně, jako například svíčky.
- Přístroj je určený pro jeho použití pouze v prostředí s mírným klimatem.
- Při maximálním poslechu, dlouhý poslech pomocí přenosného audiozařízení může ovlivnit sluch uživatele (dočasné nebo permanentní ochluchnutí, auditivní přístroje, tinnitus, hiperakuzie).
Totiž doporučujeme Vám neposlechnout přenosný audiozařízení s maximální hlasitostí a needle než 1 hodinu v den, na střední audio hlasitost.

ZASTAVENÍ V ZONÁCH S RESTRIKČÍ

Zastavte přístroj v zonách, v kterých není povoleno použití mobilních zařízení nebo kde existuje riziko interference nebo nebezpečím například na palubě letadla, v blízkosti lékařského zařízení, topлива, chemických látek nebo v oblasti kde existuje nebezpečí výbuchu.

INTERFERENCE

Všechna zařízení wireless mohou podléhat interferencím, které mohou ovlivnit jejich výkon.

AUTORIZOVANÝ PERSONÁL

Pouze kvalifikovaný personal je oprávněn instalovat a opravovat tento produkt.

Používejte pouze nabíječky a jiná příslušenství, které jsou kompatibilními s daným zařízením. Nepřipojte nekompatibilní produkty.

USCHOVEJTE SUCHÉ ZAŘÍZENÍ

Toto zařízení není odolné na vodu. Je třeba ho uchovat suchým.

DĚTI

Uchovejte přístroj na bezpečném místě, mimo dosah dětí. Přístroj zahrnuje male součástky, které mohou mít riziko udusení.

FUNKCE:

- 3 rychlosti (33 1/3, 45 si 78 RPM)
- Vestavěné reproduktory pro velmi dobrý zvuk
- Vysokokvalitní keramická jehla produkuje detailný zvuk
- Přenoska s mechanismem řemenového pohonu
- Adaptér DC, s nabíječkou de 45 RPM v dodávce
- Ramínko s funkcí AUTO-STOP
- RCA audio out
- Přehrávání disků 7", 10" & 12"
- Bluetooth 5.0
- Čtečka karet SD & stick USB
- Zápis vinylového disku na kartu SD nebo sticku USB

POPIS

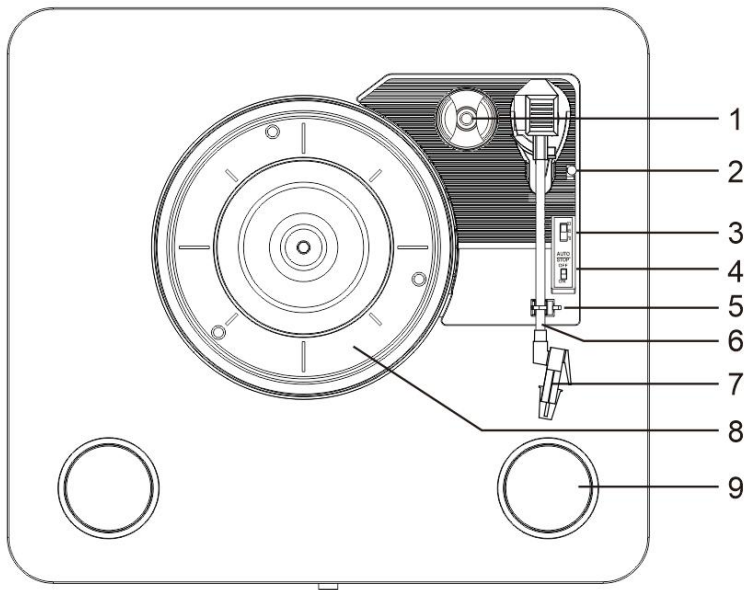

- | | |
|--------------------------------------------------------------------|---------------------------------------------------------------|
| 1. Adaptér 45-rpm | 11. Přepínač napájení / Nastavení hlasitosti |
| 2. Rameno pickup | 12. Kanál D |
| 3. Volba rychlosti - Tři dostupné rychlosti: 33
1/3, 45, 78 RPM | 13. Kanál S |
| 4. Ovládání automatického zastavení | 14. Napájecí konektor DC |
| 5. Držák/ blokování ramínka | 15. Předchozí skladba |
| 6. Ramínko | 16. Tlačítko Pozastavit / Přehrát /DEL |
| 7. Tryska s jehlou | 17. Následující skladba |
| 8. Talíř gramofonové přenosky | 18. Režim: REC/Bluetooth / výběr BT/USB/
tlačítko výběr SD |
| 9. Reproduktor | 19. Konektor USB |
| 10. Světelný indikátor zapnutí BT (Power
light) | 20. Konektor karty SD |

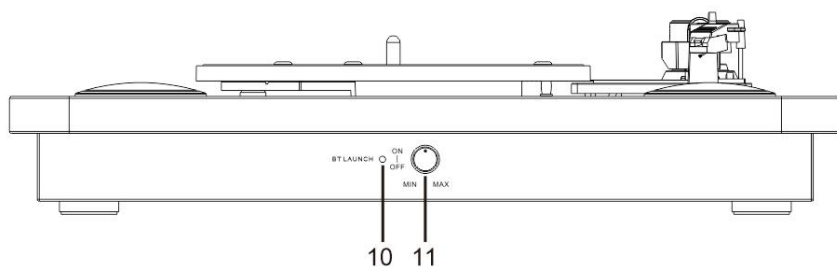

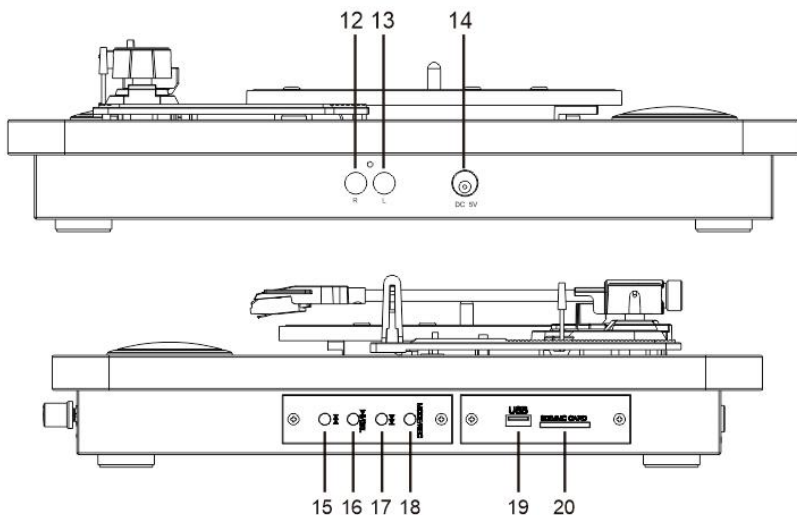

MONTÁŽ KRYTU ODOLNÉHO PROTI PRACHU

Viz níže uvedený diagram pro připojení krytu odolného proti prachu

Při montáži dbejte na to, abyste nenamáhali kryt odolný proti prachu. Vyměňte kryt stejným způsobem, avšak zvednete kryt nahoru.

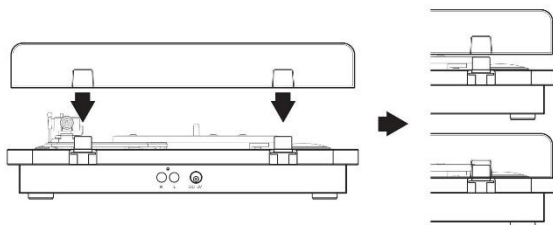

PUVODNÍ NASTAVENÍ

HLAVNÍ PŘIPOJENÍ

Hlavní proudový zdroj bytu musí odpovídat pracovnímu napětí přístroje. Přístroj musí být připojen k hlavnímu proudovému zdroji přes nabíječku DC s 5V.

PŘIPOJENÍ K EXTERNÍMU SYSTÉMU ZVUKU

Pokud si přejete připojit gramofonovou přenosku k externímu zesilovači, sledujte níže uvedené kroky:

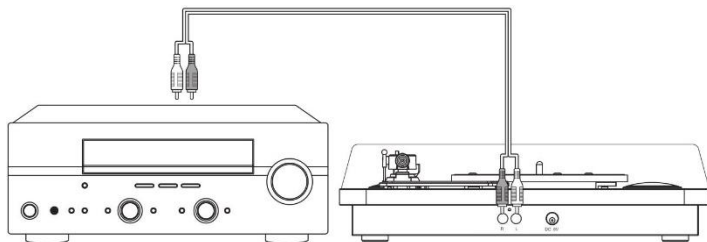

- Připojte audio kabel RCA (není v dodávce) k jackům vstupu AUDIO na zadní straně gramofonové přenosky.

Poznámka: Opatrně připravte kabele ČERVENÝ/BÍLÝ k příslušným jackům ČERVENÝ/BÍLÝ

- Připojte druhý konec kabelu VSTUP AUDIO zesílovače (prověřte příručku s návody zesílovače, pokud nejste si jítý).
- Ovládací tlačítko hlasitosti na přenosce nebude mít žádný efekt pokud přístroj je připojen takovým způsobem. Všechna tlačítka hlasitosti musí být ovládána od zesílovače.

Poznámka Ztlumte hlasitost na gramofonu úplně dolů, aby nezasahovala do externího zvukového systému.

PŘEHRÁVÁNÍ DISKU

Před použitím zajistěte bezpečnostní vodič (zvednutí/zajištění ramene) a ochranu náplně. (Zvednete rameno a nechte ho zvednuté).

- Položte disk na talíř gramofonové přenosky.
- Vyberte potřebnou rychlost pomocí tlačítka volby rychlosti
- Zvednete ramínko (5) pomocí zdvihací paky ramínka. Když hýbate ramínko k disku, talíř začíná se otočit. Pusťte dolů jehlu, na externí okraj disku, pomocí zdvihací paky ramínka
- Otočte tlačítko SPOUŠTĚNÍ/ZASTAVENÍ/Ovládání hlasitosti k zvýšení nebo snížení úrovně hlasitosti.
- Když disk končí, se gramofonová přenoska automaticky zastavuje, pokud je tlačítko automatického zastavení v poloze "ON". Pokud je tlačítko v poloze "OFF", talíř se bude nepřetržitě otočit.
- Zvednete ramínko a položte ho do jeho unašeče při ukončení přehrávání disku.
- Položte protekční kryt jehly a zablokujte jehlu.
- Zastavte napájení od hlavního zdroje napájení.

NAHRÁVÁNÍ NA STICKU USB A ČTEČKU KARTY SD

(Zvednete rameno a nechte ho zvednuté).

POSLECH HUDBY:

- Pokud si přejete přehrávat nebo uvést do režimu pauzy hudbu na kartu SD nebo sticku USv otočte tlačítko napájení & ovládání hlasitost v směru hodinových ručiček, pro spouštění přístroje; hudba se bude automaticky přehrávat.
- Můžete přehrávat nebo uvést do režimu pauzy hudbu stisknutím tlačítka přehrávání-pauza /del.
- Pokud si přejete přehrávat následující nebo předcházející skladbu na karte SD nebo sticku USB, stiskněte tlačítko pro následující nebo předcházející skladbu.
- Pokud máte instalovanou kartu SD nebo stick USB, bude se přehrávat poslední instalovaný. Můžete vybrat požadovaný zdroj stisknutím tlačítka MODE/REC (SD => USB). Tlačítko "mode" bude vybrat pouze aktivní zdroje /instalované. Jsou akceptovány pouze soubory ve formátu MP3.

Poznámka: ramínko musí být v poloze pauzy.

NAHRÁVKA HUDBY:

Můžete konvertovat vinylové disky v digitální soubory MP3 vložením karty SD/MMC do čtečky karty SD/MMC nebo sticku USB do portuUSB.

- Nahrávejte hudbu na vinylovém disku, podle popisu z "poslechu disku".
- Stiskněte a podržte tlačítko MODE/REC po dobu 2 vteřin.
- Bude slyšet krátký "beep", který ukazuje, že zápis začal.
- Po skončení nahrávky, stiskněte "MODE/REC" po dobu 2 vteřin abyste zastavili zápis.
- Bude slyšet dva krátké "beepy", což ukazuje, že se zápis zastavil.
- Nahravané skladby budou uloženy ve souboru "RECORD0", jako MP3, s 128 kbs.
- Názvy nahravaných souborů budou "REC001L, REC002L, atd".
- Můžete měnit pouze soubory mezi souborem "RECORD0" a kartou SD i/anebo/ sticku USB,

stisknutím tlačítka MODE/REC (SD/MMC=> SD/MMC record0 => USB => USB record0 => SD/MMC).

VYMAZÁNÍ NAHRÁVANÝCH SKLADEB:

Pokud si přejete vymazat skladbu nahrávanou ze sticku USB nebo z karty SD stiskněte a podržte tlačítko nahrávání-pauza/del, po dobu 2 vteřin. Budete slyšet 2 krátké “beepy”, což potvrzuje, že byla daná skladba vymazána.

Funkce Bluetooth

(Zvednete rameno a nechte ho zvednuté.)

- Stiskněte tlačítko “MODE/REC” pro výběr režimu Bluetooth.
- Otevřete nastavení Bluetooth a hledejte „ATT-11BTN” abyste se připojili.
- Připojení bude signalizováno pípnutím.

Když je tato funkce aktivní, funkce platter se automaticky vypne

FUNKCE VÝSTUPU Bluetooth (OUT)

- Otočte ovládací knoflík ZAP/VYP a třikrát klikněte na tlačítko Režim, indikátor Bluetooth bude rychle blikat modře.
- Položte disk na talíř přenosky nebo vložte kartu SD/MMC do čtečky karty SD/MMC nebo stick paměti USB do portu USB.
- Aktivujte funkci Bluetooth na reproduktoru nebo na sluchátkách a ujistěte se, že se zařízení nacházejí v modulu vyhledávání.
- Očekávejte 10-15 sekundy, a indikátor Bluetooth bude modrý, což ukazuje, že připojení bylo úspěšně provedeno.
- Teď můžete poslouchat hudbu na reproduktoru nebo se sluchátkami s Bluetooth.

BLUETOOTH CONNECTION



ÚDRŽBA

NÁHRADA JEHLY

-Viz obrazy1-8



Zasuňte blokovací zařízení pro uvolnění ramínka



Vyjměte kryt trysky a exponujte jehlu



Lehce oddělte trysku od žlábků připojení



Úplně odstraňte kabel audio od trysky



Pro upevnění nové jehly, opakujte pohyby s postupem v opačném směru, vložte vhodným způsobem kabele audio a lehce připojte trysku na žlábek připojení.

Poznámka: Vykonejte tyto operace velmi opatrně, prosím, aby jste se vyvarovali poškození ramínka i audio kabelů.

INSTALACE NOVÉ JEHLY

-Viz obrazy 5 & 6

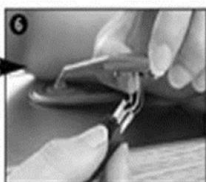

POZNÁMKY

Doporučujeme Vám vyčistit disky pomocí antistatického hadříku, abyste měli z nich maximální radost a zvýšili jejich životnost.

Rádi bychom, také, uváděli, že pro tentýž důvod jehla musí být periodicky vyměněna (přibližně za každé 250 hodin).

Občas utírejte prach z jehly, pomocí velmi měkkého kartáče namočeného v alkoholu (učesejte kartáčem ze zadní části k čelní straně trysky)

PŘI PŘEPRAVĚ PRODUKTU, NEZAPOMEŇTE:

- Položte protékací kryt na jehlu
- Zablokujte ramínko tónu pomocí blokovacího zařízení

TEHNICKÉ ÚDAJE

- Jmenovité napětí: DC 5V, 1A
- Akustický výkon: 2 x 0.8W
- Spotřeba energie: 5W
- Port karta paměti: 32GB
- Kompatibilní verze Bluetooth: 5.0
- Bluetooth frekvence: 2.400 - 2.483 GHz
- Emisní výkon kanálu BT: 2 dbm
- Vzdálenost, na které je Bluetooth připojen: 10m
- Příslušenství v dodávce : nabíječka, příručka uživatele
- Nabíječka: VSTUP: AC 100-240 ~50/60Hz 0.15A
VÝSTUP: DC 5V 1A

LIKVIDACE OPOTŘEBENÝCH ELEKTRICKÝCH A ELEKTRONICKÝCH ZAŘÍZENÍ



Tento symbol na produktu nebo na obalu znamená, že s produktem by nemělo být nakládáno jako s domovním odpadem. Nevyhazujte přístroj do domovního odpadu na konci jeho životnosti nýbrž doručte ho na autorizované sběrné centrum určené pro recyklaci. Správnou likvidací produktu zabráníte negativním vlivům na lidské zdraví a životní prostředí. K zjištění adresy nejbližšího sběrného centra:

- Kontaktujte místní úřady ;
- Zpřístupněte webovou stránku: <http://www.asekol.cz/asekol/>;
- Vyžádejte si doplňkové informace v obchodu, kde jste koupil daný produkt.

AKAI

PRENOSKA S VOSTAVENÝMI REPRODUKTORAMI



ATT-11BTN

UŽIVATEL'SKÁ PRÍRUČKA

SK - SLOVENSKÝ

BEZPEČNOSTNÉ POKYNY

Starostlivo si prosím prečítajte túto príručku s návodmi. Uchovajte túto príručku na bezpečnom mieste, pre dodatočné referencie.

- Prístroj nie je určený pre jeho použitie osobami (vrátane detí), so zníženými psychickými, senzoriálnymi alebo duševnými schopnosťami. Osoby, ktoré si neprečítali túto príručku mali by používať tento produkt, len pokiaľ dostali vysvetlenia od osoby, ktorá zodpovedá za jeho bezpečnosť a dozor.
- Deti musia byť pod dohľadom, abyste sa uistili, že sa nehrajú s prístrojom.
- Prístroj musí byť vždycky ľahko prístupný.
- Prístroj nesmie byť postriekovaný alebo namočený vodou
- Nesmiete umiestniť na prístroji predmety naplnené vodou, napríklad vázy.
- Vždycky nechajte najmenej 10 cm okolo prístroja abyste zabezpečili dostatočnú ventiláciu.
- Nesmiete umiestniť na prístroji otvorené zdroje ohňa, ako napríklad sviečky.
- Prístroj je určený pre jeho použitie iba v prostredí s miernym klimátom.
- Pri maximálne dlhom počúvaní hudby pomocou prenosného audiozariadenia môže byť oplyvnený sluch užívateľ a (dočasné alebo permanentné ochlušenie, auditívne prístroje, tinnitus, hiperakúzia). Odporúčame Vám nepočúvať prenosné audiozariadenie s maximálnou hlasitosťou a iba maximálne 1 hodinu v den, na strednú audio hlasitosť.

ZASTAVENIE V ZONÁCH S RESTRIKCIOU

Zastavujte prístroj v zonách, v ktorých nie je povolené použitie mobilných zariadení alebo kde existuje riziko interferencie alebo nebezpečenstvo napríklad na palube letadla, v blízkosti lekárskeho zariadenia, paliva, chemických látok alebo v oblasti kde existuje nebezpečenstvo výbuchu.

INTERFERENCIE

Všetkie zariadenia wireless môžu podliehať interferenciám, ktoré môžu oplyvniť ich výkon.

AUTORIZOVANÝ PERSONÁL

Iba kvalifikovaný personal je oprávnený inštalovať a opravovať tento produkt.

Používajte iba nabíjačky a iná príslušenstva, ktorá sú kompatibilnými s daným zariadením. Nepripojte nekompatibilné produkty.

UCHOVAJTE SUCHÉ ZARIADENIE

Toto zariadenie nie je odolné na vodu. Je treba ho uchovať suchým.

DIETI

Uchovajte prístroj na bezpečnom mieste, nie okolo detí. Prístroj obsahuje malé súčasti, ktoré môžu vyvolať riziko udusenía.

FUNKCIE:

- 3 rýchlosti (33 1/3, 45 si 78 RPM)
- Vostavené reproduktory pre veľmi dobrý zvuk
- Vysokokvalitná keramická ihla produkuje detailný zvuk
- Prenoska s mechanizmom remenového pohonu
- Adaptor DC, s nabíjačkou de 45 RPM v dodávke
- Ramienko s funkciou AUTO-STOP
- RCA audio out
- Prehrávanie diskov 7", 10" & 12"
- Bluetooth 5.0
- Čítačka kariet SD & stick USB
- Zápis vinylového disku na kartu SD alebo sticku USB

POPIS

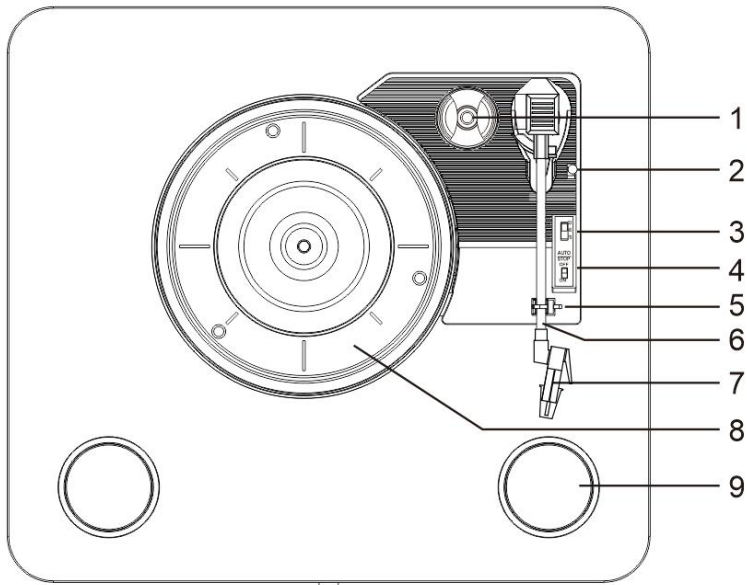

- | | |
|---------------------------------------------------------------------|-------------------------------------------------------------|
| 1. Adaptor 45-rpm | 11. Prepínač napájania/ Nastavenie hlasitosti |
| 2. Rameno pickup | 12. Kanál D |
| 3. Voľba rýchlosti – Tri dostupné rýchlosti :
33 1/3, 45, 78 RPM | 13. Kanál S |
| 4. Ovládanie automatického zastavenia | 14. Napájací konektor DC |
| 5. Držák/ blokovanie ramienka | 15. Predchádzajúca skladba |
| 6. Ramienko | 16. Tlačidlo Pozastaviť/Prehrať/DEL |
| 7. Tryska s ihlou | 17. Nasledujúca skladba |
| 8. Talier gramofonovej prenosky | 18. Režim: REC/Bluetooth /výber
BT/USB/tlačidlo výber SD |
| 9. Reproduktor | 19. Konektor USB |
| 10. Svetelný indikátor zapnutia BT (Power light) | 20. Konektor karty SD |

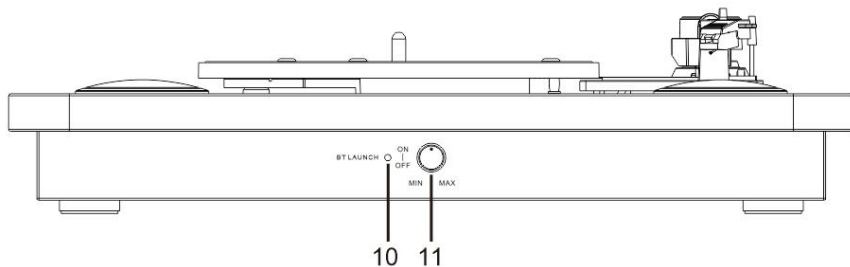

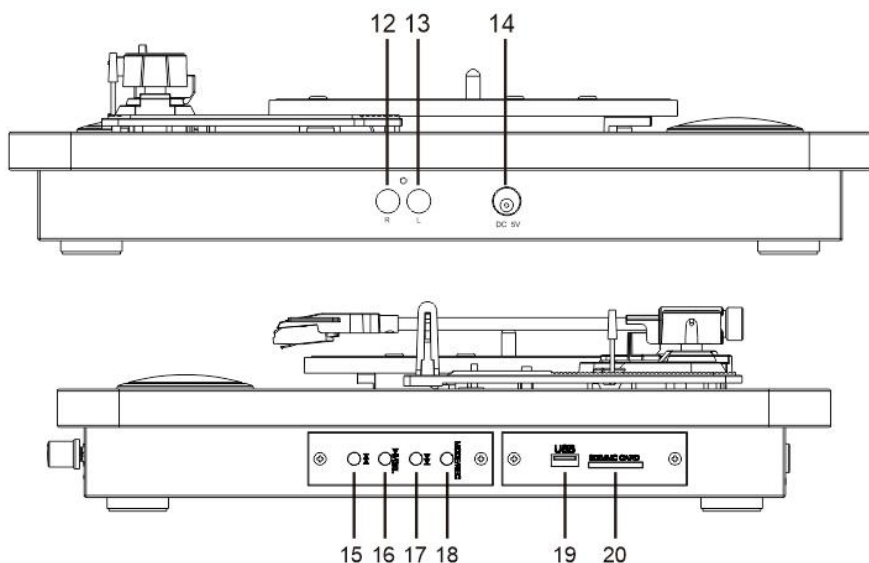

MONTÁŽ KRYTU ODOLNÉHO PROTI PRACHU

Víd' dolu uvedený diagram pre pripojenie krytu odolného proti prachu

Pri montáži dbajte na to, aby ste nie namáhali kryt odolný proti prachu. Zdvihnite kryt rovnakým spôsobom, ale zdvihnite kryt nahoru.

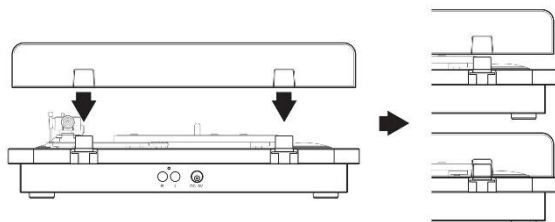

PŮVODNÉ NASTAVENIE

HLAVNÉ PRIPOJENIE

Hlavný prúdový zdroj bytu musí odpovedať pracovnému napätiu prístroja. Prístroj musí byť pripojený k hlavnému prúdovému zdroju pres nabíjačku DC s 5V.

PRIPOJENIE K EXTERNÉMU SYSTÉMU ZVUKU

Pokiaľ si prajete pripojiť gramofonovú prenosku k externému zesilovaču, sledujte doleuvedené kroky:

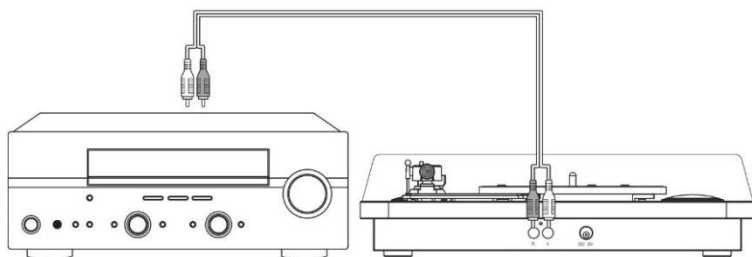

- Pripojte audio kábel RCA (nie je v dodávke) k jackom vstupu AUDIO na zadnej strane gramofonovej prenosky.

Poznámka: Starostlivo pripravujte káble ČERVENÝ/BIELÝ k príslušným jackom ČERVENÝ/BIELÝ

- Pripojte druhý koniec kábla VSTUP AUDIO zesilovača (overte príručku s návodmi zesilovača, pokiaľ nie ste si istý).
- Ovládacie tlačidlo hlasitosti na prenoske nebude mať žiadny efekt ak je prístroj pripojený týmto spôsobom. Všetky tlačidlá hlasitosti musia byť ovládaná od zesilovača.

Poznámka Nastavte minimálnu hlasitosť gramofonovej prenosky, aby nedochádzalo k interferencii s externým systémom zvuku.

PREHRÁVANIE DISKU

Pred použitím zaistite bezpečnostný vodič (spánok/zaistenie ramena) a ochranu náplne.

- Položte disk na talier gramofonovej prenosky.
- Vyberte potrebnú rýchlosť pomocou tlačidla vol' by rychlosti
- Zdvihnite ramienko (5) pomocou zdvihacej paky ramienka. Pri pohybe ramienka k disku, sa talier začína otočiť. Pust' te dolu ihlu, na externom okraji disku, pomocou zdvihacej paky ramienka
- Otočte tlačidlo SPUSTENIE/ZASTAVENIE/Ovládanie hlasitosti k zvýšeniu alebo zníženiu úrovňa hlasitosti.
- Keď disk končí, sa gramofonová prenoska automaticky zastavuje, pokiaľ je tlačidlo automatického zastavenia v polohe "ON". Pokiaľ je tlačidlo v polohe "OFF", talier sa bude nepretržite otočiť.
- Zdvihnite ramienko a položte ho do jeho unašeča po ukončení prehrávania disku.
- Položte protekčný kryt ihly a zablokujte ihlu.
- Zastavte napájanie od hlavného zdroja napájania.

NAHRÁVANIE NA STICK USB A ČÍTAČKU KARTY SD

(Zdvihnete rameno a nechajte ho v režime spánku.)

POČÚVANIE HUDBY:

- Pokiaľ si prajete prehrávať alebo uviesť do režimu pauzy hudbu na kartu SD alebo sticku USB otočte tlačidlo napájania & ovládania hlasitosti v smeru hodinových ručičiek, pre spustenie prístroja; hudba sa bude automaticky nahrávať.
- Môžete nahrávať alebo uviesť hudbu do režimu pauzy stlačením tlačidla nahrávanie-pauza/del.
- Pokiaľ si prajete nahrávať nasledujúcu alebo predchádzajúcu skladbu na karte SD alebo sticku USB, stlačte tlačidlo pre nasledujúcu alebo predchádzajúcu skladbu.
- Pokiaľ máte instalovanú kartu SD alebo stick USB, bude sa prehrávať posledný inštalovaný. Môžete vybrať požadovaný zdroj stlačením tlačidla MODE/REC (SD => USB). Tlačidlo "mode" bude vyberať iba aktívne zdroje /inštalované. Sú akceptované iba súbory vo formáte MP3.

Poznámka: ramienko musí byť v polohe pauzy.

NAHRÁVKA HUDBY:

Môžete konvertovať vinylové disky v digitálne súbory MP3 vloženie karty SD/MMC do čítačky karty SD/MMC alebo sticku USB do portu USB.

- Nahrávejte hudbu na vinylovom disku, podľa popisu z "počúvania disku".
- Stlačte a podržte tlačidlo MODE/REC po dobu 2 sekund.
- Bude počúvať krátky "beep", ktorý ukazuje, že nahrávka začala.
- Po skončení nahrávky, stlačte "MODE/REC" po dobu 2 sekund aby ste zastavili nahrávku.
- Bude počúvať dva krátké "beepy", čo ukazuje, že sa nahrávka zastavila.
- Nahrávane skladby budú uložené vo súbore "RECORD0", ako MP3, s 128 kbs.
- Názvy nahrávaných súborov budú "REC001L, REC002L, atď".

- Môžete meniť iba súbory medzi súborom "RECORD0" a kartou SD i/alebo/ sticku USB, stlačením tlačidla MODE/REC (SD/MMC=> SD/MMC record0 => USB => USB record0 => SD/MMC).

VYMAZANIE NAHRÁVANÝCH SKLADIEB:

Pokiaľ si prajete vymazať skladbu nahrávanu zo sticku USB alebo z karty SD stlačte a podržte tlačidlo nahrávania-pauza/del, po dobu 2 sekund. Budete počuť 2 krátké "beepy", čo podvrzuje, že daná skladba bola vymazaná.

Funkcia Bluetooth

(Zdvihnite rameno a nechajte ho v režime spánku.)

- Stlačte tlačidlo "MODE/REC" pre výber režimu Bluetooth.
- Otvorte nastavenia Bluetooth a hľadajte „ATT-11BTN“ aby ste sa pripojili.
- Pripojenie bude signalizované pípnutím.

Keď je táto funkcia aktívna, funkcia platter sa automaticky vypne.

FUNKCIE VÝSTUPU Bluetooth (OUT)

- Otočte ovládač ON/OFF a trikrát kliknite na tlačidlo Režim, indikátor Bluetooth začne rýchlo modro blikať.
- Položte disk na talier prenosky alebo vložte kartu SD/MMC do čítačky karty SD/MMC alebo stick pamäti USB do portu USB.
- Aktivujte funkciu Bluetooth na reproduktoru alebo na sluchádkoch a uistite sa, že sa zariadenie nachádzajú v modulu vyhl'adávania.
- Očakávejte 10-15 sekúnd, a indikátor Bluetooth bude modrý, čo ukazuje, že pripojenie bolo úspešne provedené.
- Teraz môžete počúvať hudbu na reproduktoru alebo so sluchádkami s Bluetooth.

BLUETOOTH CONNECTION



ÚDRŽBA

NÁHRADA IHLY

-Vid' obrazy 1-8



1 Tlačte blokovacie zariadenie pre uvoľnenie ramienka



2 Zdvihnute kryt trysky a exponujete ihlu



3 Ľahko oddelte trysku od žlábkú pripojenia



4 Úplne odstráňte kabel audio od trysky,



Pre upevnenie novej ihly, opakujte pohyby s postupom v opačnom smeru, vložte vhodným spôsobom kabele audio a ľahko pripojte trysku na žlábkú pripojenia.

Poznámka: Vykonaajte veľmi starostlivo tieto operácie, prosím, aby ste sa vyvarovali poškodeniu ramienka i audio kabeľov.

INŠTALÁCIA NOVEJ IHLY

-Vid' obrazy 5 & 6

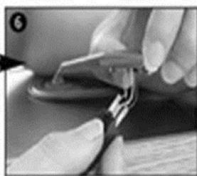
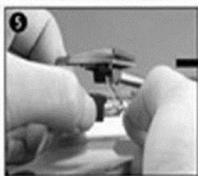

POZNÁMKY

Odporúčame Vám vyčistiť disky pomocou antistatického hadru, aby ste mali z nich maximálnu radosť a zvýšili ich životnosť.

Rádi bychom, taktiež, uviedli, že pre rovnaký dôvod, ihla musí byť periodicky vymenená (približne za každé 250 hodín).

Občas utierajte prach z ihly, pomocou veľmi makkého kartáča namočeného v alkohole (učesajte kartáčom zo zadnej časti k čelnej strane trysky)

PRI PREPRAVE PRODUKTU, NEZABUDNETE:

- Položiť protεκčný kryt na ihlu
- Zablokovať ramienko tónu pomocou blokovacieho zariadenia

TEHNICKÉ ÚDAJE

- Menovité napätie DC 5V, 1A
- Akustický výkon: 2 x 0.8W
- Spotreba energie: 5W
- Port karta pamäti: 32GB
- Kompatibilná verze Bluetooth: 5.0
- Bluetooth frekvencia: 2.400 - 2.483 GHz
- Emisný výkon kanálu BT: 2 dbm
- Vzdialenosť, na ktorej je Bluetooth pripojený: 10m
- Príslušenstvo v dodávke : nabíjačka, príručka používateľ a
- Nabíjačka: VSTUP: AC 100-240 ~50/60Hz 0.15A

VÝSTUP: DC 5V 1A

LIKVIDÁCIA POTŘEBNÝCH ELEKTRICKÝCH A ELEKTRONICKÝCH ZAŘÍADENÍ



Vyobrazený symbol na produkte alebo na obale znamená, že s produktom by sa nemalo nakladať ako s domovým odpadom. Produkt odovzdajte na zberné centrum určené pre recykláciu. Správnou likváciou produktu zabránite negatívnym vplyvom na ľudské zdravie a životné prostredie. K zjisteniu adresy najbližšieho zberného centra:

- Kontaktujte miestne úrady;
- Zpřístupníte webovú stránku: <http://www.asekol.sk/asekol/>;
- Vyžádajte si doplňkové informácie v obchodu, kde ste kúpil daný produkt.



EU DECLARATION OF CONFORMITY

Nr. INT228/C

We, INTERVISION TRADING RO SRL, default importer (manufacturer), with registered office in Mosoia Commune, Smeura Village, 8 Fagetului Alley, declare under sole responsibility that the following products:

Brand name: **AKAI**
Type: **ATT-11BTN**
Descriptions: **TURNTABLE**
Lot: **11BTN2409XXXX**

to which this declaration related is in conformity with the essential requirements of the following directives of the Council of the European Communities:

- EUROPEAN COMMUNITY DIRECTIVE 2014/53/EU**
- EUROPEAN COMMUNITY DIRECTIVE 2014/35/EU**
- EUROPEAN COMMUNITY DIRECTIVE 2014/30/EU**
- EUROPEAN COMMUNITY DIRECTIVE 2011/65/EU AMD 2015/863/EU**

The products are compliant with the following standards and safety regulations:

- | | |
|----------------------------------------|-----------------------------------|
| EN 62368-1:2014+A11:2017 | EN 61000-3-3:2013/A1:2019; |
| EN 62479:2010 | IEC 62321-3-1: 2013 ; |
| EN 300328 V2.2.2: (2019-07) | IEC 62321-5: 2013 ; |
| EN 301 489-1 V2.2.3: (2019-11) | IEC 62321-4:2013 ; |
| EN 301 489-17 V3.2.4: (2020-09) | IEC 62321-6: 2015 ; |
| EN 55032:2015/A1:2020 | IEC 62321-7-1: 2015 ; |
| EN 55035:2017 | IEC 62321-7-2: 2017 ; |
| EN 61000-3-2:2019 | IEC 62321-8: 2017; |

Certificate of conformity issued based on the Certificates DDT-C20101325-1E1 si SFT20120052 issued based on test reports DDT-R20101325-1E1; DDT-R20101325-1E2; DDT-R20101325-1E3; DDT-R20101325-1E4; DDT-R20101325-1E5; DDT-R20101325-2S1 si SFT20112016894-01E of Dongguan Dongdian Testing Service Co., Ltd. No.17, Zongbu Road 2, Songshan Lake Sci&Tech, Industry Park si GuangDong Safety Testing Co., Ltd. No.1 the 1st North Industry Road, Songshan Lake Sci&Tech. Park, Dongguan, Guangdong, China.

Intervision Trading Ro SRL,

Signature: _____



Printed name and Position:

CIOBANU DORIN – GENERAL MANAGER

Date: 19th of June, 2024

Place: Pitesti, Romania

AKAI



DECLARATIE DE CONFORMITATE UE

Nr. INT228/C

Noi, Intervision Trading-RO SRL, avand sediul social in Com.Mosoaia, Sat. Smeura, Aleea Fagetului, Nr.8, Jud.Arges, in calitate de reprezentant autorizat al marcii AKAI, implicit importator (producator) declaram pe propria raspundere ca:

Marca: **AKAI**
Model: **ATT-11BTN**
Descriere: **PICK-UP**
Lot: **11BTN2409XXXX**

la care se refera aceasta declaratie, respecta cerintele de protectie cuprinse in urmatoarele documente normative :

EUROPEAN COMMUNITY DIRECTIVE 2014/53/EU
EUROPEAN COMMUNITY DIRECTIVE 2014/35/EU
EUROPEAN COMMUNITY DIRECTIVE 2014/30/EU
EUROPEAN COMMUNITY DIRECTIVE 2011/65/EU AMD 2015/863/EU

fiind in conformitate cu urmatoarele standarde si norme de siguranta:

EN 62368-1:2014+A11:2017	IEC 62321-3-1: 2013 ;
EN 62479:2010	IEC 62321-5: 2013 ;
EN 300328 V2.2.2: (2019-07)	IEC 62321-4:2013 ;
EN 301 489-1 V2.2.3: (2019-11)	IEC 62321-6: 2015 ;
EN 301 489-17 V3.2.4: (2020-09)	IEC 62321-7-1: 2015 ;
EN 55032:2015/A1:2020	IEC 62321-7-2: 2017 ;
EN 55035:2017	IEC 62321-8: 2017
EN 61000-3-2:2019	
EN 61000-3-3:2013/A1:2019	

Certificat de conformitate eliberat in baza certificatelor si rapoartelor de teste DDT-C20101325-1E1 si SFT20120052 emise in baza rapoartelor de teste DDT-R20101325-1E1 ; DDT-R20101325-1E2 ; DDT-R20101325-1E3 ; DDT-R20101325-1E4 ; DDT-R20101325-1E5 ; DDT-R20101325-2S1 si SFT20112016894-01E ale Dongguan Dongdian Testing Service Co., Ltd. No.17, Zongbu Road 2, Songshan Lake Sci&Tech, Industry Park si GuangDong Safety Testing Co., Ltd. No.1 the 1st North Industry Road, Songshan Lake Sci&Tech. Park, Dongguan, Guangdong, China.

Intervision Trading Ro SRL,

Semnatura: _____



Numele si functia: CIOBANU DORIN – DIRECTOR

Data: 19 iunie, 2024

Locul: Pitesti, Romania

