



TTR-7850D+BT

Turntable Hi-Fi system DAB+

User manual

Bedienungsanleitung

Manuel d'instructions

Manuale d'istruzioni

Manual de instrucciones

Gebruiksaanwijzing

Návod k použití

Návod na použitie

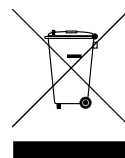

INDEX

English	Page	1
Deutsch	Seite	7
Français	Page	14
Italiano	Pagina	21
Español	Página	28
Nederlands	Pagina	35
Čeština	Strana	42
Slovenský	Strana	49

- Your new unit was manufactured and assembled under strict ROADSTAR quality control. Thank you for purchasing our product for your music enjoyment. Before operating the unit, please read this instruction manual carefully. Keep it also handy for further future references.
- Ihr neues Gerät wurde unter Beachtung der strengen ROADSTAR Qualitätsvorschriften gefertigt. Wir danken Ihnen für den Kauf unseres Produktes und wünschen Ihnen optimalen Hörgenuss. Bitte lesen Sie diese Bedienungsanleitung durch, und heben Sie sie auf, um jederzeit darin nachschlagen zu können.
- Votre nouvel appareil a été fabriqué et monté en étant soumis aux nombreux tests ROADSTAR. Nous espérons que cet appareil vous donnera entière satisfaction. Avant de vous adonner à ces activités, veuillez lire attentivement ce manuel d'instructions. Conservez-le à portée de main à fin de référence ultérieure.
- Il vostro nuovo apparecchio é stato prodotto ed assemblato sotto lo stretto controllo di qualità ROADSTAR. Vi ringraziamo di aver acquistato un nostro prodotto per il vostro piacere d'ascolto. Prima di procedere all'utilizzo dell'apparecchio, leggete attentamente il manuale d'istruzioni e tenetelo sempre a portata di mano per futuri riferimenti.
- Vuestro nuevo sistema ha sido construido según las normas estrictas de control de calidad ROADSTAR. Le felicitamos y le damos las gracias por su elección de este aparato. Por favor leer el manual antes de poner en funcionamiento el equipo y guardar esta documentación en case de que se necesite nuevamente.
- Seu novo aparelho foi construido e montado sob o estrito controle de qualidade da ROADSTAR. Agradecemos por ter comprado nosso produto para a sua diversão. Antes de usar esta unidade é necessário ler com atenção este manual de instruções para que possa ser usada apropriadamente; mantenha o manual ao seu alcance para outras informações.

TTR-7850D+BT

FRONT

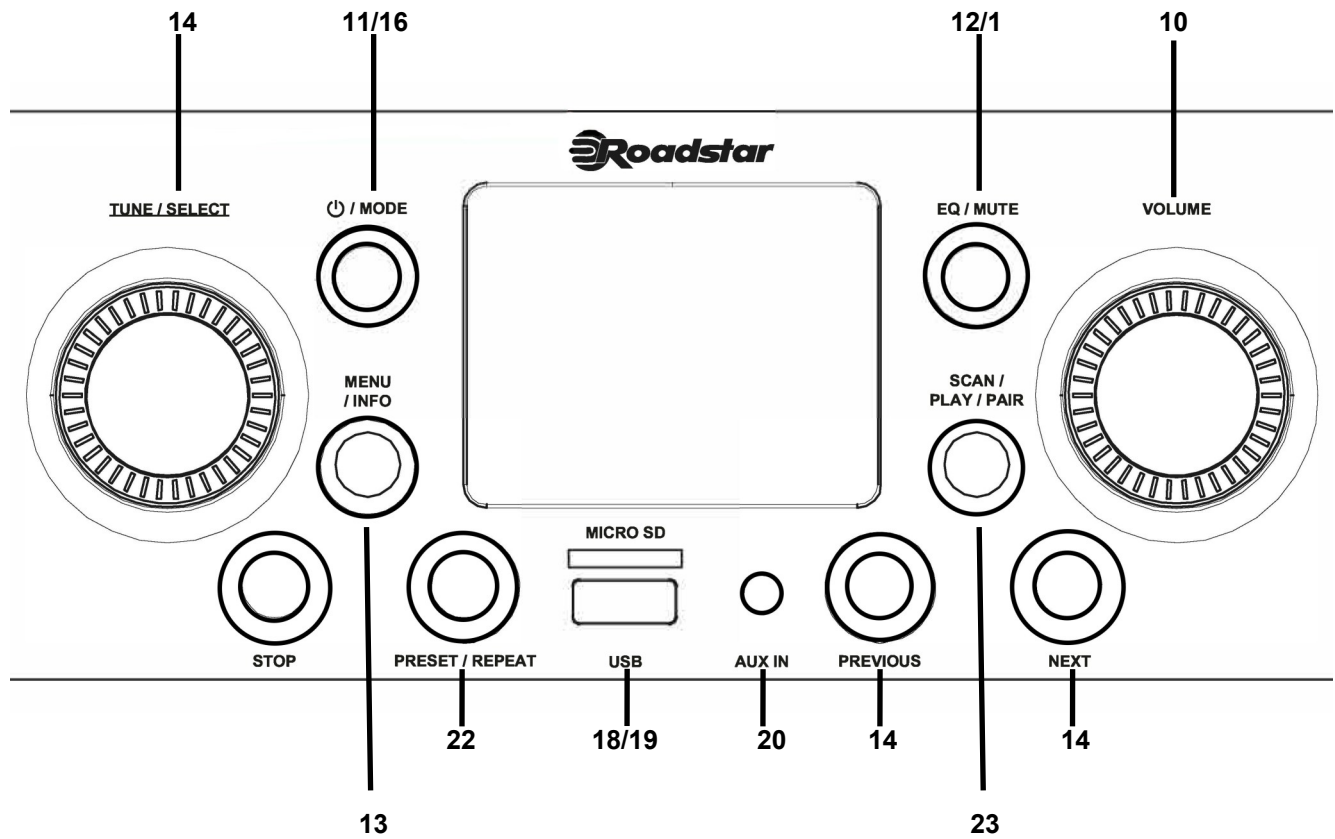

TOP

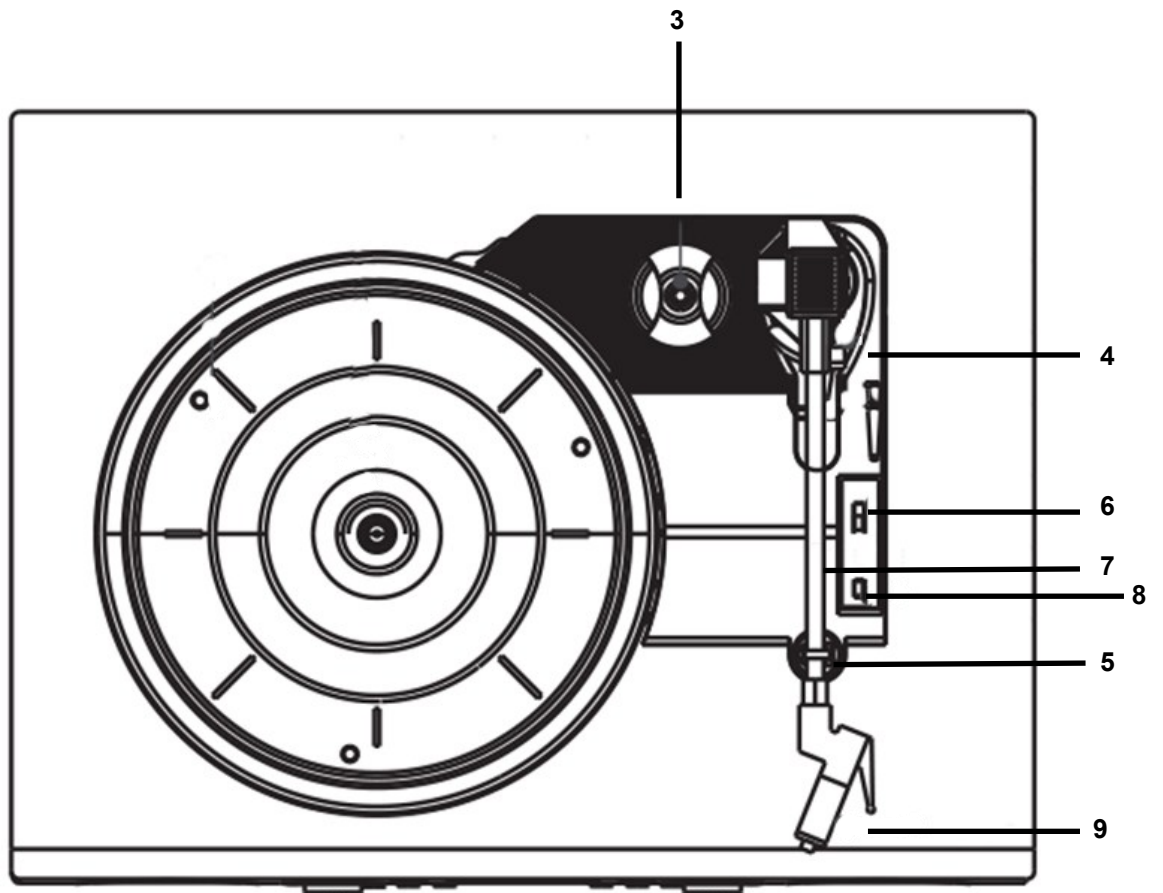

TTR-7850D+BT

REMOTE CONTROL

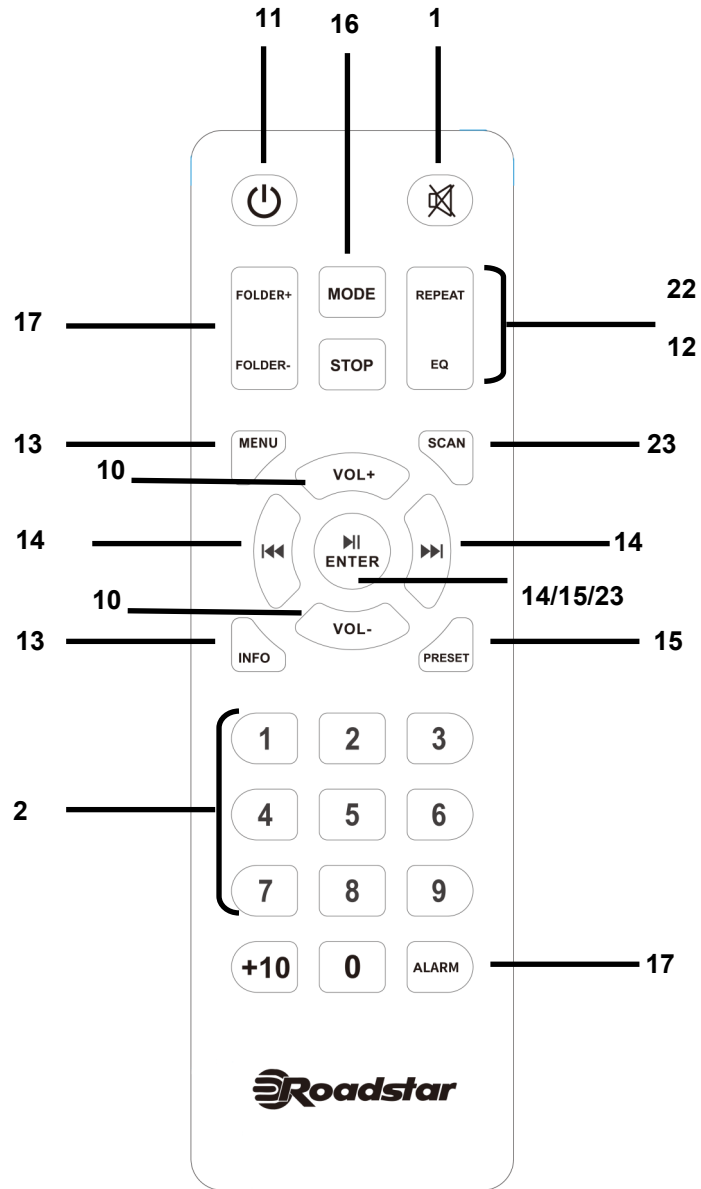

REAR

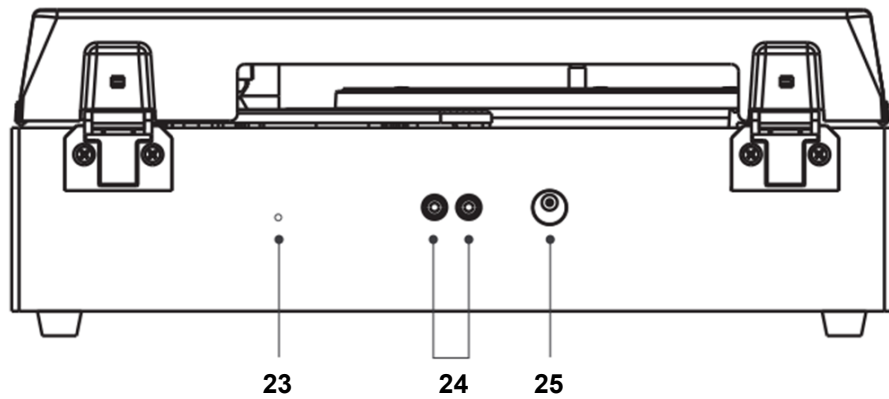

LOCATION OF CONTROLS

1. MUTE
2. NUMERIC KEYBOARD
3. 45 RPM ADAPTOR
4. TONE ARM LIFT LEVER
5. TONE ARM HOLDER
6. SPEED SELECTION SWITCH
7. TONE ARM
8. AUTO STOP ON/OFF SWITCH
9. STYLUS
10. VOLUME
11. STANDBY BUTTON
12. EQ
13. MENU/INFO BUTTON
14. TUNE/SELECT BUTTON
15. SCAN/PLAY BUTTON
16. MODE BUTTON
17. FOLDER+/-
18. USB CONNECTOR
19. TF CONNECTOR
20. AUX-IN JACK
21. ALARM BUTTON
22. PRESET/REPEAT BUTTON
23. SCAN/PLAY BUTTON
24. FM/DAB ANTENNA
25. RCA OUTPUT
26. DC POWER

PRECAUTION

INSTRUCTIONS - All the safety and operating instructions should be read before the radio is operated. The manual should be retained for future reference.

HEED WARNINGS - All warnings on the appliance and in the operating instructions should be adhered to.

WATER AND MOISTURE - The appliance should not be used near liquids or in rooms with a high level of humidity.

VENTILATION - The appliance should be situated so that its location or position does not interfere with its proper ventilation.

HEAT - The appliance should be situated away from heat sources such as radiators, stoves or other appliances that produce heat.

POWER SOURCE - The radio should be connected to power supply only of the type described in the operating instructions or as marked on the appliance.

POWER CORD PROTECTION - Power supply cords should be routed so that they are not likely to be walked on or pinched by items placed upon/against them.

OBJECT AND LIQUID ENTRY - Care should be taken so that objects do not fall and liquids are not spilled into the enclosure through openings.

DAMAGE REQUIRING SERVICE

The appliance should be serviced by qualified service personnel when:

The power supply cord or plug has been damaged;

Objects have fallen into or liquids has been spilled into the radio;
 The appliance has been exposed to rain; ,The appliance has been dropped or the enclosure damaged; , The appliance does not appear to operate normally.

SERVICING - The user should not attempt to service the appliance beyond that describe in the user operating instructions. All the servicing should be referred to qualified service personnel

Note: If the display does not function properly or no reaction to operation of any control may due to the electrostatic discharge. Switch off and disconnect the AC cord and remove all the batteries, then turn the power back on after a few seconds.

POWER SOURCES

AC POWER: To power on stereo system plug the AC/DC adaptor into the DC plug (26) at the back of the unit and into a wall AC power outlet.
 Check that the rated voltage of your appliance matches your local voltage.

TO USE THE PRODUCT

Press the **[STANDBY/MODE]** (11) button to power on the unit. Press and hold this button to turn the unit into Standby mode. Then press and hold this button again to power OFF the unit completely. You will see "GOOD-BYE" in display.

When the unit is in OFF mode, you need to long press **[STANDBY/MODE]** (11) on unit instead of remote to power on the unit.

When the unit is powered on, simply press **[MODE]** (16) button repeatedly to select desired audio source.

Adjust the volume with the **[VOLUME]** (10) knob (buttons on remote control) to the desired level.

MUTE: Short press **[MUTE]** (1) button on unit or remote.

NOTE: When no sound is produced, the unit will switch OFF automatically after 15 minutes.

SYSTEM SETTINGS

Long press **[MENU]** (13) button, select desired menu with **[TUNE/SELECT]** button (14) and confirm with **[SELECT]** (14) button.

Time: setting time

Alarm: setting alarm MODE.

Language: Set a different language

Backlight: Set the time of full display time and the brightness level .

Sleep: you can select sleep timer

Equalizer: you can choose EQ settings

Factory reset: Restore to factory settings.

SW version: shows the current software version

To turn back previous MENU, press **[MENU/INFO]** button (13).

CLOCK SETTING

Press and hold **[MENU]** (13) button on unit, or simply press **[MENU]** (13) button on remote to enter main MENU, then use **[TUNE/SELECT]** (14), and **[SELECT]/[ENTER]** (14) button to enter sub Menu of System Settings, then enter sub MENU of Time/Date for setting Clock and Date.

Clock Style: Analog (default) or Digital clock style.

Auto update: Time and Date are automatically updated. You can choose Update from Any (Default) / Update from Digital Radio / Update from FM (with RDS) / No Update.

Set 12/24 Hour:

Set Date format: DD-MM-YYYY (default) , or MM-DD-YYYY.

ALARM SETTING

Press and hold **[MENU]** (13) button on unit, or simply press **[MENU]** (13) button on remote to enter main MENU, then press **[PREVIOUS/NEXT]**, and **[SELECT]/[ENTER]** (14) button to enter sub Menu of System Settings, then enter sub MENU of Alarm for setting Alarm 1 or Alarm 2. Press **[ALARM]** (21) button on remote to enter Alarm1/2 Setting menu directly.

Alarm 1/2: Press **[SELECT]** (14) button on unit or **[ENTER]** button on remote to set Alarm 1/2 ON/OFF.

Frequency: Once / Weekdays / Weekends / Daily (Default).

Wake Up Time:

Source: Buzzer (Default) / Digital Radio / FM / USB / TF

Duration: 15/30/45/60 (Default) /90/120 Minutes

Volume: Alarm Volume level can be set from level 4 (Minimum) to 32 (Maximum)

Once the Alarm is set to "ON", alarm 1/2 icon will be shown on display.

TURNTABLE OPERATION

Select "PHONO" mode by pressing the **[MODE]** button (16) repeatedly;

Place a record on the turntable. Place the EP adapter over the central spindle when playing 45 rpm records;

Set the **[SPEED SELECTOR]** (6) to 33, 45 or 78 rpm according to the record;

Release the tonearm clamp, and remove the stylus protector;

Lift up the **[TONEARM]** (7) with the **[LIFT LEVER]** (4);

Move the **[TONEARM]** (7) to the beginning of the record;

Lift down the **[TONEARM]** (7) with the **[LIFT LEVER]** (4)

When the record is finished the plate will automatically stop turning. To stop manually, lift up the tonearm from the record and return it to the rest support.

Note: Do not stop or turn the plate manually.

When the unit is moved or transported: Lock the **[TONEARM]** (7) with the tonearm clamp. Place the protective cap on the stylus (even when not in use).

DAB RADIO

In DAB mode, press the **[SCAN/PLAY]** Button (23), LCD Display will show "Scanning...".

The unit starts searching for radio stations, displays the scanning speed and the radio stations found during the scanning process. Once the search is completed, the first

station in the search list will be played automatically.

After the station search is completed, the unit will playing the first station automatically, turn the **[TUNE/SELECT]** button (14) to select the station you want to play in the station list, then press the **[TUNE/SELECT]** buttons (14) to confirm the station.

FM STATION INFORMATION INFO

During FM radio playing, short press the **[MENU/INFO]** button (13) to view the relevant information of FM radio programs as follows : Radio text , Program type, Name, Audio type, Date, Time

DAB/FM PRESET RADIO STATIONS

In DAB or FM mode, select the station you want to set.

Press the **[PRESET/REPEAT]** button (22) for more than 2 seconds to enter the 'Preset Store' function, and then turn the **[TUNE/SELECT]** button (14) to select the number position (1-30) you want to set,

Press the **[TUNE/SELECT]** button (14) to confirm the set position and display 'Preset * Stored'. If you want to continue to preset other radio stations, repeat the previous step. This unit can preset 30 DAB radio stations and 30 FM radio stations.

To recall preset, you can use **[NUMERIC KEYBOARD]** (2)

MENU

Menu settings in DAB mode

In DAB mode, long press **[MENU/INFO]** button (13),after displaying the menu, turn the **[TUNE/SELECT]** button (14) to select as follows:

Full scan: Automatic full channel search for radio stations (Auto tune), the first radio station will be played automatically after the search is completed. If there is no radio station, 'No DAB station' will be displayed.

Manual tune: Manually tune radio stations. Turn the **[TUNE/SELECT]** button (14) to change the radio channel, short press **[TUNE/SELECT]** button (14) to confirm.

Prune: Delete invalid stations, select Yes / No.

System: Same as 'System Setting', see below.

After selecting the corresponding sub-menu, press the **[TUNE/SELECT]** button (14) to confirm.

Menu settings in FM mode:

In FM mode, long press **[MENU/INFO]** Button (13).

After displaying the menu, turn the **[TUNE/SELECT]** button (14) to select as follows:

Auto scan: Automatically search for radio stations.

Scan setting: Options are Select Strong stations only / All stations (default).

Audio setting select: Options are Stereo allowed / Forced mono (default).

After selecting the corresponding sub-menu, press the **[TUNE/SELECT]** button (14) to confirm.

SLEEP TIMER

The sleep timer switches the radio off automatically after an adjustable time.

When the radio is ON, long press **[MENU]** (13), System, Sleep. Turn the **[TUNE/SELECT]** button (14) to select the desired timer. Press **[TUNE/SELECT]** button (14) to confirm.

Note: To remove the sleep timer select "Sleep OFF".

SNOOZE FUNCTION

When the alarm is activated, press any buttons to snooze, except the standby button. The snooze time is 5 minutes. The display shows text and countdown e.g. Snooze 04:59, After 5 minutes, the unit alarm will be activated again.

After the alarm sounds, press the **[STANDBY]** button (11) to turn off the alarm.

USB OPERATION

Select "USB" mode by pressing the **[MODE]** button (16) repeatedly;

Plug an USB stick into the **[USB PORT]** (18); Playback will start automatically from the first track. **Note:** Some mp3 player may not be able to play via the usb socket. this is not a mal-function of the system. **Note:** To avoid damage to USB memory, remove it only when the radio is OFF.

TF OPERATION (MICRO SD)

Select "TF" mode by pressing the **[MODE]** button (16) repeatedly;

Plug a TF card into the **[TF PORT]** (19); Playback will start automatically from the first track. **Note:** To avoid damage to the memory, remove it only when the radio is OFF.

REPEAT - RANDOM MODE

During playback, press repeatedly the **[PRESET/REPEAT]** (22) to select:

REP-ONE: The current track is played repeatedly.

REP-ALL: All tracks are played repeatedly.

RANDOM: Tracks are played randomly.

BLUETOOTH OPERATION

Select "BT" mode by pressing the **[MODE]** button (16) repeatedly;

Connect your Bluetooth portable device to the ID Bluetooth tagged as "TTR-7850D+BT"; You can now transfer the music to the TTR-7850D+BT.

Note: Music control (play, pause, etc) must be done from your external device.

AUX IN OPERATION

Select "AUX" mode by pressing the **[MODE]** button (16) repeatedly;

Use one male to male 3.5mm jack cable (not included) to connect any external audio device to the **[AUX-IN SOCKET]** (20).

Note: Music control (play, pause, etc) must be done from your external device.

LINE OUT

You can connect external amplifier with RCA cable on back of product (25)

TECNICAL SPECIFICATIONS

Power Supply:	AC100/240V 50Hz/DC 5V 1A
Power consumption in standby mode:	0,4W
Stand by time	15 min

Radio Frequency Coverage

FM:	87.5 - 108 MHz.
DAB+	174 - 239.2 MHz
BT maximum radiated Power	< 4dBm (2,5 mW)

Speaker

Output Power: 2 x 1.5 Watt RMS.

General

Aux-In:	3.5mm jack plug.
Line-Out:	RCA plugs (L+R).
USB Port Version:	USB 2.0, max 32GB.
TF Port Version:	max. 32GB.

Specifications and design are subject to possible modifications without notice due to improvement.

WARNINGS



The exclamation point within the triangle is a warning sign alerting the user of important instructions accompanying the product.



The lightning flash with arrowhead symbol within the triangle is a warning sign alerting the user of "dangerous voltage" inside the unit.



To reduce the risk of electric shock, do not remove the cover. No user serviceable parts inside the unit. Refer all servicing to qualified personnel.

230v~



This unit operates on 230V ~ 50Hz. If the unit is not used for a long period of time, remove the plug from the AC mains.



Ensure all connections are properly made before operating the unit.



This unit must not be exposed to moisture or rain.



This unit should be positioned so that it is properly ventilated. Avoid placing it, for example, close to curtains, on the carpet or in a built-in installation such as a bookcase.

Do not expose this unit to direct sunlight or heat radiating sources.

CORRECT DISPOSAL OF THIS PRODUCT (Waste Electrical & Electronic Equipment)

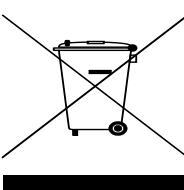

This marking shown on the product or its literature, indicates that it should not be disposed with other household wastes at the end of its working life. To prevent possible harm to the environment or human health from uncontrolled waste disposal, please separate this from other types of wastes and recycle it responsibly to promote the sustainable reuse of material resources. Household users should contact the retailer where they purchased this product, or their local government office, for details of where and how they can take this item for environmentally safe recycling. Business users should contact their supplier and check the terms and conditions of the purchase contract. This product should not be mixed with other commercial wastes for disposal.

STANDORT DER KONTROLLEN

1. STUMMSCHALTUNG
2. NUMERISCHE TASTATUR
3. 45-RPM-ADAPTER
4. HEBEL ZUM ANHEBEN DES TONARMS
5. TONARMHALTERUNG
6. DREHZAHLWAHLSCHALTER
7. TONARM
8. SCHALTER FÜR AUTOMATISCHEN STOPP ON/OFF
9. GRIFFEL
10. BAND
11. STANDBY-TASTE
12. EQ
13. MENÜ-/INFO-TASTE
14. TUNE-/AUSWAHLTASTE
15. SCAN/PLAY-TASTE
16. MODUS-TASTE
17. FOLDER+/-
18. USB-ANSCHLUSS
19. TF-ANSCHLUSS
20. AUX-IN-BUCHSE
21. ALARM-TASTE
22. PRESET/WIEDERHOLUNGSTASTE
23. SCAN PLAY TASTE
24. FM/DAB-ANTENNE
25. RCA-AUSGANG
26. GLEICHSTROMVERSORGUNG

VORKEHRUNGEN

HINWEISE - Alle Sicherheits- und Betriebsanweisungen sollten vor der Inbetriebnahme des Funkgeräts gelesen werden. Das Handbuch sollte zum späteren Nachschlagen aufbewahrt werden.

WARNUNGEN BEACHTEN - Alle Warnhinweise auf dem Gerät und in der Bedienungsanleitung müssen beachtet werden.

WASSER UND FEUCHTIGKEIT - Das Gerät sollte nicht in der Nähe von Flüssigkeiten oder in Räumen mit hoher Luftfeuchtigkeit verwendet werden.

BELÜFTUNG - Das Gerät sollte so aufgestellt werden, dass sein Standort oder seine Position die ordnungsgemäße Belüftung nicht beeinträchtigt.

WÄRME - Das Gerät sollte nicht in der Nähe von Wärmequellen wie Heizkörpern, Öfen oder anderen Geräten, die Wärme erzeugen, aufgestellt werden.

STROMQUELLE - Das Radio darf nur an eine Stromversorgung angeschlossen werden, die in der Bedienungsanleitung beschrieben oder auf dem Gerät gekennzeichnet ist.

SCHUTZ DER STROMKABEL - Die Stromkabel sollten so verlegt werden, dass man nicht auf sie treten oder sie durch Gegenstände, die auf oder neben ihnen liegen, einklemmen kann.

EINTRITT VON OBJEKTEN UND FLÜSSIGKEITEN - Es ist darauf zu achten, dass keine Gegenstände herunterfallen und keine Flüssigkeiten durch Öffnungen in das Gehäuse gelangen.

WARTUNGSBEDÜRFTIGER SCHADEN

Das Gerät sollte von qualifiziertem Servicepersonal gewartet werden, wenn:

Das Netzkabel oder der Netzstecker ist beschädigt;

Gegenstände in das Radio gefallen sind oder Flüssigkeiten in das Gerät gelangt sind;

Das Gerät wurde dem Regen ausgesetzt; Das Gerät wurde fallen gelassen oder das Gehäuse beschädigt; Das Gerät scheint nicht normal zu funktionieren.

WARTUNG - Der Benutzer sollte nicht versuchen, das Gerät über die in der Bedienungsanleitung beschriebene Weise zu warten. Alle Wartungsarbeiten sollten von qualifiziertem Servicepersonal durchgeführt werden.

Hinweis: Wenn das Display nicht richtig funktioniert oder keine Reaktion auf die Betätigung eines Bedienelements zeigt, kann dies auf elektrostatische Entladung zurückzuführen sein. Schalten Sie das Gerät aus, ziehen Sie das Netzkabel ab und entfernen Sie alle Batterien, schalten Sie das Gerät nach einigen Sekunden wieder ein.

ENERGIEQUELLEN

AC POWER: Um die Stereoanlage einzuschalten, stecken Sie den AC/DC-Adapter in den DC-Stecker (26) auf der Rückseite des Geräts und in eine Steckdose.

Vergewissern Sie sich, dass die Nennspannung Ihres Geräts mit der örtlichen Spannung übereinstimmt.

DAS PRODUKT ZU VERWENDEN

Drücken Sie die Taste **[STANDBY/MODE]** (11), um das Gerät einzuschalten. Halten Sie diese Taste gedrückt, um das Gerät in den Standby-Modus zu versetzen. Halten Sie diese Taste erneut gedrückt, um das Gerät vollständig auszuschalten. Auf dem Display erscheint „GOOD-BYE“.

Wenn sich das Gerät im ausgeschalteten Zustand befindet, müssen Sie die Taste **[STANDBY/MODE]** (11) am Gerät statt auf der Fernbedienung lange gedrückt halten, um das Gerät einzuschalten.

Wenn das Gerät eingeschaltet ist, drücken Sie einfach wiederholt die Taste **[MODE]** (16), um die gewünschte Audioquelle auszuwählen.

Stellen Sie die Lautstärke mit dem **[VOLUME]**-Regler (10) (Tasten auf der Fernbedienung) auf die gewünschte Stufe ein.

MUTE: Drücken Sie kurz die Taste **[MUTE]** (1) am Gerät oder auf der Fernbedienung.

HINWEIS: Wenn kein Ton ausgegeben wird, schaltet sich das Gerät nach 15 Minuten automatisch aus.

SYSTEMEINSTELLUNGEN

Drücken Sie lange auf die Taste **[MENU]** (13), wählen Sie das gewünschte Menü mit der Taste **[TUNE/SELECT]** (14) und bestätigen Sie mit der Taste **[SELECT]** (14).

Zeit: Einstellzeit

Alarm: Einstellung des Alarms MODE.

Sprache: Eine andere Sprache einstellen

Hintergrundbeleuchtung: Stellen Sie die Dauer der vollen Anzeigzeit und die Helligkeitsstufe ein.

Ruhezustand: Sie können einen Ruhezustandstimer auswählen.

Equalizer: Sie können EQ-Einstellungen wählen

Zurücksetzen auf Werkseinstellungen: Zurücksetzen auf Werkseinstellungen.

SW-Version: zeigt die aktuelle Software-Version an

Um zum vorherigen MENÜ zurückzukehren, drücken Sie die Taste **[MENU/INFO]** (13).

EINSTELLUNG DER UHR

Halten Sie die Taste **[MENU]** (13) am Gerät gedrückt oder drücken Sie einfach die Taste **[MENU]** (13) auf der Fernbedienung, um das Hauptmenü aufzurufen. Verwenden Sie dann die Tasten **[TUNE/SELECT]** (14) und **[SELECT]/[ENTER]** (14), um das Untermenü „Systemeinstellungen“ aufzurufen, und rufen Sie anschließend das Untermenü „Uhrzeit/ Datum“ auf, um Uhrzeit und Datum einzustellen.

Uhrstil: Analog (Standard) oder Digital.

Automatische Aktualisierung: Uhrzeit und Datum werden automatisch aktualisiert. Sie können zwischen „Update from Any“ (Standard) / „Update from Digital Radio“ / „Update from FM“ (mit RDS) / „No Update“ wählen.

12/24-Stunden-Anzeige einstellen:

Datumsformat einstellen: TT-MM-JJJJ (Standard) oder MM-TT-JJJJ.

ALARM EINSTELLEN

Halten Sie die Taste **[MENU]** (13) am Gerät gedrückt oder drücken Sie einfach die Taste **[MENU]** (13) auf der Fernbedienung, um das Hauptmenü aufzurufen. Verwenden Sie dann die Tasten **[TUNE/SELECT]** und **[SELECT]/[ENTER]** (14), um das Untermenü „Systemeinstellungen“ aufzurufen, und rufen Sie dann das Untermenü „Alarm“ auf, um Alarm 1 oder Alarm 2 einzustellen. Drücken Sie die Taste **[ALARM]** (21) auf der Fernbedienung, um direkt das Einstellungsmenü für Alarm 1/2 aufzurufen.

Alarm 1/2: Drücken Sie die Taste **[SELECT]** (14) am Gerät oder die Taste **[ENTER]** auf der Fernbedienung, um Alarm 1/2 ein- oder auszuschalten.

Häufigkeit: Einmal / Wochentage / Wochenenden / Täglich (Standard).

Weckzeit:

Quelle: Summer (Standard) / Digitalradio / FM / USB / TF

Dauer: 15/30/45/60 (Standard) /90/120 Minuten

Lautstärke: Die Alarmlautstärke kann von Stufe 4 (Minimum) bis 32 (Maximum) eingestellt werden.

DREHTISCHBETRIEB

Wählen Sie den Modus "PHONO" durch wiederholtes Drücken der Taste **[MODE]** (16); Legen Sie eine Schallplatte auf den Plattenteller. Legen Sie den EP-Adapter über die mittlere Spindel, wenn Sie 45 U/min-Schallplatten abspielen;

Stellen Sie den **[SPEED SELECTOR]** (6) je nach Schallplatte auf 33, 45 oder 78 U/min ein;

Lösen Sie die Tonarmklemme und entfernen Sie den Tonabnehmerschutz;

Heben Sie den **[TONARM]** (7) mit dem **[HUBHEBEL]** (4) an;

Bewegen Sie den **[TONARM]** (7) an den Anfang der Aufnahme;

Heben Sie den **[TONARM]** (7) mit dem **[HUBHEBEL]** (4) an.

Wenn die Schallplatte fertig ist, hört der Teller automatisch auf, sich zu drehen. Zum manuellen Anhalten heben Sie den Tonarm von der Schallplatte ab und setzen ihn wieder auf die Auflagefläche.

Hinweis: Die Platte darf nicht von Hand angehalten oder gedreht werden.

Wenn das Gerät bewegt oder transportiert wird: Verriegeln Sie den **[TONEARM]** (7) mit der Tonarmklemme. Setzen Sie die Schutzkappe auf die Abtastnadel (auch wenn sie nicht benutzt wird).

DAB-RADIO

Drücken Sie im DAB-Modus die **[SCAN/PLAY]**-Taste (23), auf dem LCD-Display wird "Scanning..." angezeigt.

Das Gerät beginnt mit der Suche nach Radiosendern, zeigt die Suchgeschwindigkeit und die während des Suchvorgangs gefundenen Radiosender an. Sobald die Suche abgeschlossen ist, wird der erste Sender in der Suchliste automatisch wiedergegeben.

Nachdem die Sendersuche abgeschlossen ist, spielt das Gerät automatisch den ersten Sender ab. Drehen Sie den **[TUNE/SELECT]**-Knopf (14), um den gewünschten Sender in der Senderliste auszuwählen, und drücken Sie dann die **[TUNE/SELECT]**-Tasten (14), um den Sender zu bestätigen.

MUTE: Drücken Sie kurz auf die Taste **[SCAN/PLAY]** (23), um den Ton stumm zu schalten, und drücken Sie erneut kurz, um die Lautstärke wiederherzustellen.

FM-SENDERINFORMATIONEN INFO

Drücken Sie während der UKW-Radio-Wiedergabe kurz die Taste **[MENÜ/INFO]** (13), um die relevanten Informationen der UKW-Radioprogramme wie folgt anzuzeigen: Radiotext, Programmtyp, Name, Audiotyp, Datum, Uhrzeit

DAB/FM PRESET-RADIOSENDER

Wählen Sie im DAB- oder FM-Modus den gewünschten Sender aus.

Drücken Sie die **[PRESET/REPEAT]** Taste (22) länger als 2 Sekunden, um die Funktion "Preset Store" aufzurufen, und drehen Sie dann den **[TUNE/SELECT]**-Knopf (14), um die Nummernposition (1-30) auszuwählen, die Sie einstellen möchten,

Drücken Sie die Taste **[TUNE/SELECT]** (14), um die eingestellte Position zu bestätigen und 'Preset * Stored' anzuzeigen.

Wenn Sie weitere Radiosender voreinstellen möchten, wiederholen Sie den vorherigen Schritt. Dieses Gerät kann 30 DAB-Radiosender und 30 UKW-Radiosender voreinstellen.

Um eine Voreinstellung aufzurufen, können Sie **[NUMERIC KEYBOARD]** (2) verwenden.

MENÜ

Menüeinstellungen im DAB-Modus

Drücken Sie im DAB-Modus lange auf die Taste **[MENU/INFO]** (13). Nachdem das Menü angezeigt wurde, drehen Sie den Knopf **[TUNE/SELECT]** (14), um wie folgt auszuwählen:

Vollständiger Suchlauf: Automatische Vollkanalsuche nach Radiosendern (Auto tune), der erste Radiosender wird nach Abschluss der Suche automatisch wiedergegeben. Wenn kein Radiosender vorhanden ist, wird "Kein DAB-Sender" angezeigt.

Manuelles Abstimmen: Manuelles Abstimmen von Radiosendern. Drehen Sie den **[TUNE/SELECT]**-Knopf (14), um den Radiosender zu ändern, und drücken Sie kurz auf den **[TUNE/SELECT]**-Knopf (14), um zu bestätigen.

Ausschneiden: Ungültige Sender löschen, wählen Sie Ja / Nein.

System: Gleich wie "Systemeinstellung", siehe unten.

Drücken Sie nach der Auswahl des entsprechenden Untermenüs zur Bestätigung die Taste **[TUNE/SELECT]** (14).

Menüeinstellungen im FM-Modus:

Drücken Sie im FM-Modus lange auf die Taste **[MENU/INFO]** (13).

Drehen Sie nach dem Aufrufen des Menüs den Knopf **[TUNE/SELECT]** (14), um wie folgt auszuwählen:

Automatischer Suchlauf: Automatisch nach Radiosendern suchen.

Sucheinstellungen: Die Optionen sind Nur starke Sender auswählen / Alle Sender (Standard).

Audioeinstellung auswählen: Die Optionen sind Stereo erlaubt / Erzwungenes Mono (Standard).

Drücken Sie nach der Auswahl des entsprechenden Untermenüs zur Bestätigung die Taste **[TUNE/SELECT]** (14).

EINSCHLAF-TIMER

Der Sleep-Timer schaltet das Radio nach einer einstellbaren Zeit automatisch aus.

Wenn das Radio eingeschaltet ist, drücken Sie lange auf **[MENU]** (13), System, Sleep.

Drehen Sie den **[TUNE/SELECT]**-Knopf (14), um den gewünschten Timer zu wählen.

Drücken Sie zur Bestätigung auf die Taste **[TUNE/SELECT]** (14).

Hinweis: Um den Sleep-Timer zu deaktivieren, wählen Sie "Sleep OFF".

SNOOZE-FUNKTION

Wenn der Alarm aktiviert ist, drücken Sie eine beliebige Taste zum Schlummern, außer der Standby-Taste. Die Schlummerzeit beträgt 5 Minuten. Das Display zeigt Text und einen Countdown an, z. B. Snooze 04:59, Nach 5 Minuten wird der Alarm des Geräts wieder aktiviert.

Nachdem der Alarm ertönt ist, drücken Sie auf die Taste **[STANDBY]** (11), um den Alarm auszuschalten.

USB-BEDIENUNG

Wählen Sie den Modus "USB" durch wiederholtes Drücken der Taste **[MODE]** (16);

Schließen Sie einen USB-Stick an den **[USB PORT]** (18) an;

Die Wiedergabe beginnt automatisch mit dem ersten Titel.

Hinweis: Einige MP3-Player können möglicherweise nicht über die USB-Buchse abgespielt werden. Dies ist keine Fehlfunktion des Systems.

Hinweis: Um eine Beschädigung des USB-Speichers zu vermeiden, entfernen Sie ihn nur, wenn das Radio ausgeschaltet ist.

TF-BEDIENUNG (MICRO SD)

Wählen Sie den Modus "TF", indem Sie wiederholt auf die Taste **[MODE]** (16) drücken;

Stecken Sie eine TF-Karte in den **[TF PORT]** (19);

Die Wiedergabe beginnt automatisch mit dem ersten Titel.

Hinweis: Um eine Beschädigung des Speichers zu vermeiden, entfernen Sie ihn nur, wenn das Radio ausgeschaltet ist.

REPEAT - ZUFALLSMODUS

Drücken Sie während der Wiedergabe wiederholt die Taste **[PRESET/REP]** (22), um zu wählen:

REP-ONE: Der aktuelle Titel wird wiederholt abgespielt.

REP-ALL: Alle Titel werden wiederholt abgespielt.

RANDOM: Die Tracks werden nach dem Zufallsprinzip abgespielt.

BLUETOOTH BETRIEB

Wählen Sie den Modus "BT" durch wiederholtes Drücken der Taste **[MODE]** (16);
Verbinden Sie Ihr tragbares Bluetooth-Gerät mit der Bluetooth-ID, die als "TTR-8750D+BT" gekennzeichnet ist;

Sie können nun die Musik auf den TTR-7850D+BT übertragen.

Hinweis: Die Musiksteuerung (Wiedergabe, Pause usw.) muss von Ihrem externen Gerät aus erfolgen.

AUX IN BETRIEB

Wählen Sie den Modus "AUX" durch wiederholtes Drücken der Taste **[MODE]** (16);
Verwenden Sie ein 3,5-mm-Klinkenstecker-Kabel (nicht im Lieferumfang enthalten), um ein externes Audiogerät an die **[AUX-IN-BUCHSE]** (20) anzuschließen.

Hinweis: Die Musiksteuerung (Wiedergabe, Pause usw.) muss von Ihrem externen Gerät aus erfolgen.

LINE OUT

Sie können einen externen Verstärker mit dem RCA-Kabel auf der Rückseite des Produkts (25) anschließen.

TECNICAL SPECIFICATIONS

Stromversorgung: AC100/240V 50Hz/DC 5V 1A
 Stromverbrauch im Standby-Modus: 0,4W
 Standby-Zeit: 15 min

Funkfrequenzabdeckung

FM: 87,5 - 108 MHz.
 DAB+ 174 - 239,2 MHz
 BT maximale Strahlungsleistung < 4dBm (2,5 mW)

Sprecher

Ausgangsleistung: 2 x 1,5 Watt RMS.

Allgemein

Aux-In: 3,5-mm-Klinkenstecker.
 Line-Out: RCA-Stecker (L+R).
 USB-Anschluss Version: USB 2.0, max. 32GB.
 TF-Anschluss Version: max. 32GB.

Die Spezifikationen und das Design können aufgrund von Verbesserungen ohne vorherige Ankündigung geändert werden.

SICHERHEITSHINWEISE



Das Ausrufszeichen im Dreieck weist den Benutzer auf wichtige Bedienungs- und Wartungsanweisungen (Service) in diesem Handbuch hin, die unbedingt zu befolgen sind.



Um die Gefahr elektrischer Schläge auszuschliessen, Gehäuse auf keinen Fall abnehmen.



Im Innem befinden sich keine vom Benutzer selbst instandsetz-baren Teile. Reparaturen dürfen nur von einer autorisierten Fachwerkstatt durchgeführt werden.

230V~



Dieses Gerät ist für 230V ~ 50Hz Netzspannung ausgelegt. Bei längerer Nichtbenutzung des Geräts ziehen Sie den Stecker aus der Steckdose.



Setzen Sie das Gerät weder Feuchtigkeit noch Regen aus.



Schalten Sie das System erst dann ein, wenn Sie alle Verbindungen genau geprüft haben.



Stellen Sie das Gerät so auf, dass immer eine ungestörte Frischluftzufuhr sichergestellt ist. Es ist zum beispiel keinesfalls auf Teppiche und in der Nähe von Gardinen zu stellen oder in Bücherregale einzubauen.

Setzen Sie das Gerät weder direkter Sonneneinstrahlung noch Wärmequellen aus.

KORREKTE ENTSORGUNG DIESES PRODUKTS (Elektromüll)

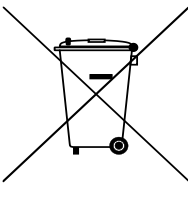

Die Kennzeichnung auf dem Produkt bzw. auf der dazugehörigen Literatur gibt an, dass es nach seiner Lebensdauer nicht zusammen mit dem normalen Haushaltsmüll entsorgt werden darf. Entsorgen Sie dieses Gerät bitte getrennt von anderen Abfällen, um der Umwelt bzw. der menschlichen Gesundheit nicht durch unkontrollierte Müllbeseitigung zu schaden. Recyceln Sie das Gerät, um die nachhaltige Wiederverwertung von stofflichen Ressourcen zu fördern. Private Nutzer sollten den Händler, bei dem das Produkt gekauft wurde, oder die zuständigen Behörden kontaktieren, um in Erfahrung zu bringen, wie sie das Gerät auf umweltfreundliche Weise recyceln können. Gewerbliche Nutzer sollten sich an Ihren Lieferanten wenden und die Bedingungen des Verkaufsvertrags konsultieren. Dieses Produkt darf nicht zusammen mit anderem Gewerbemüll entsorgt werden.

EMPLACEMENT DES CONTRÔLES

1. MUTE
2. LE CLAVIER NUMÉRIQUE
3. ADAPTATEUR 45 RPM
4. LEVIER DE LEVAGE DU BRAS DE LECTURE
5. PORTE-BRAS DE TONALITÉ
6. COMMUTATEUR DE SÉLECTION DE LA VITESSE
7. BRAS DE LECTURE
8. INTERRUPTEUR D'ARRÊT AUTOMATIQUE ON/OFF
9. STYLUS
10. VOLUME
11. BOUTON DE MISE EN VEILLE
12. EQ
13. TOUCHE MENU/INFO
14. BOUTON TUNE/SELECT
15. BOUTON DE LECTURE
16. BOUTON DE MODE
17. FOLDER+/-
18. CONNECTEUR USB
19. CONNECTEUR TF
20. PRISE D'ENTRÉE AUX
21. ALARM
22. BOUTON DE PRÉSÉLECTION/RÉPÉTITION
23. BOUTON SCAN/PLAY
24. ANTENNE FM/DAB
25. SORTIE RCA
26. ALIMENTATION EN COURANT CONTINU

PRÉCAUTION

INSTRUCTIONS - Toutes les instructions de sécurité et d'utilisation doivent être lues avant d'utiliser la radio. Le manuel doit être conservé pour référence ultérieure.

ATTENTION AUX AVERTISSEMENTS - Tous les avertissements figurant sur l'appareil et dans le mode d'emploi doivent être respectés.

EAU ET HUMIDITÉ - L'appareil ne doit pas être utilisé à proximité de liquides ou dans des pièces présentant un taux d'humidité élevé.

VENTILATION - L'appareil doit être placé de façon à ce que son emplacement ou sa position n'entrave pas sa bonne ventilation.

CHALEUR - L'appareil doit être situé loin des sources de chaleur telles que les radiateurs, les poêles ou autres appareils produisant de la chaleur.

SOURCE D'ALIMENTATION - La radio doit être raccordée uniquement à une alimentation électrique du type décrit dans le mode d'emploi ou indiqué sur l'appareil.

PROTECTION DU CORDON D'ALIMENTATION - Les cordons d'alimentation doivent être acheminés de manière à ce qu'ils ne risquent pas d'être piétinés ou pincés par des objets placés sur ou contre eux.

ENTRÉE D'OBJETS ET DE LIQUIDES - Il faut veiller à ce que des objets ne tombent pas et que des liquides ne soient pas déversés dans l'enceinte par les ouvertures.

DOMMAGES NÉCESSITANT UNE INTERVENTION

L'appareil doit être réparé par un personnel de service qualifié lorsque :

Le cordon ou la fiche d'alimentation a été endommagé ;

Des objets sont tombés ou des liquides ont été renversés dans la radio ; L'appareil a été exposé à la pluie ; L'appareil est tombé ou le boîtier a été endommagé ; L'appareil ne semble pas fonctionner normalement.

ENTRETIEN - L'utilisateur ne doit pas essayer d'entretenir l'appareil au-delà de ce qui est décrit dans les instructions d'utilisation. Toutes les opérations d'entretien doivent être confiées à un personnel qualifié.

Remarque : Si l'écran ne fonctionne pas correctement ou s'il n'y a aucune réaction à l'utilisation d'une commande, cela peut être dû à une décharge électrostatique. Éteignez et débranchez le cordon d'alimentation et retirez toutes les piles, puis rallumez l'appareil après quelques secondes.

SOURCES D'ÉNERGIE

ALIMENTATION EN CA : Pour mettre la chaîne stéréo sous tension, branchez l'adaptateur CA/CC dans la prise CC (26) à l'arrière de l'appareil et dans une prise de courant CA murale.

Vérifiez que la tension nominale de votre appareil correspond à la tension locale.

POUR UTILISER LE PRODUIT

Appuyez sur le bouton **[STANDBY/MODE]** (11) pour mettre l'appareil sous tension. Maintenez ce bouton enfoncé pour mettre l'appareil en mode veille. Appuyez à nouveau sur ce bouton et maintenez-le enfoncé pour éteindre complètement l'appareil. Le message « GOOD-BYE » s'affiche à l'écran.

Lorsque l'appareil est en mode OFF, vous devez appuyer longuement sur **[STANDBY/MODE]** (11) sur l'appareil plutôt que sur la télécommande pour allumer l'appareil.

Lorsque l'appareil est allumé, appuyez simplement plusieurs fois sur le bouton **[MODE]** (16) pour sélectionner la source audio souhaitée.

Réglez le volume à l'aide du bouton **[VOLUME]** (10) (boutons de la télécommande) jusqu'au niveau souhaité.

MUTE : appuyez brièvement sur le bouton **[MUTE]** (1) de l'appareil ou de la télécommande.

REMARQUE : lorsqu'aucun son n'est émis, l'appareil s'éteint automatiquement au bout de 15 minutes.

PARAMÈTRES DU SYSTÈME

Appuyez longuement sur le bouton **[MENU]** (13), sélectionnez le menu souhaité à l'aide du bouton **[TUNE/SELECT]** (14) et confirmez avec le bouton **[SELECT]** (14).

Temps : temps de réglage

Alarme : réglage de l'alarme MODE.

Langue : Définir une autre langue

Rétro-éclairage : Réglez le temps d'affichage complet et le niveau de luminosité .

Sommeil : vous pouvez sélectionner la minuterie de sommeil

Equalizer : vous pouvez choisir les paramètres de l'égaliseur.

Réinitialisation d'usine : Rétablir les paramètres d'usine.

SW version : indique la version actuelle du logiciel

Pour revenir au menu précédent, appuyez sur la touche **[MENU/INFO]** (13).

RÉGLAGE DE L'HORLOGE

Appuyez sur le bouton **[MENU]** (13) de l'appareil et maintenez-le enfoncé, ou appuyez simplement sur le bouton **[MENU]** (13) de la télécommande pour accéder au menu principal, puis utilisez les boutons **[TUNE/SELECT]** (14) et **[SELECT]/[ENTER]** (14) pour accéder au sous-menu des paramètres système, puis au sous-menu Heure/Date pour régler l'horloge et la date.

Style d'horloge : horloge analogique (par défaut) ou numérique.

Mise à jour automatique : l'heure et la date sont mises à jour automatiquement. Vous pouvez choisir entre Mise à jour à partir de n'importe quelle source (par défaut) / Mise à jour à partir de la radio numérique / Mise à jour à partir de la FM (avec RDS) / Aucune mise à jour.

Réglage 12/24 heures :

Réglage du format de la date : JJ-MM-AAAA (par défaut) ou MM-JJ-AAAA.

RÉGLAGE DE L'ALARME

Appuyez sur le bouton **[MENU]** (13) de l'appareil et maintenez-le enfoncé, ou appuyez simplement sur le bouton **[MENU]** (13) de la télécommande pour accéder au menu principal, puis utilisez les boutons **[TUNE/SELECT]** et **[SELECT]/[ENTER]** (14) pour accéder au sous-menu des paramètres système, puis au sous-menu Alarme pour régler l'alarme 1 ou l'alarme 2. Appuyez sur le bouton **[ALARM]** (21) de la télécommande pour accéder directement au menu de réglage de l'alarme 1/2.

Alarme 1/2 : appuyez sur le bouton **[SELECT]** (14) de l'appareil ou sur le bouton **[ENTER]** de la télécommande pour activer/désactiver l'alarme 1/2.

Fréquence : une fois / jours de semaine / week-ends / tous les jours (par défaut).

Heure de réveil :

Source : Buzzer (par défaut) / Radio numérique / FM / USB / TF

Durée : 15/30/45/60 (par défaut) /90/120 minutes

Volume : Le volume de l'alarme peut être réglé de 4 (minimum) à 32 (maximum)

Une fois l'alarme activée, l'icône de l'alarme 1/2 s'affiche à l'écran.

FONCTIONNEMENT DE LA TABLE TOURNANTE

Sélectionnez le mode "PHONO" en appuyant plusieurs fois sur la touche **[MODE]** (16) ; Placez un disque sur la platine. Placez l'adaptateur EP sur l'axe central lorsque vous lisez des disques 45 tours ;

Réglez le **[SÉLECTEUR DE VITESSE]** (6) sur 33, 45 ou 78 tr/min en fonction du disque ;

Relâchez la pince du bras de lecture et retirez la protection du stylet ;

Soulevez le **[TONEARM]** (7) avec le **[LEVIER DE LEVAGE]** (4) ;

Déplacez le **[TONEARM]** (7) au début de l'enregistrement ;

Soulevez le **[TONEARM]** (7) avec le **[LEVIER DE LEVAGE]** (4).

Lorsque le disque est terminé, le plateau s'arrête automatiquement de tourner. Pour arrêter manuellement, soulevez le bras de lecture du disque et replacez-le sur le support de repos.

Remarque : Ne pas arrêter ou tourner la plaque manuellement.

Lorsque l'appareil est déplacé ou transporté : Verrouillez le **[TONEARM]** (7) avec la pince du bras de lecture. Placez le capuchon de protection sur la pointe de lecture (même si vous ne l'utilisez pas).

RADIO DAB

En mode DAB, appuyez sur le bouton **[SCAN/PLAY]** (23), l'écran LCD affiche "Scanning...".

L'appareil commence à rechercher des stations de radio, affiche la vitesse de balayage et les stations de radio trouvées pendant le processus de balayage. Une fois la recherche terminée, la première station de la liste de recherche est lue automatiquement.

Une fois la recherche de station terminée, l'appareil lit automatiquement la première station. Tournez la touche **[TUNE/SELECT]** (14) pour sélectionner la station que vous souhaitez lire dans la liste des stations, puis appuyez sur les touches **[TUNE/SELECT]** (14) pour confirmer la station.

MUTE : Appuyez brièvement sur le bouton **[SCAN/PLAY]** (23) pour couper le son, appuyez à nouveau brièvement pour rétablir le volume.

INFORMATIONS SUR LA STATION FM INFO

Pendant la lecture d'une radio FM, appuyez brièvement sur le bouton **[MENU/INFO]** (13) pour afficher les informations pertinentes des programmes radio FM comme suit : Texte radio, type de programme, nom, type d'audio, date et heure.

STATIONS DE RADIO DAB/FM PRESET

En mode DAB ou FM, sélectionnez la station que vous souhaitez régler.

Appuyez sur le bouton **[PRESET/REPEAT]** (22) pendant plus de 2 secondes pour accéder à la fonction "Preset Store", puis tournez le bouton **[TUNE/SELECT]** (14) pour sélectionner la position numérique (1-30) que vous souhaitez définir,

Appuyez sur la touche **[TUNE/SELECT]** (14) pour confirmer la position réglée et afficher 'Preset * Stored'.

Si vous souhaitez continuer à préréglager d'autres stations de radio, répétez l'étape précédente. Cet appareil peut préréglager 30 stations de radio DAB et 30 stations de radio FM. Pour rappeler les stations mémorisées, vous pouvez utiliser le **[CLAVIER NUMÉRIQUE]** (2).

MENU

Paramètres du menu en mode DAB

En mode DAB, appuyez longuement sur le bouton **[MENU/INFO]** (13), après avoir affiché le menu, tournez le bouton **[TUNE/SELECT]** (14) pour sélectionner comme suit :

Balayage complet : Recherche automatique de stations radio sur l'ensemble des canaux (Auto tune), la première station radio est diffusée automatiquement une fois la recherche terminée. S'il n'y a pas de station radio, le message "Aucune station DAB" s'affiche.

Réglage manuel : Syntonisation manuelle des stations de radio. Tournez le bouton **[TUNE/SELECT]** (14) pour changer de chaîne radio, appuyez brièvement sur le bouton **[TUNE/SELECT]** (14) pour confirmer.

Élaguer : Supprimer les stations invalides, sélectionnez Oui / Non.

Système : Identique à 'System Setting', voir ci-dessous.

Après avoir sélectionné le sous-menu correspondant, appuyez sur la touche **[TUNE/SELECT]** (14) pour confirmer.

Réglages du menu en mode FM :

En mode FM, appuyez longuement sur le bouton **[MENU/INFO]** (13).

Après avoir affiché le menu, tournez le bouton **[TUNE/SELECT]** (14) pour effectuer la sélection suivante :

Recherche automatique : Recherche automatique des stations de radio.

Paramètres de balayage : les options sont Sélectionner les stations fortes uniquement / Toutes les stations (par défaut).

Sélection du paramètre audio : Les options sont Stéréo autorisé / Mono forcé (par défaut).

Après avoir sélectionné le sous-menu correspondant, appuyez sur la touche **[TUNE/SELECT]** (14) pour confirmer.

MINUTERIE DE SOMMEIL

La minuterie de mise en veille éteint automatiquement la radio après une durée réglable. Lorsque la radio est allumée, appuyez longuement sur **[MENU]** (13), Système, Sommeil. Tournez le bouton **[TUNE/SELECT]** (14) pour sélectionner la minuterie souhaitée. Appuyez sur le bouton **[TUNE/SELECT]** (14) pour confirmer.

Remarque : pour supprimer la minuterie de sommeil, sélectionnez "Sleep OFF".

FONCTION "SNOOZE"

Lorsque l'alarme est activée, appuyez sur n'importe quel bouton pour faire une répétition, à l'exception du bouton de veille. La durée de la répétition de l'alarme est de 5 minutes. L'écran affiche le texte et le compte à rebours, par exemple Snooze 04:59, Après 5 minutes, l'alarme de l'unité sera à nouveau activée.

Une fois que l'alarme a retenti, appuyez sur la touche **[STANDBY]** (11) pour l'éteindre.

FONCTIONNEMENT DE L'USB

Sélectionnez le mode "USB" en appuyant plusieurs fois sur la touche **[MODE]** (16) ;

Branchez une clé USB dans le **[PORT USB]** (18) ;

La lecture commence automatiquement à partir de la première piste.

Note : Certains lecteurs mp3 peuvent ne pas être en mesure de lire via la prise usb. Ceci n'est pas un mauvais fonctionnement du système.

Remarque : pour éviter d'endommager la clé USB, ne la retirez que lorsque la radio est éteinte.

FONCTIONNEMENT DE TF (MICRO SD)

Sélectionnez le mode "TF" en appuyant plusieurs fois sur la touche **[MODE]** (16) ;

Branchez une carte TF dans le **[PORT TF]** (19) ;

La lecture commence automatiquement à partir de la première piste.

Remarque : pour éviter d'endommager la mémoire, ne la retirez que lorsque la radio est éteinte.

REPEAT - MODE ALÉATOIRE

Pendant la lecture, appuyez de manière répétée sur la touche **[PRESET/REP]** (22) pour sélectionner :

REP-ONE : La piste actuelle est lue de manière répétée.

REP-ALL : Toutes les pistes sont lues de manière répétée.

RANDOM : Les pistes sont lues de manière aléatoire.

FONCTIONNEMENT DU BLUETOOTH

Sélectionnez le mode "BT" en appuyant plusieurs fois sur le bouton **[MODE]** (16) ;
Connectez votre appareil portable Bluetooth à l'ID Bluetooth marqué comme "TTR-7850D+BT" ;

Vous pouvez maintenant transférer la musique sur le TTR-7850D+BT.

Remarque : le contrôle de la musique (lecture, pause, etc.) doit être effectué à partir de votre appareil externe.

AUX EN FONCTIONNEMENT

Sélectionnez le mode "AUX" en appuyant plusieurs fois sur la touche **[MODE]** (16) ;
Utilisez un câble jack mâle à mâle de 3,5 mm (non fourni) pour connecter un appareil audio externe à la **PRISE [AUX-IN]** (20).

Remarque : le contrôle de la musique (lecture, pause, etc.) doit être effectué à partir de votre appareil externe.

SORTIE LIGNE

Vous pouvez connecter un amplificateur externe avec un câble RCA à l'arrière du produit (25).

SPECIFICATIONS TECNICAL

Alimentation électrique : AC100/240V 50Hz/DC 5V 1A
Consommation électrique en mode veille : 0,4W
Durée de mise en veille : 15 min

Couverture des fréquences radio

FM : 87,5 - 108 MHz.
DAB+ : 174 - 239,2 MHz
Puissance rayonnée maximale BT : < 4dBm (2,5 mW)

Haut-parleur

Puissance de sortie : 2 x 1.5Watt RMS.

Général

Entrée auxiliaire : prise jack 3,5 mm.
Sortie ligne : fiches RCA (L+R).
Version du port USB : USB 2.0, 32 Go maximum.
Version du port TF : max. 32GB.

Les spécifications et la conception sont sujettes à d'éventuelles modifications sans préavis en raison d'améliorations.

ATTENTION



Le symbole "point d'exclamation" à l'intérieur d'un triangle avertit l'utilisateur que d'importantes instructions d'utilisation et de maintenance sont contenues dans le mode d'emploi.



Le symbole "éclair" à l'intérieur d'un triangle sert à avertir l'utilisateur de la présence du courant à l'intérieur du l'appareil qui pourrait constituer un risque.



Afin de minimiser les risques, ne pas ouvrir le boîtier ni ôter le dos de l'appareil. En case de panne, faites appel aux techniciens qualifiés pour les réparations. L'appareil ne renferme aucune pièce reparable par l'utilisateur.

230v~



Cet appareil a été conçu pour une tension d'alimentation de 230V ~ 50Hz. Débranchez la prise de courant quand on prévoit de ne pas utiliser l'appareil pendant un certain temps.



Mettez l'appareil sous tension seulement après avoir vérifié que tous les raccordements soient corrects.



L'unité ne doit pas être exposée à l'humidité ou à la pluie.

L'appareil doit être gardé dans un endroit suffisamment ventilé. Ne le gardez jamais par exemple près des rideaux, sur un tapis ou dans des meubles, tels qu'une bibliothèque.



L'unité ne doit pas être exposée à la lumière directe du soleil ou à des sources de chaleur.

COMMENT ÉLIMINER CE PRODUIT

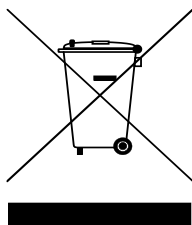

Ce symbole sur le produit ou sa documentation indique qu'il ne doit pas être éliminé en fin de vie avec les autres déchets ménagers. L'élimination incontrôlée des déchets pouvant porter préjudice à l'environnement ou à la santé humaine, veuillez le séparer des autres types de déchets et le recycler de façon responsable. Vous favoriserez ainsi la réutilisation durable des ressources matérielles. Les particuliers sont invités à contacter le distributeur leur ayant vendu le produit ou à se renseigner auprès de leur mairie pour savoir où et comment ils peuvent se débarrasser de ce produit afin qu'il soit recyclé en respectant l'environnement. Les entreprises sont invitées à contacter leurs fournisseurs et à consulter les conditions de leur contrat de vente. Ce produit ne doit pas être éliminé avec les autres déchets commerciaux.

POSIZIONE DEI CONTROLLI

1. MUTE
2. TASTIERA NUMERICA
3. ADATTATORE PER 45 GIRI/MIN.
4. LEVA DI SOLLEVAMENTO DEL BRACCIO TONALE
5. SUPPORTO DEL BRACCIO TONALE
6. INTERRUOTTORE DI SELEZIONE DELLA VELOCITÀ
7. BRACCIO DEL TONO
8. INTERRUOTTORE DI ARRESTO AUTOMATICO ON/OFF
9. STILO
10. VOLUME
11. PULSANTE DI STANDBY
12. EQ
13. PULSANTE MENU/INFO
14. PULSANTE DI SINTONIZZAZIONE/SELEZIONE
15. PULSANTE DI RIPRODUZIONE
16. PULSANTE DI MODALITÀ
17. FOLDER+/-
18. CONNETTORE USB
19. CONNETTORE TF
20. JACK DI INGRESSO AUX
21. PULSANTE DI ALLARME
22. PULSANTE DI PRESELEZIONE/RIPETIZIONE
23. PULSANTE SCAN/PLAY
24. ANTENNA FM/DAB
25. USCITA RCA
26. ALIMENTAZIONE DC

PRECAUZIONE

ISTRUZIONI - Tutte le istruzioni di sicurezza e di funzionamento devono essere lette prima di utilizzare la radio. Il manuale deve essere conservato per future consultazioni.

ATTENZIONE ALLE AVVERTENZE - Attenersi a tutte le avvertenze riportate sull'apparecchio e nelle istruzioni per l'uso.

ACQUA E UMIDITÀ - L'apparecchio non deve essere utilizzato in prossimità di liquidi o in ambienti con un elevato tasso di umidità.

VENTILAZIONE - L'apparecchio deve essere collocato in modo che la sua posizione non interferisca con la sua corretta ventilazione.

CALORE - L'apparecchio deve essere collocato lontano da fonti di calore come termosifoni, stufe o altri apparecchi che producono calore.

FONTE DI ALIMENTAZIONE - La radio deve essere collegata esclusivamente a un'alimentazione del tipo descritto nelle istruzioni per l'uso o indicato sull'apparecchio.

PROTEZIONE DEI CAVI DI ALIMENTAZIONE - I cavi di alimentazione devono essere posati in modo da non essere calpestati o schiacciati da oggetti collocati sopra o contro di essi.

INGRESSO DI OGGETTI E LIQUIDI - È necessario prestare attenzione affinché gli oggetti non cadano e i liquidi non si riversino nell'involucro attraverso le aperture.

DANNI CHE RICHIEDONO ASSISTENZA

L'apparecchio deve essere sottoposto a manutenzione da parte di personale qualificato quando:

Il cavo di alimentazione o la spina sono danneggiati;

Sono caduti oggetti o sono stati versati liquidi nella radio; L'apparecchio è stato esposto alla pioggia; L'apparecchio è caduto o l'involucro è stato danneggiato; L'apparecchio non sembra funzionare normalmente.

MANUTENZIONE - L'utente non deve tentare di intervenire sull'apparecchio oltre a quanto descritto nelle istruzioni per l'uso. Tutti gli interventi di manutenzione devono essere affidati a personale qualificato.

Nota: Se il display non funziona correttamente o non reagisce all'azionamento di un comando, ciò potrebbe essere dovuto alle scariche elettrostatiche. Spegner e scollegare il cavo CA e rimuovere tutte le batterie, quindi riaccendere l'apparecchio dopo alcuni secondi.

FONTI DI ALIMENTAZIONE

ALIMENTAZIONE CA: per accendere l'impianto stereo, inserire l'adattatore CA/CC nella spina CC (26) sul retro dell'unità e in una presa di corrente CA a muro.

Verificare che la tensione nominale dell'apparecchio corrisponda alla tensione locale.

PER UTILIZZARE IL PRODOTTO

Premere il pulsante **[STANDBY/MODE]** (11) per accendere l'unità. Tenere premuto questo pulsante per mettere l'unità in modalità Standby. Quindi tenere premuto nuovamente questo pulsante per spegnere completamente l'unità. Sul display apparirà la scritta "GOOD-BYE".

Quando l'unità è in modalità OFF, è necessario premere a lungo il pulsante **[STANDBY/MODE]** (11) sull'unità invece che sul telecomando per accenderla.

Quando l'unità è accesa, è sufficiente premere ripetutamente il pulsante **[MODE]** (16) per selezionare la sorgente audio desiderata.

Regolare il volume con la manopola **[VOLUME]** (10) (pulsanti sul telecomando) al livello desiderato.

MUTE: premere brevemente il pulsante **[MUTE]** (1) sull'unità o sul telecomando.

NOTA: quando non viene emesso alcun suono, l'unità si spegnerà automaticamente dopo 15 minuti.

IMPOSTAZIONI DI SISTEMA

Premere a lungo il pulsante **[MENU]** (13), selezionare il menu desiderato con il pulsante **[TUNE/SELECT]** (14) e confermare con il pulsante **[SELECT]** (14).

Tempo: tempo di impostazione

Allarme: impostazione della modalità di allarme.

Lingua: Impostare una lingua diversa

Retroilluminazione: Impostare il tempo di visualizzazione completa e il livello di luminosità.

Sleep: è possibile selezionare il timer di sleep

Equalizzatore: è possibile scegliere le impostazioni di equalizzazione.

Ripristino delle impostazioni di fabbrica: Ripristino delle impostazioni di fabbrica.

Versione SW: mostra la versione attuale del software

Per tornare al MENU precedente, premere il pulsante **[MENU/INFO]** (13).

IMPOSTAZIONE DELL'OROLOGIO

Tenere premuto il tasto **[MENU]** (13) sull'unità o premere semplicemente il tasto **[MENU]** (13) sul telecomando per accedere al MENU principale, quindi utilizzare i tasti **[TUNE/**

SELECT] (14) e **[SELECT]/[ENTER]** (14) per accedere al sottomenu Impostazioni di sistema, quindi accedere al sottomenu Ora/Data per impostare l'orologio e la data.

Stile orologio: analogico (impostazione predefinita) o digitale.

Aggiornamento automatico: l'ora e la data vengono aggiornate automaticamente. È possibile scegliere tra Aggiorna da qualsiasi fonte (impostazione predefinita) / Aggiorna da radio digitale / Aggiorna da FM (con RDS) / Nessun aggiornamento.

Imposta 12/24 ore:

Imposta formato data: GG-MM-AAAA (impostazione predefinita) o MM-GG-AAAA.

IMPOSTAZIONE SVEGLIA

Tenere premuto il tasto **[MENU]** (13) sull'unità o premere semplicemente il tasto **[MENU]** (13) sul telecomando per accedere al MENU principale, quindi utilizzare i tasti **[TUNE/SELECT]** e **[SELECT]/[ENTER]** (14) per accedere al sottomenu delle impostazioni di sistema, quindi accedere al sottomenu della sveglia per impostare la sveglia 1 o la sveglia 2. Premere il pulsante **[ALARM]** (21) sul telecomando per accedere direttamente al menu di impostazione della sveglia 1/2.

Sveglia 1/2: premere il pulsante **[SELECT]** (14) sull'unità o il pulsante **[ENTER]** sul telecomando per impostare la sveglia 1/2 su ON/OFF.

Frequenza: Una volta / Giorni feriali / Fine settimana / Tutti i giorni (impostazione predefinita).

Ora di sveglia:

Sorgente: Cicalino (impostazione predefinita) / Radio digitale / FM / USB / TF

Durata: 15/30/45/60 (impostazione predefinita) /90/120 minuti

Volume: il livello del volume della sveglia può essere impostato da 4 (minimo) a 32 (massimo)

Una volta impostata la sveglia su "ON", sul display verrà visualizzata l'icona della sveglia 1/2.

FUNZIONAMENTO DEL GIRADISCHI

Selezionare la modalità "PHONO" premendo ripetutamente il pulsante **[MODE]** (16);
Posizionare un disco sul giradischi. Per la riproduzione di dischi a 45 giri, posizionare l'adattatore EP sul mandrino centrale;

Impostare il **[SELETTORE VELOCITÀ]** (6) su 33, 45 o 78 giri al minuto a seconda del disco;

Rilasciare il morsetto del braccio e rimuovere la protezione dello stilo;

Sollevare il **[BRACCIO]** (7) con la **[LEVA DI SOLLEVAMENTO]** (4);

Spostare il **[BRACCIO]** (7) all'inizio della registrazione;

Sollevare il **[BRACCIO]** (7) con la **[LEVA DI SOLLEVAMENTO]** (4).

Quando il disco è terminato, il piatto smette automaticamente di girare. Per fermarsi manualmente, sollevare il braccio dal disco e riportarlo sul supporto di riposo.

Nota: non arrestare o girare manualmente la piastra.

Quando l'unità viene spostata o trasportata: Bloccare il **[TONEARM]** (7) con il morsetto del braccio. Posizionare il cappuccio protettivo sullo stilo (anche quando non viene utilizzato).

RADIO DAB

In modalità DAB, premere il pulsante **[SCAN/PLAY]** (23); il display LCD visualizza "Scansione...".

L'unità avvia la ricerca delle stazioni radio, visualizza la velocità di scansione e le stazioni radio trovate durante il processo di scansione. Al termine della ricerca, viene riprodotta automaticamente la prima stazione dell'elenco di ricerca.

Al termine della ricerca delle stazioni, l'unità riprodurrà automaticamente la prima stazione; ruotare il pulsante **[TUNE/SELECT]** (14) per selezionare la stazione che si desidera riprodurre nell'elenco delle stazioni, quindi premere i pulsanti **[TUNE/SELECT]** (14) per confermare la stazione.

MUTE: premere brevemente il pulsante **[SCAN/PLAY]** (23) per disattivare l'audio, premere nuovamente per ripristinare il volume.

INFORMAZIONI SULLA STAZIONE FM INFO

Durante la riproduzione della radio FM, premere brevemente il tasto **[MENU/INFO]** (13) per visualizzare le informazioni relative ai programmi radiofonici FM, come segue: - la radio FM è stata registrata.

Testo radio, Tipo di programma, Nome, Tipo di audio, Data, Ora

STAZIONI RADIO DAB/FM PRESET

In modalità DAB o FM, selezionare la stazione che si desidera impostare.

Premere il pulsante **[PRESET/REPEAT]** (22) per più di 2 secondi per accedere alla funzione 'Preset Store', quindi ruotare il pulsante **[TUNE/SELECT]** (14) per selezionare la posizione numerica (1-30) che si desidera impostare,

Premere il pulsante **[TUNE/SELECT]** (14) per confermare la posizione impostata e visualizzare "Preset * Stored".

Se si desidera continuare a preselezionare altre stazioni radio, ripetere il passaggio precedente. Questa unità può preselezionare 30 stazioni radio DAB e 30 stazioni radio FM. Per richiamare le radio memorizzate, è possibile utilizzare **[TASTIERA NUMERICA]** (2)

MENU

Impostazioni del menu in modalità DAB

In modalità DAB, premere a lungo il pulsante **[MENU/INFO]** (13), dopo aver visualizzato il menu, ruotare il pulsante **[TUNE/SELECT]** (14) per selezionare come segue:

Scansione completa: Ricerca automatica di stazioni radio su tutti i canali (sintonizzazione automatica); al termine della ricerca viene riprodotta automaticamente la prima stazione radio. Se non c'è nessuna stazione radio, viene visualizzato "No DAB station".

Sintonia manuale: Sintonizzazione manuale delle stazioni radio. Ruotare il pulsante **[TUNE/SELECT]** (14) per cambiare il canale radio, premere brevemente il pulsante **[TUNE/SELECT]** (14) per confermare.

Elimina: Eliminare le stazioni non valide, selezionare Sì / No.

Sistema: Come "Impostazione del sistema", vedi sotto.

Dopo aver selezionato il sottomenu corrispondente, premere il pulsante **[TUNE/SELECT]** (14) per confermare.

Impostazioni del menu in modalità FM:

In modalità FM, premere a lungo il pulsante **[MENU/INFO]** (13).

Dopo aver visualizzato il menu, ruotare il pulsante **[TUNE/SELECT]** (14) per selezionare come segue:

Scansione automatica: Ricerca automatica delle stazioni radio.

Impostazione della scansione: le opzioni sono Seleziona solo le stazioni forti / Tutte le stazioni (impostazione predefinita).

Selezione dell'impostazione audio: Le opzioni sono Stereo consentito / Mono forzato (default).

Dopo aver selezionato il sottomenu corrispondente, premere il pulsante **[TUNE/SELECT]** (14) per confermare.

TIMER PER IL SONNO

Il timer di spegnimento spegne automaticamente la radio dopo un tempo regolabile.

Quando la radio è accesa, premere a lungo **[MENU]** (13), Sistema, Sleep. Ruotare il pulsante **[TUNE/SELECT]** (14) per selezionare il timer desiderato. Premere il pulsante **[TUNE/SELECT]** (14) per confermare.

Nota: per rimuovere il timer di spegnimento, selezionare "Spegnimento".

FUNZIONE SNOOZE

Quando la sveglia è attivata, premere un pulsante qualsiasi per snooze, ad eccezione del pulsante di standby. Il tempo di snooze è di 5 minuti. Il display visualizza il testo e il conto alla rovescia, ad esempio Snooze 04:59. Dopo 5 minuti, la sveglia si attiverà di nuovo.

Dopo il suono della sveglia, premere il pulsante **[STANDBY]** (11) per spegnerla.

FUNZIONAMENTO USB

Selezionare la modalità "USB" premendo ripetutamente il pulsante **[MODE]** (16);

Inserire una chiavetta USB nella **[PORTA USB]** (18); La riproduzione si avvia automaticamente dalla prima traccia.

Nota: alcuni lettori mp3 potrebbero non essere in grado di funzionare tramite la presa USB.

Nota: per evitare di danneggiare la memoria USB, rimuoverla solo quando la radio è spenta.

FUNZIONAMENTO TF

Selezionare la modalità "TF" premendo ripetutamente il pulsante **[MODE]** (16);

Inserire una scheda TF nella **[PORTA TF]** (19);

La riproduzione si avvia automaticamente dalla prima traccia.

Nota: per evitare di danneggiare la memoria, rimuoverla solo quando la radio è spenta.

RIPETIZIONE - MODALITÀ CASUALE

Durante la riproduzione, premere ripetutamente **[PRESET/REP]** (22) per selezionare:

REP-ONE: La traccia corrente viene riprodotta ripetutamente.

REP-ALL: tutti i brani vengono riprodotti ripetutamente.

RANDOM: I brani vengono riprodotti in modo casuale.

FUNZIONAMENTO DEL BLUETOOTH

Selezionare la modalità "BT" premendo ripetutamente il tasto **[MODE]** (16);
Collegare il dispositivo portatile Bluetooth all'ID Bluetooth contrassegnato come "TTR-7850D+BT";

A questo punto è possibile trasferire la musica al TTR-7850D+BT.

Nota: il controllo della musica (riproduzione, pausa, ecc.) deve essere effettuato dal dispositivo esterno.

AUX IN FUNZIONE

Selezionare la modalità "AUX" premendo ripetutamente il pulsante **[MODE]** (16);
Utilizzare un cavo jack da 3,5 mm maschio a maschio (non incluso) per collegare un dispositivo audio esterno alla **PRESA [AUX-IN]** (20).

Nota: il controllo della musica (riproduzione, pausa, ecc.) deve essere effettuato dal dispositivo esterno.

USCITA DI LINEA

È possibile collegare un amplificatore esterno con il cavo RCA sul retro del prodotto (25).

SPECIFICHE TECNICHE

Alimentazione: AC100/240V 50Hz/DC 5V 1A
 Consumo di energia in modalità standby: 0,4W
 Tempo di stand by: 15 minuti

Copertura di radiofrequenza

FM: 87,5 - 108 MHz.
 DAB+ 174 - 239,2 MHz
 Potenza massima irradiata BT < 4dBm (2,5 mW)
 Altoparlante
 Potenza di uscita: 2 x 1.5 Watt RMS.

Generale

Aux-In: spina jack da 3,5 mm.
 Uscita di linea: connettori RCA (L+R).
 Versione porta USB: USB 2.0, max 32GB.
 Versione porta TF: max. 32 GB.

Le specifiche e il design sono soggetti a possibili modifiche senza preavviso a causa di miglioramenti.

ATTENZIONE



Il punto esclamativo all'interno di un triangolo avverte l'utente che il libretto d'istruzioni contiene delle importanti istruzioni per l'uso e la manutenzione.



Il simbolo del fulmine all'interno di un triangolo avverte l'utente della presenza di una pericolosa tensione all'interno dell'apparecchio.

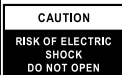

Per ridurre i rischi di scosse elettriche, non aprire l'apparecchio. L'apparecchio non contiene parti riparabili dall'utente. In caso di guasto fare appello a tecnici qualificati per le riparazioni.

230v~



Questo apparecchio è stato progettato per funzionare a 230V ~ 50Hz. Se non si intende utilizzare l'apparecchio per un lungo periodo di tempo, rimuovere la spina dalla presa di corrente.



Utilizzare l'apparecchio solo dopo aver verificato che tutte le connessioni siano state eseguite correttamente.



Non esporre l'apparecchio alla pioggia o all'umidità.



Posizionare l'apparecchio in un luogo sufficientemente ventilato. Evitare di sistemarlo vicino a tende, sul tappeto o all'interno di un mobile quale, ad esempio, una libreria.

Non esporre l'apparecchio alla luce diretta del sole o a fonti di calore.

CORRETTO SMALTIMENTO DEL PRODOTTO (rifiuti elettrici ed elettronici)

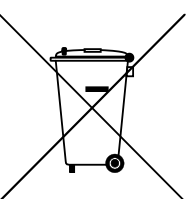

Il marchio riportato sul prodotto e sulla sua documentazione indica che il prodotto non deve essere smaltito con altri rifiuti domestici al termine del ciclo di vita. Per evitare eventuali danni all'ambiente o alla salute causati dall'inopportuno smaltimento dei rifiuti, si invita l'utente a separare questo prodotto da altri tipi di rifiuti e di riciclarlo in maniera responsabile per favorire il riutilizzo sostenibile delle risorse materiali. Gli utenti domestici sono invitati a contattare il rivenditore presso il quale è stato acquistato il prodotto a l'ufficio locale preposto per tutte le informazioni relative alla raccolta differenziata e al riciclaggio per questo tipo di prodotto. Gli utenti aziendali sono invitati a contattare il proprio fornitore e verificare i termini e le condizioni del contratto di acquisto. Questo prodotto non deve essere smaltito unitamente ad altri rifiuti commerciali.

UBICACIÓN DE LOS CONTROLES

1. MUTE
2. TECLADO NUMÉRICO
3. ADAPTADOR DE 45 RPM
4. PALANCA DE ELEVACIÓN DEL BRAZO DE TONO
5. SOPORTE DEL BRAZO DE TONO
6. INTERRUPTOR DE SELECCIÓN DE VELOCIDAD
7. BRAZO DE TONO
8. INTERRUPTOR ON/OFF DE PARADA AUTOMÁTICA
9. STYLUS
10. VOLUMEN
11. BOTÓN DE ESPERA
12. EQ
13. BOTÓN MENÚ/INFORMACIÓN
14. BOTÓN DE SINTONÍA/SELECCIÓN
15. BOTÓN DE REPRODUCCIÓN
16. BOTÓN DE MODO
17. FOLDER+/-
18. CONECTOR USB
19. CONECTOR TF
20. TOMA DE ENTRADA AUX
21. BOTÓN DE ALARMA
22. BOTÓN DE PRESELECCIÓN/REPETICIÓN
23. BOTÓN DE ESCANEEO/REPRODUCCIÓN
24. ANTENA FM/DAB
25. SALIDA RCA
26. POTENCIA DE CC

PRECAUCIÓN

INSTRUCCIONES - Todas las instrucciones de seguridad y funcionamiento deben ser leídas antes de utilizar la radio. El manual debe conservarse para futuras consultas.

ATENCIÓN A LAS ADVERTENCIAS - Deben respetarse todas las advertencias que aparecen en el aparato y en las instrucciones de uso.

AGUA Y HUMEDAD - El aparato no debe utilizarse cerca de líquidos o en habitaciones con un alto nivel de humedad.

VENTILACIÓN - El aparato debe estar situado de manera que su ubicación o posición no interfiera con su correcta ventilación.

CALOR - El aparato debe estar situado lejos de fuentes de calor como radiadores, estufas u otros aparatos que produzcan calor.

FUENTE DE ALIMENTACIÓN - La radio debe conectarse a una fuente de alimentación del tipo descrito en el manual de instrucciones o como se indica en el aparato.

PROTECCIÓN DE LOS CABLES DE ALIMENTACIÓN - Los cables de alimentación deben colocarse de forma que no puedan ser pisados o pellizcados por objetos colocados sobre ellos.

ENTRADA DE OBJETOS Y LÍQUIDOS - Se debe tener cuidado para que no se caigan objetos y no se derramen líquidos en el recinto a través de las aberturas.

DAÑOS QUE REQUIEREN SERVICIO

El aparato debe ser revisado por personal de servicio calificado cuando:

El cable de alimentación o el enchufe están dañados;

Se han caído objetos o se han derramado líquidos en la radio; El aparato ha estado expuesto a la lluvia; El aparato se ha caído o se ha dañado la carcasa; El aparato no parece funcionar con normalidad.

MANTENIMIENTO - El usuario no debe intentar reparar el aparato más allá de lo descrito en las instrucciones de uso. Todas las reparaciones deben ser realizadas por personal de servicio cualificado.

Nota: Si la pantalla no funciona correctamente o no reacciona a la operación de algún control puede deberse a la descarga electrostática. Apague y desconecte el cable de CA y retire todas las pilas, y vuelva a encender el aparato después de unos segundos.

FUENTES DE ENERGÍA

ALIMENTACIÓN DE CA: Para encender el sistema estéreo, enchufe el adaptador de CA/CC en la clavija de CC (26) situada en la parte posterior de la unidad y en una toma de corriente de CA de la pared.

Compruebe que la tensión nominal de su aparato coincide con la tensión local.

PARA UTILIZAR EL PRODUCTO

Pulse el botón **[STANDBY/MODE]** (11) para encender la unidad. Mantenga pulsado este botón para poner la unidad en modo de espera. A continuación, mantenga pulsado este botón de nuevo para apagar la unidad por completo. Verá «GOOD-BYE» en la pantalla.

Cuando la unidad está en modo OFF, debe mantener pulsado **[STANDBY/MODE]** (11) en la unidad en lugar del mando a distancia para encenderla.

Cuando la unidad esté encendida, simplemente pulse el botón **[MODE]** (16) repetidamente para seleccionar la fuente de audio deseada.

Ajuste el volumen con el mando **[VOLUME]** (10) (botones del mando a distancia) al nivel deseado.

MUTE: Pulse brevemente el botón **[MUTE]** (1) de la unidad o del mando a distancia.

NOTA: Cuando no se produce ningún sonido, la unidad se apagará automáticamente después de 15 minutos.

CONFIGURACIÓN DEL SISTEMA

Pulse prolongadamente el botón **[MENU]** (13), seleccione el menú deseado con el botón **[TUNE/SELECT]** (14) y confirme con el botón **[SELECT]** (14).

Tiempo: tiempo de ajuste

Alarma: ajuste de la alarma MODE.

Idioma: Establece un idioma diferente

Luz de fondo: Ajuste el tiempo de visualización completa y el nivel de brillo .

Sleep: puedes seleccionar el temporizador de sueño

Ecualizador: puedes elegir los ajustes del ecualizador

Restablecimiento de fábrica: Restablecer la configuración de fábrica.

Versión del software: muestra la versión actual del software

Para volver al MENÚ anterior, pulse el botón **[MENU/INFO]** (13).

CONFIGURACIÓN DEL RELOJ

Mantenga pulsado el botón **[MENU]** (13) de la unidad o simplemente pulse el botón **[MENU]** (13) del mando a distancia para acceder al MENÚ principal. A continuación, utilice los botones **[TUNE/SELECT]** (14) y **[SELECT]/[ENTER]** (14) para acceder al submenú de ajustes del sistema y, a continuación, acceda al submenú de hora/fecha para ajustar el reloj y la fecha.

Estilo del reloj: Analógico (predeterminado) o digital.

Actualización automática: La hora y la fecha se actualizan automáticamente. Puede elegir entre Actualizar desde cualquier fuente (predeterminado) / Actualizar desde radio digital / Actualizar desde FM (con RDS) / No actualizar.

Configurar 12/24 horas:

Configurar formato de fecha: DD-MM-AAAA (predeterminado) o MM-DD-AAAA.

CONFIGURACIÓN DE LA ALARMA

Mantenga pulsado el botón **[MENU]** (13) de la unidad o simplemente pulse el botón **[MENU]** (13) del mando a distancia para acceder al MENÚ principal y, a continuación, utilice los botones **[TUNE/SELECT]** y **[SELECT]/[ENTER]** (14) para acceder al submenú de ajustes del sistema y, a continuación, acceda al submenú de alarma para configurar la alarma 1 o la alarma 2. Pulse el botón **[ALARM]** (21) del mando a distancia para acceder directamente al menú de configuración de la alarma 1/2.

Alarma 1/2: Pulse el botón **[SELECT]** (14) de la unidad o el botón **[ENTER]** del mando a distancia para activar o desactivar la alarma 1/2.

Frecuencia: Una vez / Días laborables / Fines de semana / Todos los días (predeterminado).

Hora de despertarse:

Fuente: Zumbador (predeterminado) / Radio digital / FM / USB / TF

Duración: 15/30/45/60 (predeterminado) /90/120 minutos

Volumen: El nivel de volumen de la alarma se puede ajustar desde el nivel 4 (mínimo) hasta el 32 (máximo)

Una vez que la alarma se haya activado, aparecerá el icono de la alarma 1/2 en la pantalla.

FUNCIONAMIENTO DE LA PLATAFORMA GIRATORIA

Seleccione el modo "PHONO" pulsando repetidamente el botón **[MODE]** (16);

Coloque un disco en el plato giratorio. Coloque el adaptador EP sobre el eje central cuando reproduzca discos de 45 rpm;

Ajuste el **[SELECTOR DE VELOCIDAD]** (6) a 33, 45 o 78 rpm según el disco;

Suelte la abrazadera del tóner y retire el protector de la aguja;

Levante el **[TONEARM]** (7) con la **[LIFT LEVER]** (4);

Mueva el **[TONEARM]** (7) al principio del disco;

Levante el **[TONEARM]** (7) con la **[LIFT LEVER]** (4)

Cuando el disco haya terminado, el plato dejará de girar automáticamente. Para detenerlo manualmente, levante el plato del disco y vuelva a colocarlo en el soporte de descanso. **Nota:** No detenga ni gire la placa manualmente.

Cuando se mueve o transporta la unidad: Bloquee el **[TONEARM]** (7) con la abrazadera del brazo. Coloque la tapa protectora en el palpador (incluso cuando no esté en uso).

RADIO DAB

En el modo DAB, pulse el botón **[SCAN/PLAY]** (23), la pantalla LCD mostrará "Scanning...".

La unidad inicia la búsqueda de emisoras de radio, muestra la velocidad de búsqueda y las emisoras de radio encontradas durante el proceso de búsqueda. Una vez finalizada la búsqueda, se reproducirá automáticamente la primera emisora de la lista de búsqueda.

Una vez finalizada la búsqueda de emisoras, la unidad reproducirá la primera emisora automáticamente, gire el botón **[TUNE/SELECT]** (14) para seleccionar la emisora que desea reproducir en la lista de emisoras y, a continuación, pulse los botones **[TUNE/SELECT]** (14) para confirmar la emisora.

MUTE: Pulse brevemente el botón **[SCAN/PLAY]** (23) para silenciar, vuelva a pulsar brevemente para restaurar el volumen.

INFORMACIÓN DE LA EMISORA FM INFO

Durante la reproducción de la radio FM, pulse brevemente el botón **[MENU/INFO]** (13) para ver la información relevante de los programas de radio FM de la siguiente manera Texto de la radio , Tipo de programa, Nombre, Tipo de audio, Fecha, Hora

EMISORAS DE RADIO DAB/FM PRESET

En el modo DAB o FM, seleccione la emisora que desea ajustar.

Pulse el botón **[PRESET/REPEAT]** (22) durante más de 2 segundos para acceder a la función 'Preset Store' y, a continuación, gire el botón **[TUNE/SELECT]** (14) para seleccionar la posición numérica (1-30) que desee ajustar,

Pulse el botón **[TUNE/SELECT]** (14) para confirmar la posición ajustada y mostrar "Preset * Almacenado".

Si desea seguir preseleccionando otras emisoras de radio, repita el paso anterior.

Esta unidad puede preseleccionar 30 emisoras de radio DAB y 30 emisoras de radio FM.

Para recuperar las emisoras almacenadas, puede utilizar el **[TECLADO NUMÉRICO]** (2)

MENÚ

Ajustes del menú en modo DAB

En el modo DAB, pulse prolongadamente el botón **[MENU/INFO]** (13), después de mostrar el menú, gire el botón **[TUNE/SELECT]** (14) para seleccionar lo siguiente:

Búsqueda completa: Búsqueda completa de emisoras de radio (sintonización automática), la primera emisora de radio se reproducirá automáticamente una vez finalizada la búsqueda. Si no hay ninguna emisora de radio, se mostrará 'No DAB station'.

Sintonización manual: Sintonice manualmente las emisoras de radio. Gire el botón **[TUNE/SELECT]** (14) para cambiar el canal de radio, pulse brevemente el botón **[TUNE/SELECT]** (14) para confirmar.

Podar: Eliminar las estaciones no válidas, seleccione Sí / No.

Sistema: Lo mismo que la "Configuración del sistema", véase más abajo.

Tras seleccionar el submenú correspondiente, pulse el botón **[TUNE/SELECT]** (14) para confirmar.

Ajustes del menú en el modo FM:

En el modo FM, pulse prolongadamente el botón **[MENU/INFO]** (13).

Después de mostrar el menú, gire el botón **[TUNE/SELECT]** (14) para seleccionar lo siguiente:

Búsqueda automática: Busca automáticamente las emisoras de radio.

Configuración de escaneo: las opciones son Seleccionar sólo estaciones fuertes / Todas las estaciones (por defecto).

Selección de la configuración de audio: Las opciones son Estéreo permitido / Mono forzado (por defecto).

Tras seleccionar el submenú correspondiente, pulse el botón **[TUNE/SELECT]** (14) para confirmar.

TEMPORIZADOR PARA DORMIR

El temporizador de reposo apaga la radio automáticamente después de un tiempo ajustable.

Cuando la radio esté encendida, realice una pulsación larga en **[MENÚ]** (13), Sistema, Reposo. Gire el botón **[TUNE/SELECT]** (14) para seleccionar el temporizador deseado. Pulse el botón **[TUNE/SELECT]** (14) para confirmar.

Nota: Para eliminar el temporizador de desconexión, seleccione "Desconexión".

FUNCIÓN SNOOZE

Cuando la alarma está activada, pulse cualquier botón para hacer una pausa, excepto el botón de espera. El tiempo de repetición es de 5 minutos. La pantalla muestra el texto y la cuenta atrás, por ejemplo, Snooze 04:59, Después de 5 minutos, la alarma de la unidad se activará de nuevo.

Después de que suene la alarma, pulse el botón **[STANDBY]** (11) para apagar la alarma.

FUNCIONAMIENTO DEL USB

Seleccione el modo "USB" pulsando repetidamente el botón **[MODE]** (16);

Conecte una memoria USB en el **[Puerto USB]** (18);

La reproducción se iniciará automáticamente desde la primera pista.

Nota: Es posible que algunos reproductores de mp3 no puedan reproducirse a través de la toma USB. esto no es un mal funcionamiento del sistema.

Nota: Para evitar daños en la memoria USB, extráigala sólo cuando la radio esté apagada.

FUNCIONAMIENTO DE LA TF

Seleccione el modo "TF" pulsando repetidamente el botón **[MODE]** (16);

Conecte una tarjeta TF en el **[Puerto TF]** (19);

La reproducción se iniciará automáticamente desde la primera pista.

Nota: Para evitar daños en la memoria, retírela sólo cuando la radio esté apagada.

REPETIR - MODO ALEATORIO

Durante la reproducción, pulse repetidamente el botón **[PRESET/REP]** (22) para seleccionar:

REP-ONE: La pista actual se reproduce repetidamente.

REP-ALL: Todas las pistas se reproducen repetidamente.

RANDOM: Las pistas se reproducen aleatoriamente.

FUNCIONAMIENTO DEL BLUETOOTH

Seleccione el modo "BT" pulsando repetidamente el botón **[MODE]** (16);

Conecte su dispositivo portátil Bluetooth al ID Bluetooth etiquetado como "TTR-7850D+BT"; Ahora puedes transferir la música al TTR-7850D+BT.

Nota: El control de la música (reproducción, pausa, etc.) debe hacerse desde el dispositivo externo.

AUX EN FUNCIONAMIENTO

Seleccione el modo "AUX" pulsando repetidamente el botón **[MODE]** (16);

Utiliza un cable de jack macho a macho de 3,5 mm (no incluido) para conectar cualquier dispositivo de audio externo a la **TOMA [AUX-IN]** (20).

Nota: El control de la música (reproducción, pausa, etc.) debe hacerse desde el dispositivo externo.

SALIDA DE LÍNEA

Puedes conectar un amplificador externo con el cable RCA de la parte trasera del producto (25)

ESPECIFICACIONES TÉCNICAS

Alimentación:	AC100/240V 50Hz/DC 5V 1A
Consumo de energía en modo de espera:	0,4W
Tiempo en espera	15 min
Cobertura de radiofrecuencia	
FM:	87,5 - 108 MHz.
DAB+	174 - 239,2 MHz
Potencia máxima radiada BT	< 4dBm (2,5 mW)

Altavoz

Potencia de salida: 2 x 1.5 Watt RMS.

General

Entrada auxiliar:	enchufe de 3,5 mm.
Salida de línea:	conectores RCA (L+R).
Versión del puerto USB:	USB 2.0, máximo 32GB.
Versión del puerto TF:	0máx. 32GB.

Las especificaciones y el diseño están sujetos a posibles modificaciones sin previo aviso debido a las mejoras.

ATENCIÓN



El símbolo de exclamación dentro un triángulo tiene el objeto de advertir al usuario de la presencia de instrucciones importantes de funcionamiento y mantenimiento en la documentación adjunta con el equipo.



El símbolo del rayo con punta de flecha dentro de un triángulo advierte al usuario de la presencia de tensiones peligrosas en el equipo.



Para reducir los riesgos de descargas eléctricas, no retire la cubierta. La unidad no hay en su exterior componentes que pueda manipular el usuario. Encargue su reparación a personal cualificado.

230V~



Esta unidad funciona con 230V ~ 50Hz. Cuando el equipo vaya a estar un tiempo prolongado sin utilizarse, desenchufar el cable de alimentación.



No conecte la unidad hasta que no se hayan efectuado todas las otras conexiones.



La unidad no debería ser expuesta a lluvia o humedad.



La unidad se debe instalar de forma que su posición no le impida tener ventilación adecuada. Por ejemplo, el equipo no se debe colocar cerca de cortinas o sobre el tapete, ni en una instalación como puede ser un armario.

La unidad no debería ser expuesta a la luz solar directa ni a fuentes emisora de calor.

ELIMINACIÓN CORRECTA DE ESTE PRODUCTO (material eléctrico y electrónico de descarte)



La presencia de esta marca en el producto o en el material informativo que lo acompaña, indica que al finalizar su vida útil no deberá eliminarse junto con otros residuos domésticos. Para evitar los posibles daños al medio ambiente o a la salud humana que representa la eliminación incontrolada de residuos, separe este producto de otros tipos de residuos y recíclolo correctamente para promover la reutilización sostenible de recursos materiales. Los usuarios particulares pueden contactar con el establecimiento donde adquirieron el producto, o con las autoridades locales pertinentes, para informarse sobre cómo y dónde pueden llevarlo para que sea sometido a un reciclaje ecológico y seguro. Los usuarios comerciales pueden contactar con su proveedor y consultar las condiciones del contrato de compra. Este producto no debe eliminarse mezclado con otros residuos comerciales.

PLAATS VAN DE CONTROLES

1. MUTE
2. NUMERIEK TOETSENBOORD
3. 45 TOEREN ADAPTER
4. TOONARMHEFBOOM
5. TOONARM HOUDER
6. SNELHEIDSKEUZESCHAKELAAR
7. TOONARM
8. AUTO STOP AAN/UIT SCHAKELAAR
9. STYLUS
10. VOLUME
11. STAND-BY KNOP
12. EQ
13. MENU/INFO-TOETS
14. AFSTEMMEN/SELECTEREN TOETS
15. AFSPEELKNOP
16. MODUSKNOP
17. FOLDER+/-
18. USB-AANSLUITING
19. TF-CONNECTOR
20. AUX-INGANG
21. ALARMTOETS
22. PRESET/REPEAT TOETS
23. SCAN/PLAY TOETS
24. FM/DAB-ANTENNE
25. RCA-UITGANG
26. GELIJKSTROOM

VOORZORGSMATREGEL

INSTRUCTIES - Alle veiligheids- en bedieningsinstructies moeten worden gelezen voordat de radio wordt gebruikt. De handleiding dient te worden bewaard voor toekomstige referentie.

HOOR WAARSCHUWINGEN - Alle waarschuwingen op het apparaat en in de gebruiksaanwijzing moeten in acht worden genomen.

WATER EN Vocht - Het apparaat mag niet worden gebruikt in de buurt van vloeistoffen of in ruimten met een hoge vochtigheidsgraad.

VENTILATIE - Het toestel moet zodanig worden geplaatst dat de plaats of positie ervan de juiste ventilatie niet belemmert.

HITTE - Het apparaat moet uit de buurt van warmtebronnen zoals radiatoren, kachels of andere apparaten die warmte produceren worden geplaatst.

STROOMVOORZIENING - De radio mag alleen worden aangesloten op een stroomvoorziening van het type zoals beschreven in de gebruiksaanwijzing of zoals aangegeven op het apparaat.

BEVEILIGING VAN DE NETSNOEREN - Netsnoeren moeten zo worden gelegd dat er niet op kan worden gestaan of dat ze niet bekneld kunnen raken door voorwerpen die erop of ertegenaan worden geplaatst.

BINNENKOMST VAN VOORWERPEN EN VLOEISTOFFEN - Zorg ervoor dat er geen voorwerpen vallen en dat er geen vloeistoffen in de behuizing terechtkomen via openingen.

SCHADE DIE EEN ONDERHOUDSBEURT VEREIST

Het apparaat moet worden onderhouden door gekwalificeerd onderhoudspersoneel wanneer:

Het netsnoer of de stekker is beschadigd;

Er zijn voorwerpen op de radio gevallen of er zijn vloeistoffen in de radio gemorst; Het apparaat is blootgesteld aan regen; Het toestel is gevallen of de behuizing is beschadigd; Het toestel lijkt niet normaal te werken.

ONDERHOUD - De gebruiker mag niet proberen het apparaat meer onderhoud te geven dan beschreven staat in de gebruiksaanwijzing. Alle onderhoud moet worden uitgevoerd door gekwalificeerd onderhoudspersoneel

Opmerking: Als het display niet naar behoren werkt of niet reageert op de bediening van een bedieningselement, kan dit te wijten zijn aan de elektrostatische ontlading. Schakel het netsnoer uit en haal de stekker uit het stopcontact, verwijder alle batterijen en schakel na enkele seconden de stroom weer in.

ENERGIEBRONNEN

AC POWER: Om het stereosysteem in te schakelen, steekt u de AC/DC-adapter in de DC-stekker (26) aan de achterkant van het toestel en in een stopcontact in de wand. Controleer of de nominale spanning van uw toestel overeenkomt met uw plaatselijke spanning.

OM HET PRODUCT TE GEBRUIKEN

Druk op de knop **[STANDBY/MODE]** (11) om het apparaat in te schakelen. Houd deze knop ingedrukt om het apparaat in de stand-bymodus te zetten. Houd deze knop vervolgens opnieuw ingedrukt om het apparaat volledig uit te schakelen. Op het display verschijnt dan "GOOD-BYE".

Wanneer het apparaat is uitgeschakeld, moet u de knop **[STANDBY/MODE]** (11) op het apparaat ingedrukt houden in plaats van op de afstandsbediening om het apparaat in te schakelen.

Wanneer het apparaat is ingeschakeld, drukt u herhaaldelijk op de knop **[MODE]** (16) om de gewenste audiobron te selecteren.

Stel het volume in met de knop **[VOLUME]** (10) (knoppen op de afstandsbediening) op het gewenste niveau.

MUTE: Druk kort op de knop **[MUTE]** (1) op het apparaat of de afstandsbediening.

OPMERKING: Als er geen geluid wordt geproduceerd, schakelt het apparaat na 15 minuten automatisch uit.

Vertaald met DeepL.com (gratis versie)

SYSTEEMINSTELLINGEN

Druk lang op de toets **[MENU]** (13), selecteer het gewenste menu met de toets **[TUNE/SELECT]** (14) en bevestig met de toets **[SELECT]** (14).

Tijd: insteltijd

Alarm: instellen alarm MODE.

Taal: Stel een andere taal in

Achtergrondverlichting: Stel de tijd van volledige weergave en het helderheidsniveau in .

Slaap: u kunt de slaaptimer selecteren

Equalizer: u kunt EQ-instellingen kiezen

Fabrieksreset: Terugzetten naar fabrieksinstellingen.

SW-versie: toont de huidige softwareversie

Om terug te keren naar het vorige MENU, drukt u op de **[MENU/INFO]** knop (13).

KLOK INSTELLEN

Houd de knop **[MENU]** (13) op het apparaat ingedrukt of druk gewoon op de knop **[MENU]** (13) op de afstandsbediening om het hoofdmenu te openen. Gebruik vervolgens de knoppen **[TUNE/SELECT]** (14) en **[SELECT]/[ENTER]** (14) om het submenu Systeeminstellingen te openen en ga vervolgens naar het submenu Tijd/Datum om de klok en datum in te stellen.

Klokstijl: analoge (standaard) of digitale klokstijl.

Automatische update: tijd en datum worden automatisch bijgewerkt. U kunt kiezen uit Update vanaf elk (standaard) / Update vanaf digitale radio / Update vanaf FM (met RDS) / Geen update.

12/24 uur instellen:

Datumformaat instellen: DD-MM-JJJJ (standaard) of MM-DD-JJJJ.

ALARM INSTELLEN

Houd de knop **[MENU]** (13) op het apparaat ingedrukt of druk gewoon op de knop **[MENU]** (13) op de afstandsbediening om het hoofdmenu te openen. Gebruik vervolgens de knoppen **[TUNE/SELECT]** en **[SELECT]/[ENTER]** (14) om het submenu Systeeminstellingen te openen en ga vervolgens naar het submenu Alarm om alarm 1 of alarm 2 in te stellen. Druk op de knop **[ALARM]** (21) op de afstandsbediening om direct naar het instellingenmenu voor Alarm 1/2 te gaan.

Alarm 1/2: Druk op de knop **[SELECT]** (14) op het apparaat of op de knop **[ENTER]** op de afstandsbediening om Alarm 1/2 in of uit te schakelen.

Frequentie: Eenmaal / Weekdagen / Weekenden / Dagelijks (standaard).

Wekertijd:

Bron: Zoemer (standaard) / Digitale radio / FM / USB / TF

Duur: 15/30/45/60 (standaard) /90/120 minuten

Volume: Het alarmvolume kan worden ingesteld van niveau 4 (minimum) tot 32 (maximum)

Zodra het alarm is ingesteld op "AAN", wordt het pictogram voor alarm 1/2 weergegeven op het display.

WERKING VAN DE DRAAITAFEL

Kies de "PHONO" functie door herhaaldelijk op de **[MODE]** toets (16) te drukken;

Plaats een plaat op de draaitafel. Plaats de EP-adapter over de centrale as bij het afspe-len van 45-toeren platen;

Stel de **[SPEED SELECTOR]** (6) in op 33, 45 of 78 toeren, afhankelijk van de plaat;

Maak de tonearmklem los en verwijder de stylusbeschermer;

Til de **[TONEARM]** (7) op met de **[LIFT LEVER]** (4);

Beweeg de **[TONEARM]** (7) naar het begin van de opname;

Til de **[TONEARM]** (7) naar beneden met de **[LIFT LEVER]** (4)

Wanneer de plaat klaar is, zal de plaat automatisch stoppen met draaien. Om handmatig te stoppen, tilt u de tonearm op van de plaat en plaatst u deze terug op de steun.

Opmerking: Stop of draai de plaat niet met de hand.

Wanneer het toestel wordt verplaatst of vervoerd: Vergrendel de **[TONEARM]** (7) met de toonarmklem. Plaats de beschermkap op de naald (ook wanneer deze niet in gebruik is).

DAB RADIO

In de DAB-modus, houdt u de **[SCAN/PLAY]**-, op het LCD-display verschijnt "Scanning...". Het toestel begint te zoeken naar radiozenders, toont de scansnelheid en de radiozenders die tijdens het scannen zijn gevonden. Zodra het zoeken is voltooid, wordt de eerste zender in de zoeklijst automatisch afgespeeld.

Nadat het zoeken naar zenders is voltooid, zal het toestel automatisch de eerste zender afspelen, draai aan de **[TUNE/SELECT]** knop (14) om de zender te selecteren die u wilt afspelen in de zenderlijst, druk vervolgens op de **[TUNE/SELECT]** knoppen (14) om de zender te bevestigen.

MUTE: Druk kort op de **[SCAN/PLAY]** knop (23) om het geluid uit te zetten, druk nogmaals kort om het volume te herstellen.

FM-ZENDERINFORMATIE INFO

Druk tijdens het afspelen van FM-radio kort op de knop **[MENU/INFO]** (13) om de relevante informatie van FM-radioprogramma's als volgt weer te geven:

Radiotekst , Programmatype, Naam, Audiotype, Datum, Tijd

DAB/FM PRESET RADIOZENDERS

Kies in de DAB- of FM-modus de zender die u wilt instellen.

Houd de toets **[PRESET/REPEAT]** (22) langer dan 2 seconden ingedrukt om de functie 'Preset Store' op te roepen en draai vervolgens aan de toets **[TUNE/SELECT]** (14) om de nummerpositie (1-30) te selecteren die u wilt instellen,

Druk op de toets **[TUNE/SELECT]** (14) om de ingestelde positie te bevestigen en "Preset * Stored" op het display te zien.

Als u wilt doorgaan met het instellen van andere radiozenders, herhaalt u de vorige stap. Dit toestel kan 30 DAB-radiozenders en 30 FM-radiozenders voorprogrammeren. Om opgeslagen stations op te roepen, kunt u gebruik maken van **[NUMERISCH TOETSENBORD]** (2)

MENU

Menu-instellingen in DAB-modus

In de DAB-modus drukt u lang op de toets **[MENU/INFO]** (13); nadat het menu wordt weergegeven, draait u aan de toets **[TUNE/SELECT]** (14) om als volgt te selecteren:

Volledige scan: Automatisch volledig kanalen zoeken naar radiozenders (Auto tune), de eerste radiozender wordt automatisch afgespeeld nadat het zoeken is voltooid. Als er geen radiozender is, wordt 'Geen DAB-zender' weergegeven.

Handmatig afstemmen: Radiozenders handmatig afstemmen. Draai aan de **[AFSTEMMEN/SELECTEREN]** knop (14) om het radiokanaal te wijzigen, druk kort op de **[AFSTEMMEN/SELECTEREN]** knop (14) om te bevestigen.

Snoeien: Ongeldige stations verwijderen, selecteer Ja / Nee.

Systeem: Zelfde als 'Systeeminstelling', zie hieronder.

Na het selecteren van het bijbehorende submenu, drukt u op de **[TUNE/SELECT]** knop (14) om te bevestigen.

Menu-instellingen in FM-modus:

Druk in de FM-modus lang op de **[MENU/INFO]** knop (13).

Draai, nadat het menu is weergegeven, aan de **[AFSTEMMEN/SELECTEREN]** knop (14) om als volgt te selecteren:

Auto scan: Automatisch zoeken naar radiozenders.

Scan instelling: Opties zijn Selecteer alleen sterke stations / Alle stations (standaard).

Audio-instelling selecteren: Opties zijn Stereo toegestaan / Geforceerd mono (standaard).

Na het selecteren van het bijbehorende submenu, drukt u op de **[TUNE/SELECT]** knop (14) om te bevestigen.

SLAAPTIMER

De slaaptimer schakelt de radio automatisch uit na een instelbare tijd.

Wanneer de radio aan staat, drukt u lang op **[MENU]** (13), Systeem, Slaapstand. Draai aan de **[TUNE/SELECT]** knop (14) om de gewenste timer te kiezen. Druk op de **[TUNE/SELECT]** knop (14) om te bevestigen.

Opmerking: Om de slaaptimer te verwijderen selecteert u "Slaap UIT".

SNOOZE-FUNCTIE

Wanneer het alarm is afgegaan, drukt u op een willekeurige toets om te snoozen, behalve op de stand-by toets. De snoozetijd is 5 minuten. Het display toont tekst en aftelling b.v. Snooze 04:59, Na 5 minuten zal het alarm van het apparaat weer geactiveerd worden.

Nadat het alarm heeft geklonken, drukt u op de **[STANDBY]** knop (11) om het alarm uit te zetten.

USB BEDIENING

Selecteer de "USB" modus door herhaaldelijk op de **[MODE]** knop (16) te drukken; Steek een USB-stick in de **[USB PORT]** (18);

De weergave start automatisch vanaf het eerste nummer.

Opmerking: Het is mogelijk dat sommige mp3-spelers niet via de usb-aansluiting kunnen worden afgespeeld. dit is geen defect van het systeem.

Opmerking: Om beschadiging van het USB-geheugen te voorkomen, verwijdert u het alleen wanneer de radio UIT staat.

TF BEDIENING

Selecteer de "TF" functie door herhaaldelijk op de **[MODE]** knop (16) te drukken; Steek een TF-kaart in de **[TF PORT]** (19);

De weergave start automatisch vanaf het eerste nummer.

Opmerking: Om beschadiging van het geheugen te voorkomen, mag u het alleen verwijderen als de radio UIT staat.

HERHALEN - WILKEURIGE MODE

Druk tijdens afspelen herhaaldelijk op **[PRESET/REP]** (22) om te selecteren:

REP-ONE: Het huidige nummer wordt herhaaldelijk afgespeeld.

REP-ALL: Alle nummers worden herhaaldelijk afgespeeld.

RANDOM: Tracks worden willekeurig afgespeeld.

BLUETOOTH BEDIENING

Selecteer de "BT" functie door herhaaldelijk op de **[MODE]** toets (16) te drukken;

Verbind uw draagbare Bluetooth-apparaat met de Bluetooth-identificatie "TTR-7850D+BT";

U kunt nu de muziek overbrengen naar de TTR-7850D+BT.

Opmerking: Muziekbediening (afspelen, pauzeren, enz.) moet vanaf uw externe toestel gebeuren.

AUX IN WERKING

Kies de "AUX" functie door herhaaldelijk op de **[MODE]** knop (16) te drukken;

Gebruik een mannelijke naar mannelijke 3,5mm jack-kabel (niet meegeleverd) om een extern audioapparaat aan te sluiten op de **[AUX-IN AANSLUITING]** (20).

Opmerking: Muziekbediening (afspelen, pauzeren, enz.) moet vanaf uw externe toestel gebeuren.

LINE UIT

U kunt een externe versterker aansluiten met een RCA-kabel aan de achterkant van het product (25)

TECNICAL SPECIFICATIES

Voeding:	AC100/240V 50Hz/DC 5V 1A
Stroomverbruik in stand-by:	0,4W
Stand-by tijd	15 min
Radiofrequentie Dekking	
FM:	87.5 - 108 MHz.
DAB+1	74 - 239.2 MHz
BT maximaal uitgestraald vermogen	< 4dBm (2,5 mW)
Spreker	
Uitgangsvermogen:	2 x 1.5 Watt RMS.
Algemeen	
Aux-In:	3,5mm jack plug.
Line-Out:	RCA-stekkers (L+R).
USB poort versie:	USB 2.0, max 32GB.
TF Poort Versie:	max. 32GB.

Specificaties en ontwerp zijn onderhevig aan mogelijke wijzigingen zonder voorafgaande kennisgeving als gevolg van verbeteringen.

WAARSCHUWING

Het uitroepteken in een gelijkzijdige driehoek is bedoeld om de gebruiker erop attent te maken dat de gebruikershandleiding belangrijke instructies bevat voor het gebruik en het onderhoud.



De bliksemschicht in een gelijkzijdige driehoek is bedoeld om de gebruiker te waarschuwen voor de aanwezigheid van gevaarlijke spanning binnen in het apparaat.



Om het risico op elektrische schokken te reduceren, dient het apparaat niet te worden geopend. Het apparaat bevat geen onderdelen die gerepareerd kunnen worden door de gebruiker. In het geval van een defect dient contact opgenomen te worden met een gekwalificeerde technicus voor de reparatie.

230v~



Dit apparaat is ontworpen om te werken op 230v~ 50Hz. Als het apparaat voor een langere tijd niet gebruikt gaat worden, dient de stekker uit het stopcontact te worden gehaald.



Stel het apparaat niet bloot aan regen of vocht.



Gebruik het apparaat uitsluitend nadat is gecontroleerd dat alle aansluitingen correct zijn uitgevoerd.



Plaats het apparaat op een voldoende geventileerde plek. Plaats het apparaat niet in de buurt van gordijnen, op het tapijt of in in een stuk meubilair, zoals bijvoorbeeld een boekenkast.

Stel het apparaat niet bloot aan direct zonlicht of aan warmtebronnen.

CORRECTE AFVALVERWERKING VAN HET PRODUCT
(elektrisch en elektronisch afval)

Dit symbool dat staat weergegeven op het product en in de documentatie ervan, duidt erop dat het product niet kan worden weggegooid met het gewone huisvuil aan het einde van de levensduur. Om schade aan het milieu of aan de gezondheid door ongepaste afvalverwijdering te voorkomen, dient de gebruiker dit product te scheiden van andere soorten afval op verantwoorde wijze ter bevordering van duurzaam hergebruik van de materiële hulpbronnen. De thuisgebruiker dient contact op te nemen met de verkoper van het apparaat of met de lokale gemeente voor informatie met betrekking tot het scheiden en recyclen van dit type product. Zakelijke gebruikers dienen contact op te nemen met hun leverancier en de algemene voorwaarden van de verkoopovereenkomst te raadplegen. Dit product dient niet te worden gemengd met ander bedrijfsafval voor de verwijdering.

UMÍSTĚNÍ OVLÁDACÍCH PRVKŮ

1. MUTE
2. ČÍSELNÁ KLÁVESNICE
3. ADAPTÉR 45 RPM
4. ZVEDAČ RAMENE
5. DRŽÁK NA RAMENO
6. VOLBA RYCHLOSTI
7. RAMENO
8. VYPÍNAČ AUTOMATICKÉHO ZASTAVENÍ
9. STYLUS
10. VOLUME
11. TLAČÍTKO STANDBY
12. EQ
13. TLAČÍTKO MENU/INFO
14. TLAČÍTKO LADENÍ/VÝBĚR
15. TLAČÍTKO PŘEHRÁVÁNÍ
16. TLAČÍTKO MODE
17. FOLDER+/-
18. USB KONEKTOR
19. TF KONEKTOR
20. AUX-IN JACK
21. TLAČÍTKO ALARM
22. TLAČÍTKO PŘEDVOLBA/OPAKOVÁNÍ
23. TLAČÍTKO SCAN/PLAY
24. FM/DAB ANTÉNA
25. RCA VÝSTUP
26. DC NAPÁJENÍ

OPATŘENÍ

POKYNY - Před uvedením rádia do provozu si přečtěte všechny bezpečnostní a provozní pokyny. Manuál by měl být uschován pro budoucí použití.

DODRŽUJTE VAROVÁNÍ - Je třeba dodržovat všechna varování na spotřebiči a v návodu k obsluze.

VODA A VLHKOST - Spotřebič by neměl být používán v blízkosti kapalin nebo v místnostech s vysokou úrovní vlhkosti.

VĚTRÁNÍ - Spotřebič by měl být umístěn tak, aby jeho umístění nebo umístění nenarušovalo jeho řádné větrání.

TEPLO - Spotřebič by měl být umístěn mimo zdroje tepla, jako jsou radiátory, kamna nebo jiná zařízení produkující teplo.

ZDROJ NAPÁJENÍ - Rádio by mělo být připojeno pouze ke zdroji napájení typu popsaného v návodu k obsluze nebo jak je vyznačeno na spotřebiči.

OCHRANA NAPÁJECÍHO KABELU - Napájecí kabely by měly být vedeny tak, aby se po nich nešlapalo nebo aby nebyly přiskřípnuty předměty položenými na ně/proti nim.

VNIKNUTÍ PŘEDMĚTU A KAPALINY - Je třeba dbát na to, aby předměty nespadly a aby se do krytu skrz otvory nerozlily tekutiny.

POŠKOZENÍ VYŽADUJÍCÍ SERVIS

Servis zařízení by měl provádět kvalifikovaný servisní personál, když:

Došlo k poškození napájecího kabelu nebo zástrčky;

Do rádia spadly předměty nebo se do něj vylily tekutiny; Spotřebič byl vystaven dešti; Spotřebič spadl nebo je poškozen kryt; Zdá se, že spotřebič nepracuje normálně.

SERVIS - Uživatel by se neměl pokoušet provádět servis spotřebiče nad rámec toho, co je popsáno v návodu k obsluze uživatele. Veškerý servis by měl svěřit kvalifikovanému servisnímu personálu

Poznámka: Pokud displej nefunguje správně nebo nereaguje na ovládání jakéhokoli ovládacího prvku, může to být způsobeno elektrostatickým výbojem. Vypněte a odpojte napájecí kabel a vyjměte všechny baterie, poté napájení po několika sekundách znovu zapněte.

ZDROJ NAPÁJENÍ

AC POWER: Chcete-li zapnout stereo systém, zapojte AC/DC adaptér do DC zástrčky (26) na zadní straně jednotky a do elektrické zásuvky ve zdi.

Zkontrolujte, zda jmenovité napětí vašeho spotřebiče odpovídá místnímu napětí.

POUŽÍVÁNÍ PRODUKTU

Stiskněte tlačítko **[STANDBY/MODE]** (11) pro zapnutí přístroje. Podržte toto tlačítko stisknuté, aby se přístroj přepnul do pohotovostního režimu. Poté podržte toto tlačítko stisknuté znovu, aby se přístroj zcela vypnul. Na displeji se zobrazí „GOOD-BYE“.

Pokud je přístroj vypnutý, musíte pro jeho zapnutí podržet tlačítko **[STANDBY/MODE]** (11) na přístroji, nikoli na dálkovém ovladači.

Po zapnutí přístroje stačí opakovaně stisknout tlačítko **[MODE]** (16) a vybrat požadovaný zdroj zvuku.

Nastavte hlasitost pomocí knoflíku **[VOLUME]** (10) (tlačítka na dálkovém ovladači) na požadovanou úroveň.

MUTE: Krátce stiskněte tlačítko **[MUTE]** (1) na přístroji nebo dálkovém ovladači.

POZNÁMKA: Pokud není vydáván žádný zvuk, přístroj se po 15 minutách automaticky vypne.

NASTAVENÍ SYSTÉMU

Dlouze stiskněte tlačítko **[MENU]** (13), vyberte požadované menu tlačítkem **[TUNE/SELECT]** (14) a potvrďte tlačítkem **[SELECT]** (14).

Čas: čas nastavení

Alarm: nastavení budíku MODE.

Jazyk: Nastavte jiný jazyk

Podsvícení: Nastavení doby plného zobrazení a úrovně jasu.

Spánek: můžete vybrat časovač spánku

Ekvalizér: můžete zvolit nastavení EQ

Obnovení továrního nastavení: Obnovení továrního nastavení.

Verze SW: zobrazuje aktuální verzi softwaru

Chcete-li se vrátit zpět do předchozí **MENU**, stiskněte tlačítko **[MENU/INFO]** (13).

NASTAVENÍ HODIN

Stiskněte a podržte tlačítko **[MENU]** (13) na přístroji nebo jednoduše stiskněte tlačítko **[MENU]** (13) na dálkovém ovladači pro vstup do hlavního menu, poté pomocí tlačítek **[TUNE/SELECT]** (14) a **[SELECT]/[ENTER]** (14) přejděte do podmenu Systémová nastavení a poté do podmenu Čas/Datum pro nastavení hodin a data.

Styl hodin: Analogový (výchozí) nebo digitální styl hodin.

Automatická aktualizace: Čas a datum se aktualizují automaticky. Můžete zvolit Aktualizovat z libovolného zdroje (výchozí) / Aktualizovat z digitálního rádia / Aktualizovat z FM (s RDS) / Neaktualizovat.

Nastavení 12/24 hodin:

Nastavení formátu data: DD-MM-RRRR (výchozí) nebo MM-DD-RRRR.

NASTAVENÍ BUDÍKU

Stiskněte a podržte tlačítko **[MENU]** (13) na přístroji nebo jednoduše stiskněte tlačítko **[MENU]** (13) na dálkovém ovladači pro vstup do hlavního menu, poté použijte tlačítka **[TUNE/SELECT]** a **[SELECT]/[ENTER]** (14) pro vstup do podmenu systémových nastavení a poté do podmenu budíku pro nastavení budíku 1 nebo budíku 2. Stisknutím tlačítka **[ALARM]** (21) na dálkovém ovladači přejděte přímo do nabídky nastavení budíku 1/2. Budík 1/2: Stisknutím tlačítka **[SELECT]** (14) na přístroji nebo tlačítka **[ENTER]** na dálkovém ovladači nastavte budík 1/2 na zapnuto/vypnuto.

Frekvence: Jednou / Pracovní dny / Víkendy / Denně (výchozí nastavení).

Čas buzení:

Zdroj: Bzučák (výchozí nastavení) / Digitální rádio / FM / USB / TF

Délka: 15/30/45/60 (výchozí nastavení) /90/120 minut

Hlasitost: Hlasitost budíku lze nastavit v rozmezí od úrovně 4 (minimální) do 32 (maximální)

Jakmile je budík nastaven na „ZAPNUTO“, na displeji se zobrazí ikona budíku 1/2.

PROVOZ GRAMOFONU

Vyberte režim „PHONO“ opakovaným stisknutím tlačítka **[MODE]** (16);

Umístěte desku na gramofon. Umístěte EP adaptér na centrální vřeteno při přehrávání 45 ot./min.

Nastavte **[SPEED SELECTOR]** (6) na 33, 45 nebo 78 ot./min podle záznamu;

Uvolněte svorku raménka a sejměte chránič doteku;

Zvedněte **[TONEARM]** (7) pomocí **[LEVER LEVER]** (4);

Posuňte **[TONEARM]** (7) na začátek záznamu;

Zvedněte **[TONEARM]** (7) pomocí **[LIFT LEVER]** (4)

Po dokončení záznamu se deska automaticky přestane otáčet. Chcete-li zastavit ručně, zvedněte raménko z desky a vraťte jej na opěrku.

Poznámka: Desku nezastavujte ani neotáčejte ručně.

Když se jednotka přesouvá nebo přepravuje: Zajistěte **[TONEARM]** (7) pomocí svorky toneru. Nasadte ochranný kryt na stylus (i když jej nepoužíváte).

DAB RÁDIO

V režimu DAB stiskněte tlačítko **[SCAN/PLAY]** (23), na LCD displeji se zobrazí „Scanning...“.

Jednotka zahájí vyhledávání rádiových stanic, zobrazí rychlost vyhledávání a rádiové stanice nalezené během procesu vyhledávání. Po dokončení vyhledávání se automaticky přehraje první stanice v seznamu vyhledávání.

Po dokončení vyhledávání stanic jednotka automaticky přehraje první stanici, otočením tlačítka **[TUNE/SELECT]** (14) vyberte stanici, kterou chcete přehrát v seznamu stanic, poté stiskněte tlačítka **[TUNE/SELECT]** (14) pro potvrzení stanice.

MUTE: Krátkým stisknutím tlačítka **[SCAN/PLAY]** (23) ztlumíte zvuk, dalším krátkým stisknutím obnovíte hlasitost. INFORMACE O STANICI FM

Během přehrávání rádia FM krátce stiskněte tlačítko **[MENU/INFO]** (13) pro zobrazení příslušných informací o programech rádia FM následovně:

Rádiový text, Typ programu, Název, Typ zvuku, Datum, Čas

PŘEDNASTAVENÉ ROZHLASOVÉ STANICE DAB/FM

V režimu DAB nebo FM vyberte stanici, kterou chcete nastavit.

Stiskněte tlačítko **[PRESET/REPEAT]** (22) po dobu delší než 2 sekundy pro vstup do funkce 'Preset Store' a poté otočením tlačítka **[TUNE/SELECT]** (14) vyberte pozici čísla (1-30), kterou chcete přichystat,

Stiskněte tlačítko **[TUNE/SELECT]** (14) pro potvrzení nastavené pozice a zobrazení „Preset * Stored“.

Pokud chcete pokračovat v předvolbě dalších rozhlasových stanic, opakujte předchozí krok. Tato jednotka může přednastavit 30 rozhlasových stanic DAB a 30 rozhlasových stanic FM.

Pro vyvolání uložených stanic můžete použít **[ČÍSELNOU KLÁVESNICI]** (2).

MENU

Nastavení nabídky v režimu **DAB**

V režimu DAB dlouze stiskněte tlačítko **[MENU/INFO]** (13), po zobrazení nabídky otočte tlačítkem **[TUNE/SELECT]** (14) a vyberte následující:

Úplné prohledávání: Automatické úplné vyhledávání rozhlasových stanic (Automatické ladění), po dokončení vyhledávání se automaticky přehraje první rozhlasová stanice. Pokud není k dispozici žádná rozhlasová stanice, zobrazí se „Žádná stanice DAB“.

Ruční ladění: Ruční ladění rozhlasových stanic. Otočte tlačítkem **[TUNE/SELECT]** (14) pro změnu rádiového kanálu, krátkým stisknutím tlačítka **[TUNE/SELECT]** (14) potvrďte.

Prune: Odstraňte neplatné stanice, vyberte Ano / Ne.

Systém: Stejně jako „Nastavení systému“, viz níže.

Po výběru příslušné podnabídky potvrďte stisknutím tlačítka **[TUNE/SELECT]** (14).

Nastavení menu v režimu FM:

V režimu FM dlouze stiskněte tlačítko **[MENU/INFO]** (13).

Po zobrazení nabídky otočte tlačítkem **[TUNE/SELECT]** (14) a vyberte následující:

Automatické vyhledávání: Automatické vyhledávání rozhlasových stanic.

Nastavení vyhledávání: možnosti jsou Vybrat pouze silné stanice / Všechny stanice (výchozí).

Vyberte nastavení zvuku: Možnosti jsou Stereo povoleno / Vynucené mono (výchozí).

Po výběru příslušné podnabídky potvrďte stisknutím tlačítka **[TUNE/SELECT]** (14).

ČASOVAČ VYPNUTÍ

Časovač vypnutí automaticky vypne rádio po nastavitelné době.

Když je rádio zapnuté, dlouze stiskněte **[MENU]** (13), Systém, Spánek. Otáčením tlačítka **[TUNE/SELECT]** (14) vyberte požadovaný časovač. Stiskněte tlačítko **[TUNE/SELECT]** (14) pro potvrzení.

Poznámka: Chcete-li časovač vypnutí odstranit, vyberte „Sleep OFF“.

FUNKCE SNOOZE

Když je budík aktivován, stisknutím libovolného tlačítka jej odložíte, kromě tlačítka pohotovostního režimu. Doba odložení je 5 minut. Na displeji se zobrazí text a odpočítávání, např. Snooze 04:59, Po 5 minutách se alarm jednotky znovu aktivuje.

Po zaznění budíku stiskněte tlačítko **[STANDBY]** (11) pro vypnutí budíku.

PROVOZ USB

Vyberte režim „USB“ opakovaným stisknutím tlačítka **[MODE]** (16);

Zapojte USB klíč do **[USB PORT]** (18);

Přehrávání se spustí automaticky od první skladby.

Poznámka: Některé mp3 přehrávače nemusí být možné přehrávat přes USB konektor. nejedná se o závadu systému.

Poznámka: Abyste předešli poškození USB paměti, vyjímejte ji pouze tehdy, když je rádio vypnuté.

PROVOZ TF

Vyberte režim „TF“ opakovaným stisknutím tlačítka **[MODE]** (16);

Zasuňte TF kartu do **[TF PORT]** (19); Přehrávání se spustí automaticky od první skladby.

Poznámka: Abyste předešli poškození paměti, vyjímejte ji pouze tehdy, když je rádio vypnuté.

OPAKOVÁNÍ - NÁHODNÝ REŽIM

Během přehrávání opakovaným stisknutím tlačítka **[PRESET/REP]** (22) vyberte:

REP-ONE: Aktuální skladba se přehrává opakovaně.

REP-ALL: Všechny skladby se přehrávají opakovaně.

RANDOM: Skladby se přehrávají náhodně.

BLUETOOTH

Vyberte režim „BT“ opakovaným stisknutím tlačítka **[MODE]** (16);

Připojte své přenosné zařízení Bluetooth k ID Bluetooth označenému jako „TTR-7850D+BT“; Nyní můžete přenést hudbu do TTR-7850D+BT.

Poznámka: Ovládání hudby (přehrávání, pauza atd.) musí být provedeno z externího zařízení.

AUX IN

Vyberte režim „AUX“ opakovaným stisknutím tlačítka **[MODE]** (16);

Použijte jeden 3,5mm jack kabel typu samec na samec (není součástí dodávky) k připojení libovolného externího zvukového zařízení k **[AUX-IN SOCKET]** (20).

Poznámka: Ovládání hudby (přehrávání, pauza atd.) musí být provedeno z externího zařízení.

LINE OUT

Externí zesilovač můžete připojit pomocí RCA kabelu na zadní straně produktu (25)

TECHNICKÉ SPECIFIKACE

Napájení: AC100/240V 50Hz/DC 5V 1A
 Spotřeba energie v pohotovostním režimu: 0,4 W
 Doba pohotovostního režimu: 15 min.

Rádiové frekvenční pokrytí

FM: 87,5 - 108 MHz.
 DAB+ 174 - 239,2 MHz
 Maximální vyzářený výkon BT: < 4dBm (2,5 mW)

mluvčí

Výstupní výkon: 2 x 1.5 Watt RMS.

Všeobecné

Aux-In: 3,5mm jack konektor.
 Line-Out: RCA konektory (L+R).
 Verze USB portu: USB 2.0, max 32GB.
 Verze TF portu: max. 32 GB.

Specifikace a design podléhají možným změnám bez předchozího upozornění z důvodu zlepšení.

UPOZORNĚNÍ



Vykřičník uvnitř trojúhelníka na zadní straně skříňky přístroje upozorňuje uživatele na důležité pokyny pro obsluhu a ošetřování přístroje, uvedené v jeho doprovodné dokumentaci. čeština



Symbol blesku uvnitř trojúhelníka na zadní straně skříňky přístroje upozorňuje uživatele na existenci životu nebezpečného napětí na některých dílech uvnitř skříňky přístroje.



Nevyjímejte přístroj ze skříňky – riziko úrazu elektrickým proudem. Uvnitř skříňky nejsou díly, které by mohl opravit nebo seřídit jeho uživatel bez odpovídajícího vybavení a kvalifikace. Bude-li přístroj vyžadovat seřízení nebo opravu kontaktujte odborný servis. Zásahem do přístroje v době platnosti záruky se vystavujete riziku ztráty event. záručních plnění.

230V~



Přístroj je konstruován pro napájení střídavým napětím 230 V / 50 Hz z elektrické sítě. Pokud nebudete přístroj delší dobu používat odpojte jej od elektrické sítě vyjmutím vidlice síťového kabelu přístroje ze síťové zásuvky.



Chraňte přístroj před zмокnutím, postříkáním nebo politím jakoukoliv kapalinou.



Vypnutím přístroje není přístroj odpojen od elektrické sítě. Pro odpojení přístroje od elektrické sítě vyjměte vidlici síťového kabelu přístroje ze síťové zásuvky. Před zapnutím přístroje přezkontrolujte všechna připojení k přístroji.



Okolo přístroje ponechte na všech stranách dostatečný volný prostor, nutný pro cirkulaci vzduchu okolo přístroje. Je tak odváděno teplo vznikající během jeho provozu.

Neumísťujte přístroj na přímém slunci nebo v blízkosti zdrojů tepla. Vysokými teplotami je významně zkracována životnost elektronických dílů přístroje.

POKYNY PRO SPRÁVNOU LIKVIDACI VÝROBKU

(likvidaci použitých elektrických a elektronických zařízení)



Tento symbol na výrobku, jeho příslušenství nebo obalu označuje, že při pozdější likvidaci výrobku (z jakýchkoliv důvodů) nesmí být s výrobkem zacházeno jako s domovním odpadem. Výrobek zlikvidujte jeho předáním na sběrné místo pro likvidaci použitých elektrických a elektronických zařízení šetrnou k životnímu prostředí. Zajištěním jejich správné likvidace zabráníte vzniku potenciálních rizik pro životní prostředí a lidské zdraví, která by mohla vzniknout nesprávným zacházením s odpady. Kromě toho recyklace odpadových materiálů napomáhá udržení přírodních zdrojů surovin pro příští generace. Podrobné informace k likvidaci tohoto výrobku šetrně k životnímu prostředí získáte u pracovníka ochrany životního prostředí místního (městského nebo obvodního) úřadu nebo v prodejně, ve které jste výrobek zakoupili.

UMIESTNENIE OVLÁDACÍCH PRVKOV

1. MUTE
2. ČÍSELNÁ KLÁVESNICA
3. ADAPTÉR 45 RPM
4. ZDVÍHAČ RAMENA
5. DRŽIAK NA RAMENO
6. VOĽBA RÝCHLOSTI
7. RAMENO
8. VYPÍNAČ AUTOMATICKÉHO ZASTAVENIA
9. STYLUS
10. VOLUME
11. TLAČIDLO STANDBY
12. EQ
13. TLAČIDLO MENU/INFO
14. TLAČIDLO LADENIE/VÝBER
15. TLAČIDLO PREHRÁVANIA
16. TLAČIDLO MODE
17. FOLDER+/-
18. USB KONEKTOR
19. TF KONEKTOR
20. AUX-IN JACK
21. TLAČIDLO ALARM
22. TLAČIDLO PREDVOL'BA/OPAKOVANIE
23. TLAČIDLO SCAN/PLAY
24. FM/DAB ANTÉNA
25. RCA VÝSTUP
26. DC NAPÁJANIE

OPATRENIA

POKYNY - Pred uvedením rádia do prevádzky si prečítajte všetky bezpečnostné a prevádzkové pokyny. Manuál by mal byť uschovaný pre budúce použitie.

DODRŽUJTE VAROVANIE - Je potrebné dodržiavať všetky varovania na spotrebiči av návode na obsluhu.

VODA A VLHKOSŤ - Spotrebič by nemal byť používaný v blízkosti kvapalín alebo v miestnostiach s vysokou úrovňou vlhkosti.

VETRANIE - Spotrebič by mal byť umiestnený tak, aby jeho umiestnenie alebo umiestnenie nenarušovalo jeho riadne vetranie.

TEPLO - Spotrebič by mal byť umiestnený mimo zdroja tepla, ako sú radiátory, kachle alebo iné zariadenia produkujúce teplo.

ZDROJ NAPÁJANIA - Rádio by malo byť pripojené iba k zdroju napájania typu popísaného v návode na obsluhu alebo ako je vyznačené na spotrebiči.

OCHRANA NAPÁJACIEHO KÁBLE - Napájacie káble by mali byť vedené tak, aby sa po nich nešliapalo alebo aby neboli priškripanuté predmetmi položenými na ne/proti nim.

VNIKNUTIE PREDMETU A KVAPALINY - Treba dbať na to, aby predmety nespadli a aby sa do krytu cez otvory nerozliali tekutiny.

POŠKODENIA VYŽADUJÚCI SERVIS

Servis zariadenia by mal vykonávať kvalifikovaný servisný personál, keď:

Došlo k poškodeniu napájacieho kábla alebo zástrčky;

Do rádia spadli predmety alebo sa do neho vyliali tekutiny; Spotrebič bol vystavený

dažďu; Spotrebič spadol alebo je poškodený kryt; Zdá sa, že spotrebič nepracuje normálne.

SERVIS - Užívateľ by sa nemal pokúšať vykonávať servis spotrebiča nad rámec toho, čo je popísané v návode na obsluhu užívateľa. Všetok servis by mal zveriť kvalifikovanému servisnému personálu

Poznámka: Ak displej nefunguje správne alebo nereaguje na ovládanie akéhokoľvek ovládacieho prvku, môže to byť spôsobené elektrostatickým výbojom. Vypnite a odpojte napájací kábel a vyberte všetky batérie, potom napájanie po niekoľkých sekundách znovu zapnite.

ZDROJ NAPÁJANIA

AC POWER: Ak chcete zapnúť stereo systém, zapojte AC/DC adaptér do DC zástrčky (26) na zadnej strane jednotky a do elektrickej zásuvky v stene.

Skontrolujte, či menovité napätie vášho spotrebiča zodpovedá miestnemu napätiu.

POUŽÍVANIE PRODUKTU

Stlačte tlačidlo **[STANDBY/MODE]** (11) na zapnutie zariadenia. Stlačte a podržte toto tlačidlo, aby ste zariadenie prepnuť do pohotovostného režimu. Potom stlačte a podržte toto tlačidlo znova, aby ste zariadenie úplne vypili. Na displeji sa zobrazí nápis „GOOD-BYE“.

Keď je zariadenie v režime vypnutia, na zapnutie zariadenia je potrebné dlho stlačiť tlačidlo **[STANDBY/MODE]** (11) na zariadení namiesto diaľkového ovládača.

Keď je zariadenie zapnuté, jednoducho stlačte tlačidlo **[MODE]** (16) opakovane, aby ste vybrali požadovaný zdroj zvuku.

Nastavte hlasitosť pomocou otočného gombíka **[VOLUME]** (10) (tlačidiel na diaľkovom ovládači) na požadovanú úroveň.

MUTE: Krátko stlačte tlačidlo **[MUTE]** (1) na zariadení alebo diaľkovom ovládači.

POZNÁMKA: Ak nie je produkován žiadny zvuk, zariadenie sa automaticky vypne po 15 minútach.

NASTAVENIE SYSTÉMU

Dlho stlačte tlačidlo **[MENU]** (13), vyberte požadované menu tlačidlom **[TUNE/SELECT]** (14) a potvrdte tlačidlom **[SELECT]** (14).

Čas: čas nastavenia

Alarm: nastavenie budíka MODE.

Jazyk: Nastavte iný jazyk

Podsvietenie: Nastavenie doby plného zobrazenia a úrovne jasů.

Spánok: môžete vybrať časovač spánku

Ekvalizér: môžete zvoliť nastavenie EQ

Obnovenie továrenského nastavenia: Obnovenie továrenského nastavenia.

Verzia SW: zobrazuje aktuálnu verziu softvéru

Ak sa chcete vrátiť späť do predchádzajúcej MENU, stlačte tlačidlo **[MENU/INFO]** (13).

NASTAVENIE HODÍN

Stlačte a podržte tlačidlo **[MENU]** (13) na zariadení alebo jednoducho stlačte tlačidlo **[MENU]** (13) na diaľkovom ovládači, aby ste vstúpili do hlavného menu, potom použite tlačidlá **[TUNE/SELECT]** (14) a **[SELECT]/[ENTER]** (14), aby ste vstúpili do podmenu systémových nastavení, a potom vstúpte do podmenu času/dátumu, kde môžete nastaviť hodiny a dátum.

Štýl hodín: Analógový (predvolený) alebo digitálny štýl hodín.

Automatická aktualizácia: Čas a dátum sa automaticky aktualizujú. Môžete zvoliť Aktualizovať z ľubovoľného zdroja (predvolené) / Aktualizovať z digitálneho rádia / Aktualizovať z FM (s RDS) / Neaktualizovať.

Nastaviť 12/24 hodín:

Nastaviť formát dátumu: DD-MM-RRRR (predvolené) alebo MM-DD-RRRR.

NASTAVENIE BUDÍKA

Stlačte a podržte tlačidlo **[MENU]** (13) na zariadení alebo jednoducho stlačte tlačidlo **[MENU]** (13) na diaľkovom ovládači, aby ste vstúpili do hlavného menu, potom použite tlačidlá **[TUNE/SELECT]** a **[SELECT]/[ENTER]** (14) na vstup do podmenu systémových nastavení, potom vstúpte do podmenu budíka na nastavenie budíka 1 alebo budíka 2. Stlačte tlačidlo **[ALARM]** (21) na diaľkovom ovládači, aby ste priamo vstúpili do menu nastavenia budíka 1/2.

Budík 1/2: Stlačte tlačidlo **[SELECT]** (14) na zariadení alebo tlačidlo **[ENTER]** na diaľkovom ovládači, aby ste nastavili budík 1/2 na zapnutý/vypnutý.

Frekvencia: Raz / Pracovné dni / Víkendy / Denne (predvolené).

Čas prebudenia:

Zdroj: Bzučiak (predvolené nastavenie) / Digitálne rádio / FM / USB / TF

Trvanie: 15/30/45/60 (predvolené nastavenie) /90/120 minút

Hlasitosť: Hlasitosť budíka je možné nastaviť v rozmedzí od úrovne 4 (minimálna) do 32 (maximálna).

Po nastavení budíka na „zapnutý“ sa na displeji zobrazí ikona budíka 1/2.

PREVÁDZKA GRAMOFÓNU

Vyberte režim „PHONO“ opakovaným stlačením tlačidla **[MODE]** (16);

Umiestnite dosku na gramofón. Umiestnite EP adaptér na centrálnu vreteno pri prehrávaní 45 ot./min.

Nastavte **[SPEED SELECTOR]** (6) na 33, 45 alebo 78 ot./min podľa záznamu;

Uvoľnite svorku ramienka a odoberte chránič dotyku;

Zdvihnite **[TONEARM]** (7) pomocou **[LEVER LEVER]** (4);

Posuňte **[TONEARM]** (7) na začiatok záznamu;

Zdvihnite **[TONEARM]** (7) pomocou **[LIFT LEVER]** (4)

Po dokončení záznamu sa doska automaticky prestane otáčať. Ak chcete zastaviť ručne, zdvihnite ramienko z dosky a vráťte ho na opierku.

Poznámka: Dosku nezastavujte ani neotáčajte ručne.

Keď sa jednotka presúva alebo prepravuje: Zaistite **[TONEARM]** (7) pomocou svorky tonera. Nasadte ochranný kryt na stylus (aj keď ho nepoužívate).

DAB RÁDIO

V režime DAB stlačte tlačidlo **[SCAN/PLAY]** (23), na LCD displeji sa zobrazí nápis „Scanning...“ (Vyhľadávanie...).

Jednotka začne vyhľadávanie rádiových staníc, zobrazí rýchlosť vyhľadávania a rádiové stanice nájdené počas procesu vyhľadávania. Po dokončení vyhľadávania sa automaticky prehrá prvá stanica v zozname vyhľadávania.

Po dokončení vyhľadávania staníc jednotka automaticky prehrá prvú stanicu, otočením tlačidla **[TUNE/SELECT]** (14) vyberte stanicu, ktorú chcete prehrať v zozname staníc, potom stlačte tlačidlá **[TUNE/SELECT]** (14) pre potvrdenie stanice.

MUTE: Krátkym stlačením tlačidla **[SCAN/PLAY]** (23) stlmíte zvuk, ďalším krátkym stlačením obnovíte hlasitosť. **INFORMÁCIE O STANICI FM**

Počas prehrávania rádia FM krátko stlačte tlačidlo **[MENU/INFO]** (13) pre zobrazenie príslušných informácií o programoch rádia FM nasledovne:

Rádiový text, Typ programu, Názov, Typ zvuku, Dátum, Čas

PREDNASTAVENÉ ROZHLASOVÉ STANICE DAB/FM

V režime DAB alebo FM vyberte stanicu, ktorú chcete nastaviť.

Stlačte tlačidlo **[PRESET/REPEAT]** (22) po dobu dlhšiu ako 2 sekundy pre vstup do funkcie 'Preset Store' a potom otočením tlačidla **[TUNE/SELECT]** (14) vyberte pozíciu čísla (1-30), ktorú chcete prichystať.

Stlačte tlačidlo **[TUNE/SELECT]** (14) pre potvrdenie nastavenej pozície a zobrazenie „Preset * Stored“.

Ak chcete pokračovať v predvoľbe ďalších rozhlasových staníc, opakujte predchádzajúci krok. Táto jednotka môže prednastaviť 30 rozhlasových staníc DAB a 30 rozhlasových staníc FM.

Na vyvolanie uložených staníc môžete použiť **[ČÍSLICOVÉ TLAČIDLO]** (2)

MENU

Nastavenie ponuky v režime DAB

V režime DAB dlho stlačte tlačidlo **[MENU/INFO]** (13), po zobrazení ponuky otočte tlačidlom **[TUNE/SELECT]** (14) a vyberte nasledujúce:

Úplné prehľadávanie: Automatické úplné vyhľadávanie rozhlasových staníc (Automatické ladenie), po dokončení vyhľadávania sa automaticky prehrá prvá rozhlasová stanica. Ak nie je k dispozícii žiadna rozhlasová stanica, zobrazí sa „Žiadna stanica DAB“.

Ručné ladenie: Ručné ladenie rozhlasových staníc. Otočte tlačidlom **[TUNE/SELECT]** (14) pre zmenu rádiového kanála, krátkym stlačením tlačidla **[TUNE/SELECT]** (14) potvrdíte.

Prune: Odstráňte neplatné stanice, vyberte Áno / Nie.

Systém: Rovnaké ako „Nastavenie systému“, vid' nižšie.

Po výbere príslušnej podponuky potvrdíte stlačením tlačidla **[TUNE/SELECT]** (14).

Nastavenie menu v režime FM:

V režime FM dlho stlačte tlačidlo **[MENU/INFO]** (13).

Po zobrazení ponuky otočte tlačidlom **[TUNE/SELECT]** (14) a vyberte nasledujúce:

Automatické vyhľadávanie: Automatické vyhľadávanie rozhlasových staníc.

Nastavenie vyhľadávania: možnosti sú Vybrať iba silné stanice / Všetky stanice

(predvolené).

Vyberte nastavenie zvuku: Možnosti sú Stereo povolené / Vynútené mono (predvolené). Po výbere príslušnej podponuky potvrdíte stlačením tlačidla **[TUNE/SELECT]** (14).

ČASOVAČ VYPNUTIA

Časovač vypnutia automaticky vypne rádio po nastaviteľnej dobe.

Keď je rádio zapnuté, dlho stlačte **[MENU]** (13), Systém, Spánok. Otáčaním tlačidla **[TUNE/SELECT]** (14) vyberte požadovaný časovač. Stlačte tlačidlo **[TUNE/SELECT]** (14) pre potvrdenie.

Poznámka: Ak chcete časovač vypnutia odstrániť, vyberte „Sleep OFF“.

FUNKCIA SNOOZE

Keď je budík aktivovaný, stlačením ľubovoľného tlačidla ho odložíte, okrem tlačidla pohotovostného režimu. Doba odloženia je 5 minút. Na displeji sa zobrazí text a odpočítavanie, napr. Snooze 04:59, Po 5 minútach sa alarm jednotky znovu aktivuje.

Po zaznení budíka stlačte tlačidlo **[STANDBY]** (11) pre vypnutie budíka.

PREVÁDZKA USB

Vyberte režim „USB“ opakovaným stlačením tlačidla **[MODE]** (16);

Zapojte USB kľúč do **[USB PORT]** (18);

Prehrávanie sa spustí automaticky od prvej skladby.

Poznámka: Niektoré mp3 prehrávače nemusia byť možné prehrávať cez USB konektor. nejedná sa o závalu systému.

Poznámka: Aby ste predišli poškodeniu USB pamäte, vyberajte ju iba vtedy, keď je rádio vypnuté.

PREVÁDZKA TF

Vyberte režim „TF“ opakovaným stlačením tlačidla **[MODE]** (16);

Zasuňte TF kartu do **[TF PORT]** (19);

Prehrávanie sa spustí automaticky od prvej skladby.

Poznámka: Aby ste predišli poškodeniu pamäte, vyberajte ju iba vtedy, keď je rádio vypnuté.

OPAKOVANIE - NÁHODNÝ REŽIM

Počas prehrávania opakovaným stlačením tlačidla **[PRESET/REP]** (22) vyberte:

REP-ONE: Aktuálna skladba sa prehráva opakovane.

REP-ALL: Všetky skladby sa prehrávajú opakovane.

RANDOM: Skladby sa prehrávajú náhodne.

BLUETOOTH

Vyberte režim „BT“ opakovaným stlačením tlačidla **[MODE]** (16);

Pripojte svoje prenosné zariadenie Bluetooth k ID Bluetooth označenému ako „TTR-7850D+BT“;

Teraz môžete preniesť hudbu do TTR-7850D+BT.

Poznámka: Ovládanie hudby (prehrávanie, pauza atď.) musí byť vykonané z externého zariadenia.

AUX IN

Vyberte režim „AUX“ opakovaným stlačením tlačidla **[MODE]** (16);

Použite jeden 3,5 mm jack kábel typu samec na samec (nie je súčasťou dodávky) na pripojenie ľubovoľného externého zvukového zariadenia k **[AUX-IN SOCKET]** (20).

Poznámka: Ovládanie hudby (prehrávanie, pauza atď.) musí byť vykonané z externého zariadenia.

LINE OUT

Externý zosilňovač môžete pripojiť pomocou RCA kábla na zadnej strane produktu (25)

TECHNICKÉ ŠPECIFIKÁCIE

Napájanie: AC100/240V 50Hz/DC 5V 1A
 Spotreba energie v pohotovostnom režime 0,4 W
 Doba pohotovostného režimu 15 min.

Rádiové frekvenčné pokrytie

FM: 87,5 – 108 MHz.
 DAB+ 174 - 239,2 MHz
 Maximálny vyžiarený výkon BT < 4dBm (2,5 mW)

hovorca

Výstupný výkon: 2 x 1.5 Watt RMS.

Všeobecné

Aux-In: 3,5 mm jack konektor.
 Line-Out: RCA konektory (L+R).
 Verzia USB portu: USB 2.0, max 32GB.
 Verzia TF portu: max. 32 GB.

Špecifikácia a design podliehajú možným zmenám bez predchádzajúceho upozornenia z dôvodu zlepšenia.

OPOZORILO



Výkričník vo vnútri trojuholníka na skrinke prístroja upozorňuje užívateľa na existenciu dôležitých pokynov pre jeho obsluhu uvedených v návode.



Symbol blesku vo vnútri trojuholníka upozorňuje užívateľa na nebezpečné napätie na niektorých dieloch vo vnútri skrinky prístroja.



230V~



Nevyberajte prístroj zo skrinky - riziko úrazu elektrickým prúdom. Vo vnútri skrinky prístroja nie sú diely ktoré by mohol opraviť alebo nastaviť jeho užívateľ bez zodpovedajúceho vybavenia a kvalifikácie. Ak bude prístroj vyžadovať nastavenie alebo opravu kontaktujte odborný servis. Zásahom do prístroja v dobe platnosti záruky sa vystavujete riziku straty príp. záručných plnení.



Chráňte prístroj pred zmoknutím, postriekaním alebo poliatím akoukoľvek kvapalinou - riziko úrazu elektrickým prúdom. Nepoužívajte prístroj mimo miestnosti.



Pre odpojenie prístroja od elektrickej siete vyberte vidlicu sieťového kábla prístroja zo sieťovej zásuvky.



Prístroj umiestenie na dobre vetranom mieste. Nezakrývajte vetracie otvory skrinky prístroja - riziko jeho prehriatia a poškodenia.

Chráňte prístroj pred priamym slnkom, neumiestňujte prístroj v blízkosti zdrojov tepla. Vysokými teplotami je výrazne skracovaná životnosť elektronických komponentov prístroja.

POKYNY PRO SPRÁVNOU LIKVIDACI VÝROBKU

(likvidaci použitých elektrických a elektronických zařízení)



Tento symbol na výrobku, jeho príslušenstvi alebo obalu označuje, že pri pozdnejší likvidaci výrobku (z jakýchkoliv důvodů) nesmí být s výrobkem zacházeno jako s domovním odpadem. Výrobek zlikvidujte jeho předáním na sběrné místo pro likvidaci použitých elektrických a elektronických zařízení šetrnou k životnímu prostředí. Zajištěním jejich správné likvidace zabráníte vzniku potenciálních rizik pro životní prostředí a lidské zdraví, která by mohla vzniknout nesprávným zacházením s odpady. Kromě toho recyklace odpadových materiálů napomáhá udržení přírodních zdrojů surovin pro příští generace. Podrobné informace k likvidaci tohoto výrobku šetrné k životnímu prostředí získáte u pracovníka ochrany životního prostředí místního (městského nebo obvodního) úřadu nebo v prodejně, ve které jste výrobek zakoupili.

Hereby, Roadstar Management SA declares that the radio equipment type TTR-7850D+BT is in compliance with Directive 2014/53/EU. The full text of the EU declaration of conformity is available at the following internet address: <http://roadstar.com/images/ce/TTR-7850D+BT.pdf> or by scanning the following QR Code.

Roadstar Management SA erklart hiermit, dass das Funkgerat vom Typ TTR-7850D+BT der Richtlinie 2014/53 / EU entspricht. Der vollstandige Text der EU-Konformitatserklarung ist unter der folgenden Internetadresse verfugbar: <http://roadstar.com/images/ce/TTR-7850D+BT.pdf> oder durch Scannen des folgenden QR-Codes.

Nous, soussignes Roadstar Management SA, declarons que l'equiperment radio de type TTR-7850D+BT est conforme aux exigences de la directive 2014/53/EU. Le texte complet de cette declaration de conformite EU est disponible  l'adresse internet suivante: <http://roadstar.com/images/ce/TTR-7850D+BT.pdf> ou en scannant le code QR suivant.

Con la presente, Roadstar Management SA dichiara che l'apparecchiatura radio del tipo TTR-7850D+BT  conforme alla Direttiva 2014/53 / UE. Il testo completo della dichiarazione di conformit UE  disponibile al seguente indirizzo Internet: <http://roadstar.com/images/ce/TTR-7850D+BT.pdf> o eseguendo la scansione del seguente codice QR.

Por la presente, Roadstar Management SA declara que el equipo de radio tipo TTR-7850D+BT cumple con la Directiva 2014/53 / EU. El texto completo de la declaracin de conformidad UE est disponible en la siguiente direccin de Internet: <http://roadstar.com/images/ce/TTR-7850D+BT.pdf> o escaneando el siguiente codigo QR.

Por este meio, a Roadstar Management SA declara que o tipo de equipamento de radio TTR-7850D+BT est em conformidade com a Diretiva 2014/53 / UE. O texto completo da declarao de conformidade UE est disponvel no seguinte endereo de internet: <http://roadstar.com/images/ce/TTR-7850D+BT.pdf> ou digitalizando o seguinte QR Code.

Wij, ondergetekende Roadstar Management SA, verklaren dat radioapparatuur van het type TTR-7850D+BT voldoet aan de vereisten van Richtlijn 2014/53 / EU. De volledige tekst van deze EU-conformiteitsverklaring is beschikbaar op het volgende internetadres: <http://roadstar.com/images/ce/TTR-7850D+BT.pdf> of door de volgende QR-code te scannen.

Spolenost Roadstar Management SA tmto prohlauje, e radiov zaizen typu TTR-7850D+BT je v souladu se smrnici 2014/53 / EU. pln znn prohlsen o shod EU je k dispozici na tto internetov adrese: <http://roadstar.com/images/ce/TTR-7850D+BT.pdf> nebo skenovnm nsledujcho QR kodu.

Roadstar Management SA tmto vyhlasuje, e radiov zariadenie typu TTR-7850D+BT je v slade so smernicou 2014/53 / E. pln znenie vyhlsena o zhode E je k dispozici na tejto internetovej adrese: <http://roadstar.com/images/ce/TTR-7850D+BT.pdf> alebo skenovanm nasledujceho kodu QR.

Roadstar Management SA niniejszym owiadcza, e urzadzenie radiowe typu TTR-7850D+BT jest zgodne z dyrektyw 2014/53/UE. Peny tekst deklaracji zgodnoci UE jest dostpny pod nastpujcym adresem internetowym: <http://roadstar.com/images/ce/TTR-7850D+BT.pdf> lub skanujc poniszy kod QR.



Roadstar Management SA
Via Passeggiata 7
6883 Novazzano (CH)
shop@roadstar.com

EU Authorised Representative:
24hour-AR
Van Nelleweg 1
3044 BC Rotterdam
The Netherlands
compliance@24hour-ar.com

TEST REPORT - Energy Efficiency Regulations Energy Efficiency of External Power Suppliers			
Nameplate Information	Value and precision	Unit	Verdict (PASS/FAIL)
Manufacturer's name or trade mark, commercial registration number and address	Shenzhen Andsmeps Electronic Technology Co., Ltd 201, No.18 Minfu Road, Sha Tou industrial Park, Sha Tou Community,Sha Jing Street, Baoan District, SHENZHEN CITY Guangdong, China	--	--
Model identifier	AS011Z-050000VC Roadstar Management SA	--	--
Input voltage	100-240V Via Passeggiata 7	V	--
Input AC frequency	50/60Hz 6883 Novazzano (CH) shop@roadstar.com	Hz	--
Output voltage	5.0	V	--
Output current	1 EU Authorised Representative: 24hour-AR	A	--
Output power	5 Van Nelleweg 1	W	--
Average active efficiency	73.63 3044 BC Rotterdam	%	--
Efficiency at load 10%	The Netherlands compliance@24hour-ar.com	%	--
No-load power consumption	0.1	W	--



INTERNATIONAL WARRANTY - INTERNAZIONALE GARANTIE
GARANTIE INTERNATIONALE - GARANZIA INTERNAZIONALE
GARANTIA INTERNACIONAL - GARANTIA INTERNACIONAL
ΔΙΕΘΝΗΣ ΕΓΓΥΗΣΗ

Serial No.
Serien Nr.
No. de série
No. di serie
No. de serie
No. de série
ΑΡΙΘΜΟΣ ΣΕΙΡΑΣ

Type of set Geräte
Type d'appareil
Tipo d'apparecchio
Tipo de aparato
Tipo de aparelho
Τύπος συσκευής

Purchase date
Kaufdatum
Date d'achat
Data d'acquisto
Fecha de compra
Data de compra
Ημερομηνία αγοράς

Dealer's Stamp / Händlerstempel / Timbre du négociant / Timbro del negoziante / Sello del establecimiento vendedor / Carimbo da loja de Venda / Σφραγίδα του καταστήματος



is a registered Trademark of Roadstar S.A. - Switzerland. All rights reserved.

FRANÇAIS

Conditions Générales de Garantie Roadstar

La société Roadstar par le biais de sa propre organisation et avec les modalités indiquées ci-dessous - garantit le bon fonctionnement et l'absence de défauts de fabrication des produits ayant la marque Roadstar, pendant la période de garantie. En cas de dysfonctionnement ou de défaut de fabrication du produit, la société Roadstar, par le biais de son organisation de vente ou de ses propres distributeurs, prendra à sa charge la réparation et, au cas où cela ne serait pas possible, le remplacement du produit. La réparation ou le remplacement du produit est à la discrétion de Roadstar ou de son distributeur. Le délai de Garantie est conforme à la directive 99/44/CE de l'Union Européenne. Pour les autres Pays, veuillez vous référer aux lois en vigueur dans chacun d'eux. Ne sont pas couvertes par la garantie les parties sujettes à usure, les parties esthétiques, les produits ayant un cachet de garantie endommagé ou un numéro de série illisible, ainsi que les dommages provoqués par un cas fortuit, des négligences, un usage impropre, l'emploi de pièces de rechange non d'origine, ou n'importe quelle autre cause pouvant être attribuée à des défauts du produit Roadstar. La présente "garantie" ne préjudicie pas les droits du consommateur énoncés dans la directive 99/44/CE. Pour toute information supplémentaire, consultez le site www.roadstar.com ou adressez votre demande par e-mail aftersales@roadstar.com.

ITALIANO

Condizioni Generali Garanzia Roadstar

Roadstar - per mezzo della propria organizzazione e con le modalità qui di seguito precisate - garantisce il buon funzionamento e l'assenza di difetti di fabbricazione per i prodotti con marchio Roadstar, durante il periodo di garanzia. In caso di malfunzionamento o di difetto di fabbricazione del prodotto la Roadstar provvederà, con la propria organizzazione o il proprio Distributore, alla riparazione e, ove ciò non fosse possibile, alla sostituzione del prodotto. La riparazione o la sostituzione è a discrezione della Roadstar o del suo Distributore. Il periodo di Garanzia segue quanto riportato nella direttiva 99/44/CE dell'Unione Europea. Per tutti i Paesi non membri della UE, si fa riferimento alle leggi vigenti del paese di appartenenza. La garanzia ha validità solo se il presente certificato è stato compilato in ogni sua parte e accompagnato da idonea prova di acquisto, fiscalmente valida. Non sono coperti da garanzia le parti soggette ad usura, le parti estetiche, i Prodotti con sigillo di garanzia danneggiato o numero di serie illeggibile, nonché i danni provocati da caso fortuito, negligenze, uso improprio, uso di ricambi non originali, imballaggi impropri, o da qualunque altra causa non imputabile a difetti del prodotto della Roadstar. La presente "garanzia" non pregiudica i diritti di cui il consumatore è titolare secondo la direttiva 99/44/CE. Per ulteriori informazioni consultare il sito www.roadstar.com, o inviare richieste all'indirizzo email aftersales@roadstar.com.

ENGLISH

Roadstar Warranty Terms and Conditions

Roadstar - by means of its sales organisation, representative or distributor - guarantees its products against manufacturing defects in material and/or workmanship throughout the period of warranty. Should the product fail to work or shows manufacturing defect within the warranty period, Roadstar - by means of its sales organisation, representative or distributor will take the necessary actions to restore the perfect functioning of the product. To repair or to replace is at discretion of Roadstar or its representative or distributor. The warranty period is in accordance with directive 99/44/CE of the European Union. For all non EU

members, please refer to the local law of each country. This warranty does not cover normal wear and tear of the product and/or its parts, any damage, failure, or loss caused by accident, misuse, and any other failure not directly related to a defect of the product. This warranty does not void consumer's rights in accordance with EU Directive 99/44/CE. For further information please visit the website www.roadstar.com, or write to aftersales@roadstar.com.

DEUTSCH

Allgemeine "Roadstar" Garantiebedingungen

Die Firma "Roadstar" garantiert - durch die eigene Organisation und mit den hier nachstehend im Detail aufgeführten Modalitäten - die korrekte Funktionsweise und die Einwandfreiheit der Produkte mit der Markenbezeichnung "Roadstar". Sollte ein Produkt nicht korrekt funktionieren oder Herstellungsfehler aufweisen, wird "Roadstar" mit dem eigenen Vertriebsnetz oder durch den eigenen Vertrieb für die Reparatur sorgen oder wenn nicht möglich, für den Ersatz des Produktes. Die Garantiezeit ist in Übereinstimmung mit der Richtlinie 99/44/CE der Europäischen Union. Für alle nicht Mitgliedsstaaten der EU, gilt die jeweils lokale gesetzlich vorgeschriebene Garantiezeit. Ausgeschlossen von der Garantie sind Verschleißteile, ästhetische Teile, Produkte mit beschädigtem Garantiesiegel oder nicht lesbaren Seriennummer, sowie die Schäden, die zufällig durch Fahrlässigkeit, unzulässigen Gebrauch, durch den Gebrauch von nicht originalen Ersatzteilen, ungeeigneter Verpackung oder aus irgen Grund verursacht werden, der den "Roadstar" Produkten nicht zu zuschreiben sind. Diese "Garantie" beeinträchtigt nicht die Rechte des Verbrauchers gemäss der Richtlinie 99/44/CE. Weitere Informationen finden Sie im Internet unter der Adresse www.roadstar.com oder richten Sie Ihre Anfragen bitte an die E-Mail Adresse aftersales@roadstar.com.

ESPAÑOL

Condiciones generales de garantía Roadstar

Por medio de su organización con las modalidades precisadas a continuación, Roadstar garantiza el buen funcionamiento y la ausencia de defectos de fabricación en los productos con marca Roadstar durante el periodo de garantía. En caso de mal funcionamiento o defecto de fabricación del producto, Roadstar procederá a su reparación y cuando esto no fuese posible, a su sustitución, por medio de su organización de venta o de su distribuidores. El periodo de garantía es el establecido en la Ley 9/94/CE de la Unión Europea. Para todos los miembros no pertenecientes a la Unión Europea, por favor seguir las indicaciones marcadas por cada país. No están cubiertas por la garantía las partes sujetas a desgaste, las partes estéticas, los productos con sello de garantía dañado o número de serie ilegible, además que los daños provocados por casos fortuitos, negligencias, usos incorrectos, uso de piezas de recambio no originales, embalajes no adecuados, o cualquier otra causa no atribuible a defectos del producto Roadstar. La presente garantía no perjudica los derechos del consumidor según la directiva 99/44/CE. Para mayores informaciones consulte el sitio www.roadstar.com o solicite informaciones a la dirección email aftersales@roadstar.com.

PORTUGUES

Condições Gerais da Garantia Roadstar

Roadstar - mediante a própria organização e nas formas logo a seguir pormenorizadas - garante um bom funcionamento e a ausência de defeitos de fabricação para os produtos da marca Roadstar durante o prazo de garantia. No caso de mau funcionamento ou de defeito de fabricação o consumidor deverá contactar o Distribuidor Da Roadstar do próprio país, que se encontrar mediante consulta do site www.roadstar.com. O período de garantia está de acordo com a directiva 99/44/CE da União Europeia. Para os que não são membros da UE, por favor consulte a lei em vigor respeitante a cada país. Não estão cobertos pela garantia: as peças sujeitas a desgaste, as peças de enfeite, os Produtos com lacre de garantia danificado ou número de série ilegível, além dos danos provocados por caso fortuito, negligências, utilização imprópria, emprego de peças de reposição não originais, embalagens impróprias ou de quaisquer outras causas não imputáveis a defeitos do produto da Roadstar. A presente "garantia" não prejudica os direitos a que consumidor é titular nos termos da directiva 99/44/CE. Para maiores informações consulte o site www.roadstar.com ou solicite-os ao endereço de correio electrónico: aftersales@roadstar.com.

ΕΛΛΗΝΙΚΑ Γενικοί Όροι Εγγύησης Roadstar

Η Roadstar - μέσω της οργάνωσής της και με τον τρόπο που καθορίζεται παρακάτω - εγγυάται την ορθή λειτουργία και την απουσία κατασκευαστικών ελαττωμάτων για προϊόντα με επωνυμία Roadstar, κατά τη διάρκεια της περιόδου εγγύησης. Σε περίπτωση δυσλειτουργίας ή κατασκευαστικού ελαττώματος του προϊόντος, η Roadstar, με τον οργανισμό ή τον Διανομέα της, θα επισκευάσει και, εάν αυτό δεν είναι δυνατό, θα αντικαταστήσει το προϊόν. Η επισκευή ή η αντικατάσταση εναπόκειται στη διακριτική ευχέρεια της Roadstar ή του Διανομέα της. Η περίοδος εγγύησης ακολουθεί εκείνη που αναφέρεται στην οδηγία 99/44 / ΕΚ της Ευρωπαϊκής Ένωσης. Για όλες τις χώρες εκτός ΕΕ, γίνεται αναφορά στους νόμους που ισχύουν στη χώρα προέλευσης. Η εγγύηση ισχύει μόνο εάν αυτό το πιστοποιητικό έχει συμπληρωθεί στο σύνολό του και συνοδεύεται από κατάλληλη απόδειξη αγοράς, ισχύει για φορολογικούς σκοπούς. Τα ανταλλακτικά που υποκείνται σε φθορά, αισθητικά εξαρτήματα, Προϊόντα με φθαρμένη σφραγίδα εγγύησης ή δυσανάγνωστο σειριακό αριθμό, καθώς και ζημιά που προκαλείται από απρόβλεπτες περιστάσεις, αμέλεια, ακατάλληλη χρήση, χρήση μη γνήσιων ανταλλακτικών, ακατάλληλη συσκευασία, δεν καλύπτονται από εγγύηση. Η από οποιαδήποτε άλλη αιτία που δεν οφείλεται σε ελαττώματα του προϊόντος Roadstar. Αυτή η «εγγύηση» δεν επηρεάζει τα δικαιώματα του καταναλωτή σύμφωνα με την οδηγία 99/44 / ΕΚ. Για περισσότερες πληροφορίες, επισκεφθείτε τον ιστότοπο roadstar.com ή στείλτε ερωτήσεις στη διεύθυνση email aftersales@roadstar.com.



MANUAL VER.: 1.0
06/08/2025

Roadstar Management SA, via Passeggiata 7 CH 6883 Novazzano (Switzerland)

 **Roadstar**® is a registered Trademark of Roadstar S.A. - Switzerland. All rights reserved.