

AKAI

Stereo turntable with external speakers



ATT-200SP

User Manual

EN-ENGLISH

Thank you for choosing our AKAI ATT-200SP turntable!

Read the manual carefully before using this product and keep it for possible future reference.

Safety Instructions

- If the charger cord is damaged, it must be repaired by the service or by a qualified person in order to avoid any danger.
- The adaptor must be replaced by a new one in case of malfunction, because the adaptor is not repairable.
- The device is not intended to be used by people (including children) with reduced physical, sensory or mental capacity. People who have not read the manual, unless they have received explanations by a person responsible for their safety and supervision should not use this unit. Children should be monitored to ensure that they do not play with the unit.
- The device should not be exposed to dripping or splashing water.
- Always leave a minimum distance of 10 cm around the unit to ensure sufficient ventilation.
- At maximum volume, prolonged listening to the portable audio device may damage the end user's hearing. So, we recommend not to use this portable audio device at high audio volume and no more than one hour per day at medium audio volume.
- Keep your device in a safe place, out of the reach of young children. The device contains small parts that may present a choking hazard.

Interference

All wireless devices are susceptible to interference which may affect their performance. Switch off the device in places where its use is not allowed or where there is a risk of causing interference or danger, for example in an airplane, near medical equipment, fuel, chemicals or blasting sites.

Packing Contents

- 1*Turntable with two external Speakers
- 1*Dust cover with 1 pair hinge
- 1*Adapter (12V,2A)
- 1*User manual
- 1*Warranty card

Functions

- 3-speeds (33 1/3, 45 and 78 RPM)
- Two powerful 4-inch external speakers (2 X 10W)
- High quality ceramic cartridge with needle
- Belt drive turntable mechanism
- Platter with AUTO-STOP function
- Play 7", 10" & 12" Records
- Bluetooth IN function
- Bluetooth OUT function

Technical Data

- Rated voltage: 12V,2A
- Output power: 2 x 10W RMS
- Power consumption:24W
- BT version: 5.4
- Bluetooth frequency 2.402 – 2.480GHz
- BT channel emission power: 2dbm
- Bluetooth operation range :10m
- Adaptor: INPUT: AC 100-240V ~50/60Hz / OUTPUT: DC 12V 2A
- Frequency: 100Hz-10KHz
- Speaker specifications: 4Ω15W
- Speakers no & size: 102mm*2

Important matters:

- Design and specifications are subject to change without notice.
- To help save power consumption, some models will comply with ERP energy saving standard. When there is no audio input for 10 minutes, the product will automatically shut down. To turn on the device and resume playing, you will need to press and hold the multi-function button for 2 seconds.

Product Description:

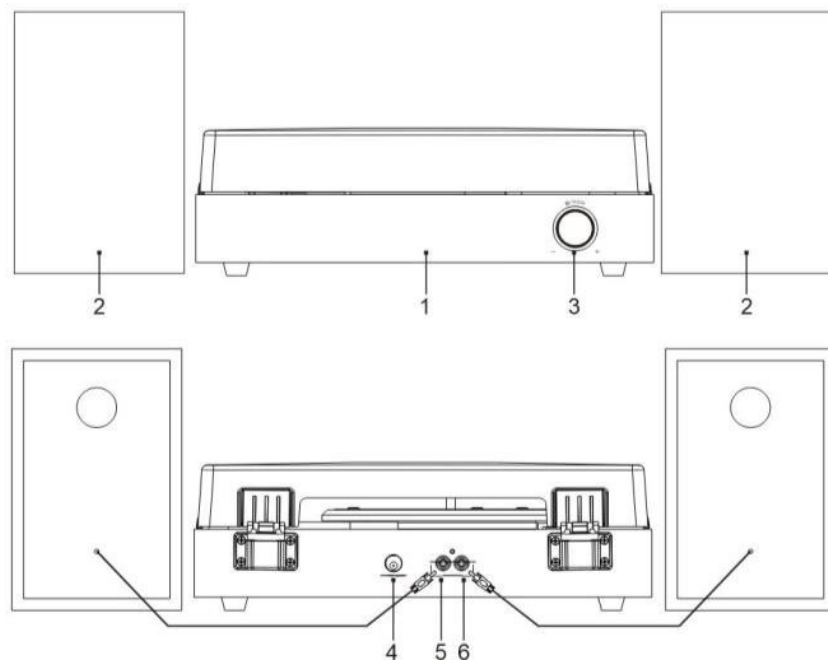

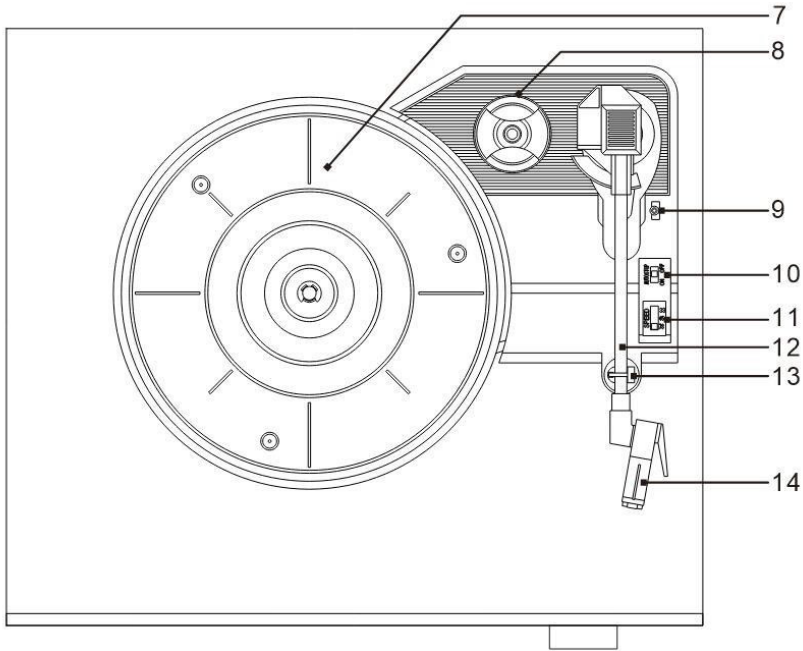

1. Main body
2. Speakers
3. Multi-function knob
4. Power jack(12V,2A)
5. Speaker out jack -R channel
6. Speaker out jack -L channel
7. Platter
8. 45 RPM adapter
9. Tonearm Lever
10. Auto-stop Switch
11. Speed Switch (33^{1/3},45,78RPM)
12. Tonearm
13. Tonearm Clip
14. Cartridge with needle

Dust cover assembly:

Please refer to the image below for assembling the dust cover:

1. Install the hinge clamp in the position of the dust cover in the correct direction (Hinges are in the accessory bag).
2. Then install the dust cover on the turntable,

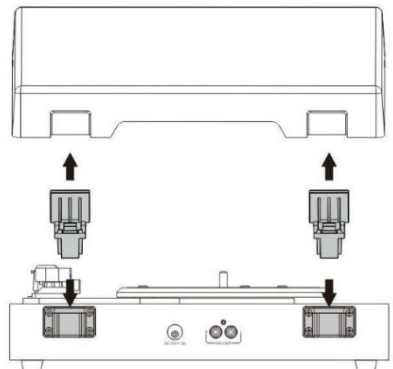

note the hinge clamp should be aligned with the hinge base on the turntable.

Initial set-up of the device:

1. Place the unit on a perfectly flat surface. The selected location should be stable and free from vibration.
2. Install the turntable lid to the hinges.
3. Connect the Speakers to the Jacks from the back of the unit.
4. Remove the tie-wrap that is holding the tonearm.
5. Connect the power adaptor to the Power Jack of the unit.

Note: Do not plug the AC power adaptor into the power outlet before all the assembly is completed. Before the device is turned on, make sure all the connection settings have been made correctly. Always turn off the power when connecting or disconnecting to the outlet socket.

Turntable Operation:

Important: To avoid needle damage, make sure the included needle's guard is in place whenever the turntable is installed, moved and cleaned. When the turntable is not in use, remember to lock back hold down clip.

1. Press and hold the multi-function knob for 2 seconds to turn on the power.
2. Set the Speed Switch accordingly.
3. Place the record on the turntable. Use the 45 RPM Adapter if necessary.
4. Remove the needle protection from the cartridge assembly.
5. Release the tonearm Hold Down Clip.
6. Shortly press the multi-function knob to PHONO mode. Use the Tonearm Lever to lift up the tonearm. Note: The multi-function knob LED light will be green.
7. Gently move the tonearm over the record (depending on where you want to begin) and the record will start spinning. Set the Tonearm Lever back to the down position, the tonearm will descend slowly onto the record and begin to playback.
8. When the record is finished, push the Lift Lever backwards to raise the tonearm and gently move it back to its rest position. Then engage the tonearm lock to protect it from accidental movement.
9. To stop the playback, repeat the same steps.
10. Unplug the unit from the power supply if it is not going to be used for a while.

Note:

If the Auto-stop Switch is set to ON position, the platter will stop spinning automatically when the record plays to the end. In some rare occasions, if the turntable stops playing before the end of the record, set the switch to OFF position the turntable should overcome this issue.

Bluetooth IN Operation:

1. Turn on the turntable and make sure the tonearm is on the rest. Short press the multi-function knob to switch the mode to Bluetooth. **Note:** The multi-function knob LED light will be flashing blue when the Bluetooth connection isn't made.
2. Turn on the Bluetooth feature of your audio device, search for

“AKAI ATT-200SP” and pair.

3. Once your device is successfully paired with the unit, you will hear a short confirmation sound from the unit, and the function indicator will be blue.
4. Play and stream music from your device to the unit.

Bluetooth OUT Operation:

This function allows you to transmit audio from this turntable to another Bluetooth devices such as wireless Bluetooth headphones, Bluetooth speakers, or other Bluetooth receiving devices.

1. Place the audio device that supports Bluetooth technology close as possible to your turntable.
2. After turning on the product, short press the multi-function knob to enter into Bluetooth output function. **Note:** The multi-function knob LED light will be flashing pink when the connection between turntable and Bluetooth device isn't successfully made.
3. Set the device that you would like to connect to pairing mode.
4. When the pairing is complete, the function indicator will be steady pink.

Note: If pairing is unsuccessful, make sure your audio device is not paired/connected to another Bluetooth device.

Turntable Maintenance:

Removing Needle:

1. Gently pull down the front edge of the needle.
2. Pull the needle forward.
3. Pull out and remove.

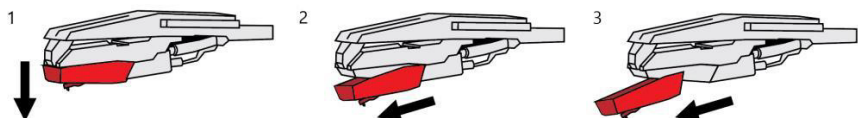

Installing Needle:

1. Position the needle with its tip facing down.
2. Line up the back of the needle with the cartridge.
3. Insert the needle with its front end at a downward angle and gently lift the front of the needle upward until it snaps into place.

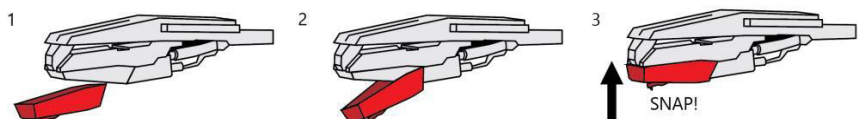

Note:

1. Do not touch the stylus tip with your fingers. Avoid bumping the needle on the turntable mat or a record's edge.

2. Clean the needle frequently with a soft brush with back-and-front motion only.
3. Clean the records to get rid of dust or grease with a record cleaning brush and record cleaning solution.
4. Clean the turntable lid and turntable cabinet with a slightly dampened microfiber cloth.

Note: Do not use solutions which contain alcohol, benzene or any other harsh chemicals, which might damage the paint and finish of the turntable.

Troubleshooting:

If there is no power:

- Power adaptor is not connected correctly.
- No power at the power outlet.
- The unit might be on standby, press and hold the multi-function knob to activate it.

Power is on, but the platter does not function:

- Turntable's drive belt has slipped off.
- Do not switch to correct mode.

Turntable is spinning, but there is no sound, or sound not loud enough:

- Needle protection is still on.
- Tone arm is lifted by the lever.

Disposal of electrical and electronic equipment:



This symbol on the product or packaging means that the product should not be treated as household waste. Do not throw garbage at the end of its life but take it to a collection centre for recycling. In this way you will help to protect the environment and be able to prevent any negative consequences that it would have on the environment and human health.

To find your nearest collection centre:

- Contact local authorities
- Access the website: www.mmediu.ro;
- Request additional information from the store where you purchased the product.

IMPORTER: SC INTERVISION TRADING-RO SRL
Street I.C Bratianu, no. 48-52, building A, floor. 5,
room 504-505, Pitesti City, Arges County, Romania
Postal code: 110121

AKAI

Pick-up stereo cu difuzoare externe



ATT-200SP

Manual de utilizare

RO-ROM ÎNĂ

Vă mulțumim că ați ales pick-up-ul nostru AKAI ATT-200SP!

Citiți cu atenție acest manual înainte de a utiliza produsul și păstrați-l pentru consultări viitoare.

Instrucțiuni de siguranță

- În cazul în care cablul încărcătorului este deteriorat, acesta trebuie reparat de către un centru de service sau de o persoană calificată, pentru a evita orice pericol.
- Adaptorul trebuie înlocuit cu unul nou în caz de defectare, deoarece nu este reparabil.
- Dispozitivul nu este destinat utilizării de către persoane (inclusiv copii) cu capacități fizice, senzoriale sau mentale reduse.

Persoanele care nu au citit manualul nu ar trebui să utilizeze aparatul, decât dacă au primit explicații din partea unei persoane responsabile de siguranța lor. Copiii trebuie supravegheați pentru a vă asigura că nu se joacă cu aparatul.

- Dispozitivul nu trebuie expus la apă care picură sau stropi de apă.
- Păstrați întotdeauna o distanță minimă de 10 cm în jurul aparatului pentru a permite o ventilație corespunzătoare.
- Ascultarea prelungită la volum maxim poate afecta auzul utilizatorului. Vă recomandăm să nu folosiți acest dispozitiv audio portabil la un volum ridicat și să limitați utilizarea la cel mult o oră pe zi la un volum mediu.
- Păstrați dispozitivul într-un loc sigur, departe de copii mici.

Aparatul conține piese mici care pot reprezenta un pericol de sufocare.

Interferențe

Toate dispozitivele wireless sunt susceptibile la interferențe care pot afecta performanța acestora.

Opriiți dispozitivul în locurile unde utilizarea sa este interzisă sau unde există riscul de interferențe sau pericol, de exemplu în avion, în apropierea echipamentelor medicale, a combustibililor, substanțelor chimice sau în zone de explozii.

Conținutul pachetului

- 1*Pick-up cu două difuzoare externe
- 1*Capac de protecție împotriva prafului cu o pereche de balamale
- 1*Adaptor (12V, 2A)
- 1*Manual de utilizare
- 1*Certificat de garanție

Funcții

- 3 viteze de redare (33 1/3, 45 și 78 RPM)
- Două difuzoare externe puternice de 4 inch (2 x 10W)
- Cartuș ceramic de înaltă calitate cu ac inclus
- Mecanism cu antrenare prin curea
- Platan cu funcție AUTO-STOP
- Redă discuri de 7", 10" și 12"
- Funcție Bluetooth IN
- Funcție Bluetooth OUT

Date tehnice

- Tensiune nominală: 12V, 2A
- Putere de ieșire: 2 x 10W RMS
- Consum de energie: 24W
- Versiune Bluetooth: 5.4
- Frecvență Bluetooth: 2.402 – 2.480 GHz
- Putere de emisie canal BT: 2 dBm
- Distanță de operare Bluetooth: 10 m
- Adaptor: INTRARE: AC 100–240V ~50/60Hz / IEȘIRE: DC 12V 2A
- Frecvență de răspuns: 100Hz – 10KHz
- Specificații difuzoare: 4Ω 15W
- Număr și dimensiuni difuzoare: 102 mm x 2

Aspecte importante:

- Designul și specificațiile pot fi modificate fără notificare prealabilă.
- Pentru a reduce consumul de energie, unele modele respectă standardul de economisire a energiei ERP. Dacă nu există semnal audio timp de 10 minute, produsul se va opri automat. Pentru a porni din nou dispozitivul și a relua redarea, trebuie să apăsați și să mențineți apăsat butonul multifuncțional timp de 2 secunde.

Descriere produs:

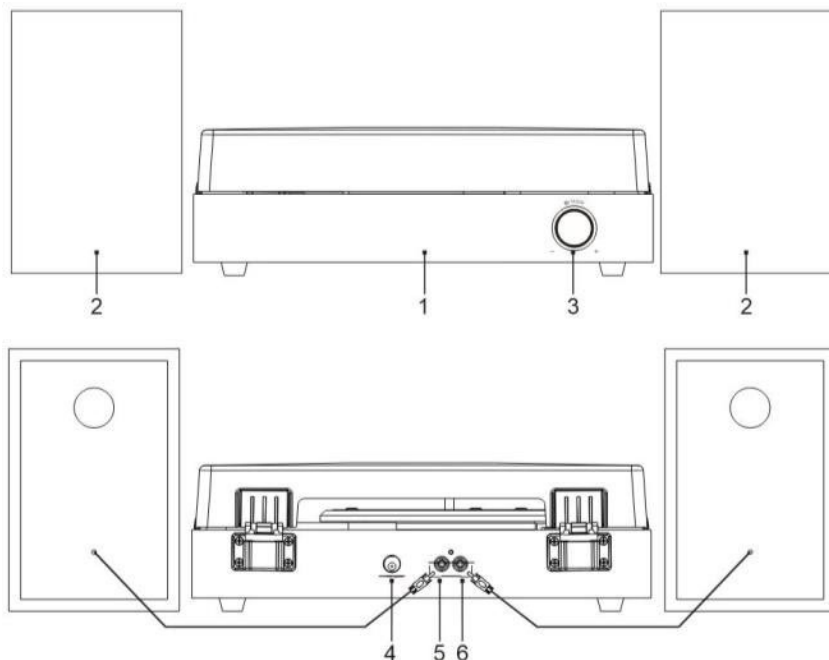

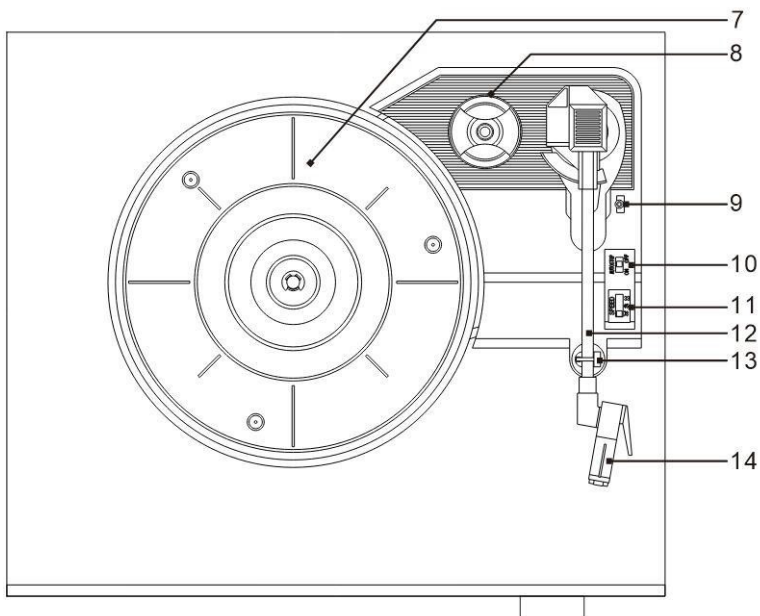

1. Carcasa principală
2. Difuzoare
3. Buton multifuncțional
4. Priză alimentare (12V, 2A)
5. Ieșire difuzor – canal R
6. Ieșire difuzor – canal L
7. Platan
8. Adaptor pentru 45 RPM
9. Levier pentru brațul de ton
10. Comutator Auto-Stop
11. Selector de viteză (33 1/3, 45, 78 RPM)
12. Braț de ton
13. Clemă pentru brațul de ton
14. Cartuș cu ac

Asamblarea capacului de protecție împotriva prafului:

Vă rugăm să consultați imaginea de mai jos pentru a asambla capacul de protecție:

1. Montați balamalele în poziția corespunzătoare de pe capacul de protecție, în direcția corectă (balamalele se află în punga cu accesorii).
2. Apoi fixați capacul de protecție pe pick-

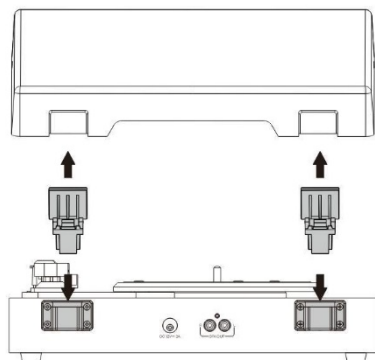

up, având grijă ca balamalele să fie aliniat cu bazele acestora de pe aparat.

Inițializarea dispozitivului:

1. Așezați aparatul pe o suprafață perfect plană. Locația aleasă trebuie să fie stabilă și lipsită de vibrații.
2. Montați capacul pick-up-ului pe balamale.
3. Conectați difuzoarele la mufe în partea din spate a aparatului.
4. Îndepărtați colierul de plastic care fixează brațul de ton.
5. Conectați adaptorul de alimentare la mufa de alimentare a aparatului.

Notă: Nu conectați adaptorul de alimentare la priză înainte ca asamblarea să fie complet finalizată. Înainte de a porni dispozitivul, asigurați-vă că toate conexiunile au fost realizate corect. Deconectați întotdeauna aparatul de la priză înainte de a conecta sau deconecta orice componentă.

Utilizarea pick-up-ului:

Important: Pentru a evita deteriorarea acului, asigurați-vă că protecția acului este montată ori de câte ori pick-up-ul este instalat, mutat sau curățat. Când nu este utilizat, fixați brațul de ton cu clema de blocare.

1. Apăsăți și mențineți apăsat butonul multifuncțional timp de 2 secunde pentru a porni aparatul.
2. Setăți comutatorul de viteză în funcție de discul utilizat.
3. Așezați discul pe platan. Folosiți adaptorul pentru 45 RPM, dacă este necesar.
4. Îndepărtați protecția acului de pe cartuș.
5. Eliberați clema de fixare a brațului de ton.
6. Apăsăți scurt butonul multifuncțional pentru a comuta în modul PHONO. Folosiți levierul brațului de ton pentru a-l ridica. Notă: LED-ul butonului multifuncțional va fi verde.
7. Mutați ușor brațul de ton deasupra discului (în funcție de locul de unde doriți să înceapă redarea), iar discul va începe să se rotească. Aduceți levierul brațului în poziția de jos – brațul va coborî lent pe disc și redarea va începe.
8. Când discul s-a terminat, acționați levierul de ridicare pentru a ridica brațul de ton și mutați-l cu grijă în poziția de repaus. Apoi fixați clema de blocare a brațului pentru a evita mișcările accidentale.
9. Pentru a opri redarea, repetați pașii de mai sus.
10. Deconectați aparatul de la sursa de alimentare dacă nu urmează să fie utilizat pentru o perioadă mai lungă.

Notă:

Dacă comutatorul Auto-stop este setat în poziția ON, platanul se va opri automat din rotație la finalul discului. În cazuri rare, dacă pick-up-ul se oprește înainte ca discul să se termine, setați comutatorul pe poziția OFF – acest lucru ar trebui să rezolve problema.

Utilizarea funcției Bluetooth IN:

1. Porniți pick-up-ul și asigurați-vă că brațul de ton este în poziția de repaus. Apăsăți scurt butonul multifuncțional pentru a comuta aparatul în modul Bluetooth. **Notă:** LED-ul butonului multifuncțional va clipi albastru dacă conexiunea Bluetooth nu este realizată.
2. Activați funcția Bluetooth pe dispozitivul audio, căutați „AKAI ATT-200SP” și realizați împerecherea.
3. După conectare cu succes, veți auzi un semnal sonor scurt din partea aparatului, iar indicatorul de funcție va deveni albastru continuu.
4. Redați și transmiteți muzică de pe dispozitivul dvs. către pick-up.

Utilizarea funcției Bluetooth OUT:

Această funcție permite transmiterea sunetului de la pick-up către alte dispozitive Bluetooth, cum ar fi căști wireless, boxe Bluetooth sau alte echipamente cu receptor Bluetooth.

1. Aproiați cât mai mult dispozitivul audio compatibil Bluetooth de pick-up.
2. După pornirea aparatului, apăsați scurt butonul multifuncțional pentru a comuta în modul Bluetooth OUT.

Notă: LED-ul butonului multifuncțional va clipi roz dacă conexiunea dintre pick-up și dispozitivul Bluetooth nu este realizată.

3. Setati dispozitivul pe care doriți să îl conectați în modul de împerechere.
4. Când împerecherea este finalizată, indicatorul de funcție va deveni roz constant.

Notă: Dacă împerecherea nu reușește, asigurați-vă că dispozitivul dvs. audio nu este deja conectat la alt echipament Bluetooth.

Întreținerea pick-up-ului:

Demontarea acului:

1. Trageți ușor în jos marginea frontală a acului.
2. Trageți acul în față.
3. Scoateți-l complet.

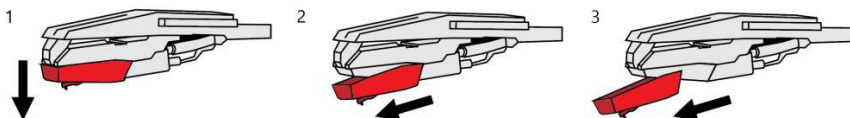

Montarea acului:

1. Poziționați acul cu vârful orientat în jos.
2. Aliniați partea din spate a acului cu cartușul.
3. Introduceți acul cu capătul frontal înclinat în jos și ridicați ușor partea din față a acului până când se fixează în poziție.

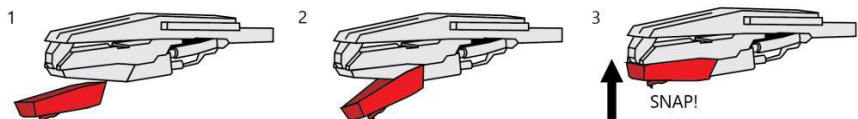

Notă:

1. Nu atingeți vârful acului cu degetele. Evitați să loviți acul de covorașul platanului sau de marginea unui disc.
2. Curățați frecvent acul folosind o perie moale, doar cu mișcări înainte și înapoi.
3. Curățați discurile pentru a îndepărta praful sau urmele de grăsime, folosind o perie specială și o soluție de curățare pentru discuri.
4. Curățați capacul pick-up-ului și carcasa cu o cârpă din microfibră umezită ușor.

Notă: Nu folosiți soluții care conțin alcool, benzen sau alte substanțe chimice agresive, deoarece pot deteriora vopseaua și finisajul aparatului.

Depanare:

Dacă aparatul nu pornește:

- Adaptorul de alimentare nu este conectat corect.
- Priza de alimentare nu are tensiune.
- Aparatul poate fi în modul standby – apăsați și mențineți apăsat butonul multifuncțional pentru a-l activa.

Aparatul este pornit, dar platanul nu funcționează:

- Cureaua de transmisie a platanului s-a desprins.
- Nu a fost selectat modul corect de funcționare.

Platanul se învârtă, dar nu se aude sunet sau volumul este prea mic:

- Protecția acului este încă montată.
- Brațul de ton este ridicat cu ajutorul levierului.

ELIMINAREA ECHIPAMENTELOR ELECTRICE ȘI ELECTRONICE



Acest simbol de pe produs sau de pe ambalaj înseamnă că produsul nu trebuie tratat ca deșeu menajer. Nu îl aruncați în gunoiul menajer la finalul duratei sale de viață, ci duceți-l

la un centru de colectare pentru reciclare. În acest fel veți contribui la protejarea mediului și veți putea preveni orice consecințe negative pe care le-ar avea asupra mediului și sănătății umane.

Pentru a găsi cel mai apropiat centru de colectare:

- Contactați autoritățile locale
- Accesați site-ul web www.mmediu.ro
- Solicitați informații suplimentare de la magazinul de unde ați cumpărat produsul.

IMPORTATOR: INTERVISION TRADING RO SRL

Str. I.C.Bratianu, 48-52, corp A, etaj. 5,
camera 504-505, oras Pitesti, judet Arges, Romania
Cod postal: 110121

AKAI

Στερεοφωνικό πικάπ με εξωτερικά ηχεία



ATT-200SP

Οδηγίες χρήσης

ΕΛ-ΕΛΛΗΝΙΚΑ

Σας ευχαριστούμε που επιλέξατε το πικάπ AKAI ATT-200SP!

Διαβάστε προσεκτικά τις οδηγίες χρήσης πριν χρησιμοποιήσετε αυτό το προϊόν και φυλάξτε το για πιθανή μελλοντική αναφορά.

Οδηγίες ασφαλείας

- Εάν το καλώδιο του φορτιστή έχει υποστεί ζημιά, πρέπει να επισκευαστεί από το σέρβις ή από εξειδικευμένο άτομο, ώστε να αποφευχθεί οποιοσδήποτε κίνδυνος.
- Ο αντάπτορας πρέπει να αντικατασταθεί με έναν καινούργιο σε περίπτωση δυσλειτουργίας, επειδή ο αντάπτορας δεν επισκευάζεται.
- Η συσκευή δεν προορίζεται για χρήση από άτομα (συμπεριλαμβανομένων παιδιών) με μειωμένες σωματικές, αισθητηριακές ή νοητικές ικανότητες. Άτομα που δεν έχουν διαβάσει το εγχειρίδιο, εκτός εάν έχουν λάβει εξηγήσεις από άτομο υπεύθυνο για την ασφάλειά τους και την επίβλεψή τους, δεν πρέπει να χρησιμοποιούν αυτό το πικάπ. Τα παιδιά πρέπει να παρακολουθούνται για να διασφαλιστεί ότι δεν παίζουν με αυτό.
- Η συσκευή δεν πρέπει να εκτίθεται σε νερό που στάζει ή πιτσιλίζει.
- Αφήντε πάντα μια ελάχιστη απόσταση 10 cm γύρω από τη συσκευή για να εξασφαλίσετε επαρκή αερισμό.
- Στη μέγιστη ένταση, η παρατεταμένη ακρόαση της φορητής συσκευής ήχου ενδέχεται να προκαλέσει βλάβη στην ακοή του τελικού χρήστη. Επομένως, συνιστούμε να μην χρησιμοποιείτε αυτήν τη φορητή συσκευή ήχου σε υψηλή ένταση ήχου και όχι περισσότερο από μία ώρα την ημέρα σε μέτρια ένταση ήχου.
- Φυλάξτε τη συσκευή σας σε ασφαλές μέρος, μακριά από μικρά παιδιά. Η συσκευή περιέχει μικρά μέρη που ενδέχεται να προκαλέσουν πνιγμό.

Παρεμβολές

Όλες οι ασύρματες συσκευές είναι ευάλωτες σε παρεμβολές που ενδέχεται να επηρεάσουν την απόδοσή τους.

Απενεργοποιείτε τη συσκευή σε μέρη όπου δεν επιτρέπεται η χρήση της ή όπου υπάρχει κίνδυνος πρόκλησης παρεμβολών ή κινδύνου, για παράδειγμα σε αεροπλάνο, κοντά σε ιατρικό εξοπλισμό, καύσιμα, χημικά ή σημεία ανατινάξεων.

Περιεχόμενα συσκευασίας

- 1*Πικάπ με δύο εξωτερικά ηχεία
- 1*Κάλυμμα σκόνης με 1 ζεύγος μεντεσέδων
- 1*Αντάπτορας (12V, 2A)
- 1*Οδηγίες χρήσης
- 1*Κάρτα εγγύησης

Λειτουργίες

- 3- ταχύτητες (33 1/3, 45 and 78 RPM)
- Δύο ισχυρά εξωτερικά ηχεία 4 ιντσών (2 X 10W)
- Υψηλής ποιότητας κεραμική κεφαλή με βελόνα
- Μηχανισμός περιστρεφόμενης πλάκας με ιμάντα
- Πλατό με λειτουργία AUTO-STOP
- Αναπαραγωγή δίσκων 7", 10" και 12"
- Λειτουργία Bluetooth IN
- Λειτουργία Bluetooth OUT

Τεχνικά χαρακτηριστικά

- Ονομαστική τάση: 12V,2A
- Ισχύς εξόδου: 2 x 10W RMS
- Κατανάλωση ισχύος: 24W
- Έκδοση BT: 5.4
- Συχνότητα Bluetooth 2.402 – 2.480GHz
- Ισχύς εκπομπής καναλιού BT: 2dbm
- Εμβέλεια λειτουργίας Bluetooth: 10 μέτρα
- Αντάπτορας: ΕΙΣΟΔΟΣ: AC 100-240V ~50/60Hz / ΕΞΟΔΟΣ: DC 12V 2A
- Συχνότητα: 100Hz-10KHz
- Προδιαγραφές ηχείου: 4Ω15W
- Αριθμός και μέγεθος ηχείων: 102mm*2

Σημαντικά θέματα:

- Ο σχεδιασμός και οι προδιαγραφές υπόκεινται σε αλλαγές χωρίς προειδοποίηση.
- Για να εξοικονομήσετε ενέργεια, ορισμένα μοντέλα συμμορφώνονται με το πρότυπο εξοικονόμησης ενέργειας ERP. Όταν δεν υπάρχει είσοδος ήχου για 10 λεπτά, το προϊόν θα απενεργοποιηθεί αυτόματα. Για να ενεργοποιήσετε τη συσκευή και να συνεχίσετε την αναπαραγωγή, θα χρειαστεί να πατήσετε παρατεταμένα το κουμπί πολλαπλών λειτουργιών για 2 δευτερόλεπτα.

Περιγραφή προϊόντος:

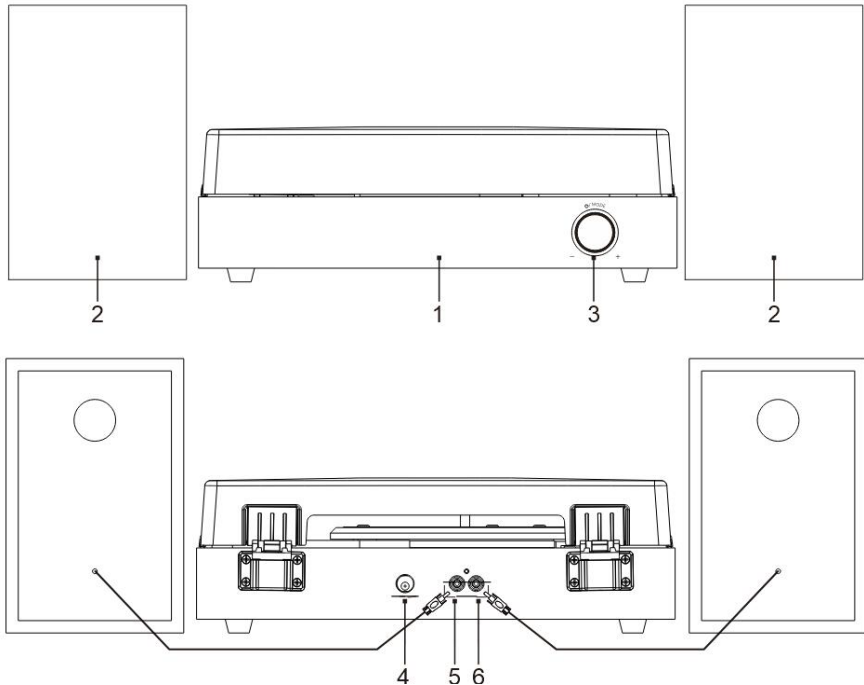

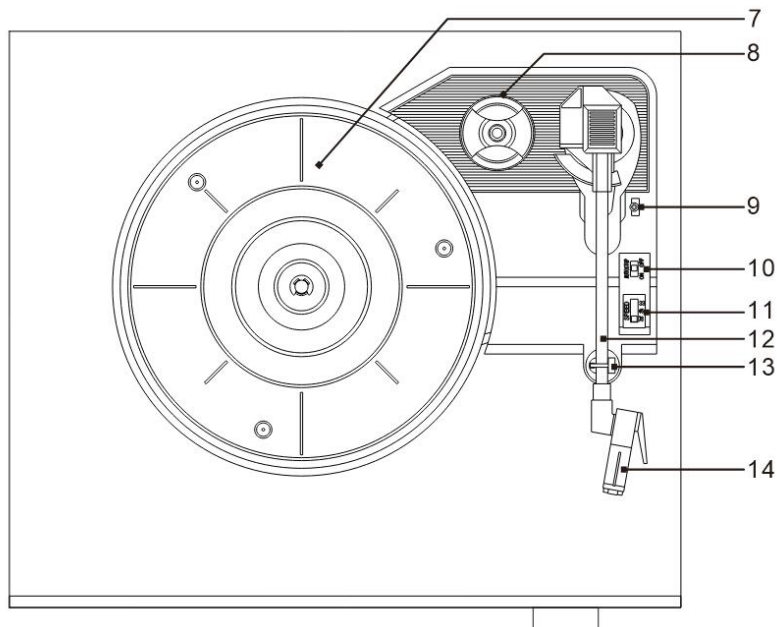

1. Κύριο σώμα
2. Ηχεία
3. Κουμπί πολλαπλών λειτουργιών
4. Υποδοχή τροφοδοσίας (12V, 2A)
5. Υποδοχή εξόδου ηχείου - Κανάλι R
6. Υποδοχή εξόδου ηχείου - Κανάλι L
7. Πλατό
8. Αντάπτορας 45 RPM
9. Μοχλός βραχίονα
10. Διακόπτης αυτόματης διακοπής
11. Διακόπτης ταχύτητας (331/3, 45, 78 RPM)
12. Βραχίονας
13. Κλιπ βραχίονα
14. Κεραμική κεφαλή με βελόνα

Συναρμολόγηση καλύμματος σκόνης:

Ανατρέξτε στην παρακάτω εικόνα για τη συναρμολόγηση του καλύμματος σκόνης:

1. Τοποθετήστε τον σφιγκτήρα του μεντεσέ στη θέση του καλύμματος σκόνης προς τη σωστή κατεύθυνση (Οι μεντεσέδες βρίσκονται στην τσάντα αξεσουάρ).
2. Στη συνέχεια, τοποθετήστε το κάλυμμα σκόνης στο πικάπ. Σημειώστε ότι ο

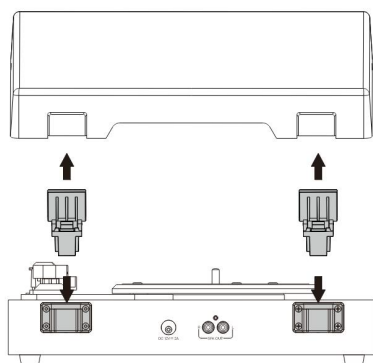

σφιγκτήρας του μεντεσέ πρέπει να είναι ευθυγραμμισμένος με τη βάση του μεντεσέ στο πικάπ.

Αρχική ρύθμιση της συσκευής:

1. Τοποθετήστε τη συσκευή σε μια εντελώς επίπεδη επιφάνεια. Η επιλεγμένη θέση πρέπει να είναι σταθερή και απαλλαγμένη από κραδασμούς.
2. Τοποθετήστε το καπάκι του πικάπ στους μεντεσέδες.
3. Συνδέστε τα ηχεία στις υποδοχές από το πίσω μέρος της συσκευής.
4. Αφαιρέστε το κορδόνι που συγκρατεί τον βραχίονα.
5. Συνδέστε τον αντάπτορα ρεύματος στην υποδοχή τροφοδοσίας της συσκευής.

Σημείωση: Μην συνδέετε τον αντάπτορα εναλλασσόμενου ρεύματος στην πρίζα πριν ολοκληρωθεί η συναρμολόγηση. Πριν ενεργοποιήσετε τη συσκευή, βεβαιωθείτε ότι όλες οι ρυθμίσεις σύνδεσης έχουν γίνει σωστά. Πάντα να απενεργοποιείτε την τροφοδοσία ρεύματος όταν συνδέετε ή αποσυνδέετε την στην πρίζα.

Λειτουργία πικάπ:

Σημαντικό: Για να αποφύγετε ζημιά στη βελόνα, βεβαιωθείτε ότι το προστατευτικό της βελόνας που περιλαμβάνεται είναι στη θέση του κάθε φορά που τοποθετείτε, μετακινείτε και καθαρίζετε το πικάπ. Όταν το πικάπ δεν χρησιμοποιείται, θυμηθείτε να ασφαλίσετε το κλιπ συγκράτησης.

1. Πατήστε παρατεταμένα το κουμπί πολλαπλών λειτουργιών για 2 δευτερόλεπτα για να ενεργοποιήσετε την τροφοδοσία.
2. Ρυθμίστε τον διακόπτη ταχύτητας ανάλογα.
3. Τοποθετήστε τον δίσκο στο πικάπ. Χρησιμοποιήστε τον αντάπτορα 45 RPM εάν είναι απαραίτητο.
4. Αφαιρέστε την προστασία της βελόνας από τη διάταξη της κεραμικής κεφαλής.
5. Απελευθερώστε το κλιπ συγκράτησης του βραχίονα.
6. Πατήστε σύντομα το κουμπί πολλαπλών λειτουργιών στη λειτουργία PHONO. Χρησιμοποιήστε τον μοχλό βραχίονα για να σηκώσετε τον βραχίονα. Σημείωση: Η λυχνία LED του κουμπιού πολλαπλών λειτουργιών θα είναι πράσινη.
7. Μετακινήστε απαλά τον βραχίονα πάνω από τον δίσκο (ανάλογα με το πού θέλετε να ξεκινήσετε) και ο δίσκος θα αρχίσει να περιστρέφεται. Ρυθμίστε τον μοχλό βραχίονα πίσω στην κάτω θέση, ο βραχίονας θα κατέβει αργά πάνω στον δίσκο και θα ξεκινήσει την αναπαραγωγή.
8. Όταν ολοκληρωθεί η εγγραφή, πιέστε τον μοχλό ανύψωσης προς τα πίσω για να σηκώσετε τον βραχίονα και μετακινήστε τον απαλά πίσω στη θέση ηρεμίας του. Στη συνέχεια, ενεργοποιήστε την ασφάλιση του βραχίονα για να τον προστατεύσετε από τυχαία κίνηση.
9. Για να διακόψετε την αναπαραγωγή, επαναλάβετε τα ίδια βήματα. 10. Αποσυνδέστε τη συσκευή από την παροχή ρεύματος εάν δεν πρόκειται να χρησιμοποιηθεί για κάποιο χρονικό διάστημα.

Σημείωση:

Εάν ο διακόπτης αυτόματης διακοπής (Auto-stop) είναι στη θέση ON, το πλατό θα σταματήσει να περιστρέφεται αυτόματα όταν ο δίσκος αναπαράγεται μέχρι το τέλος. Σε ορισμένες σπάνιες περιπτώσεις, εάν το πικάπ σταματήσει να παίζει πριν από το τέλος του δίσκου, ρυθμίστε τον διακόπτη στη θέση OFF και το πικάπ θα πρέπει να ξεπεράσει αυτό το πρόβλημα.

Λειτουργία Bluetooth IN:

1. Ενεργοποιήστε το πικάπ και βεβαιωθείτε ότι ο βραχιόνιας βρίσκεται στη βάση. Πατήστε σύντομα το κουμπί πολλαπλών λειτουργιών για να αλλάξετε τη λειτουργία σε Bluetooth. **Σημείωση:** Η λυχνία LED του κουμπιού πολλαπλών λειτουργιών θα αναβοσβήνει με μπλε χρώμα όταν δεν έχει πραγματοποιηθεί σύνδεση Bluetooth.
2. Ενεργοποιήστε τη λειτουργία Bluetooth της συσκευής ήχου σας, αναζητήστε «AKAI ATT-200SP» και κάντε σύζευξη.
3. Μόλις η συσκευή σας συνδεθεί με επιτυχία με τη συσκευή, θα ακούσετε έναν σύντομο ήχο επιβεβαίωσης από αυτή και η ένδειξη λειτουργίας θα γίνει μπλε.
4. Αναπαραγωγή και ροή μουσικής από τη συσκευή σας στο πικάπ.

Λειτουργία Bluetooth OUT:

Αυτή η λειτουργία σας επιτρέπει να μεταδίδετε ήχο από αυτό το πικάπ σε άλλες συσκευές Bluetooth, όπως ασύρματα ακουστικά Bluetooth, ηχεία Bluetooth ή άλλες συσκευές λήψης Bluetooth.

1. Τοποθετήστε τη συσκευή ήχου που υποστηρίζει τεχνολογία Bluetooth όσο το δυνατόν πιο κοντά στο πικάπ σας.
2. Αφού ενεργοποιήσετε το πικάπ, πατήστε σύντομα το κουμπί πολλαπλών λειτουργιών για να εισέλθετε στη λειτουργία εξόδου Bluetooth. **Σημείωση:** Η λυχνία LED του κουμπιού πολλαπλών λειτουργιών θα αναβοσβήνει ροζ όταν η σύνδεση μεταξύ του πικάπ και της συσκευής Bluetooth δεν πραγματοποιηθεί με επιτυχία.
3. Ρυθμίστε τη συσκευή που θέλετε να συνδέσετε σε λειτουργία σύζευξης.
4. Όταν ολοκληρωθεί η σύζευξη, η ένδειξη λειτουργίας θα είναι σταθερά ροζ.

Σημείωση: Εάν η σύζευξη δεν είναι επιτυχής, βεβαιωθείτε ότι η συσκευή ήχου σας δεν είναι συζευγμένη/συνδεδεμένη με άλλη συσκευή Bluetooth.

Συντήρηση πικάπ:

Αφαίρεση βελόνας:

1. Τραβήξτε απαλά προς τα κάτω την μπροστινή άκρη της βελόνας.
2. Τραβήξτε τη βελόνα προς τα εμπρός.
3. Τραβήξτε την προς τα έξω και αφαιρέστε την.

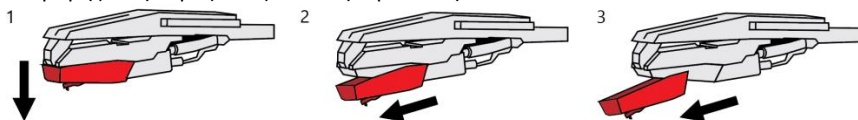

Τοποθέτηση βελόνας:

1. Τοποθετήστε τη βελόνα με την άκρη της προς τα κάτω.
2. Ευθυγραμμίστε το πίσω μέρος της βελόνας με την κεραμική κεφαλή.
3. Εισάγετε τη βελόνα με το μπροστινό της άκρο υπό γωνία προς τα κάτω και σηκώστε απαλά το μπροστινό μέρος της βελόνας προς τα πάνω μέχρι να ασφαλίσει στη θέση της.

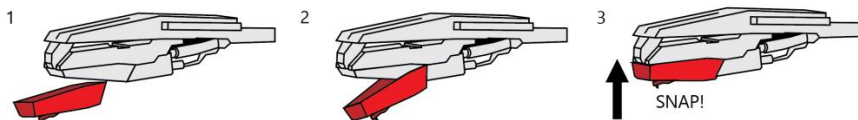

Σημείωση:

1. Μην αγγίζετε την άκρη της γραφίδας με τα δάχτυλά σας. Αποφύγετε να χτυπάτε τη βελόνα στο υπόστρωμα του πικάπ ή στην άκρη ενός δίσκου.

2. Καθαρίζετε τη βελόνα συχνά με μια μαλακή βούρτσα με κινήσεις μόνο εμπρός και πίσω.
3. Καθαρίστε τους δίσκους για να απαλλαγείτε από σκόνη ή γράσο με μια βούρτσα καθαρισμού δίσκων και ένα διάλυμα καθαρισμού δίσκων.
4. Καθαρίστε το καπάκι και το περίβλημα του πικάπ με ένα ελαφρώς βρεγμένο πανί μικροϊνών.

Σημείωση: Μην χρησιμοποιείτε διαλύματα που περιέχουν αλκοόλη, βενζόλιο ή άλλες σκληρές χημικές ουσίες, οι οποίες μπορεί να προκαλέσουν ζημιά στο χρώμα και το φινίρισμα του πικάπ.

Αντιμετώπιση προβλημάτων:

Εάν δεν υπάρχει ρεύμα:

- Ο αντάπτορας ρεύματος δεν είναι σωστά συνδεδεμένος.
- Δεν υπάρχει ρεύμα στην πρίζα.
- Η συσκευή ενδέχεται να βρίσκεται σε κατάσταση αναμονής, πατήστε παρατεταμένα το κουμπί πολλαπλών λειτουργιών για να το ενεργοποιήσετε.

Η τροφοδοσία ρεύματος είναι ενεργοποιημένη, αλλά το πλατό δεν λειτουργεί:

- Ο ιμάντας κίνησης του πικάπ έχει γλιστρήσει.
- Μην αλλάζετε στη σωστή λειτουργία.

Το πικάπ περιστρέφεται, αλλά δεν υπάρχει ήχος ή ο ήχος δεν είναι αρκετά δυνατός:

- Η προστασία της βελόνας εξακολουθεί να είναι ενεργοποιημένη.
- Ο βραχίονας βελόνας ανασηκώνεται από τον μοχλό.

Απόρριψη ηλεκτρικού και ηλεκτρονικού εξοπλισμού:



Αυτό το σύμβολο στο προϊόν ή στη συσκευασία σημαίνει ότι το προϊόν δεν πρέπει να αντιμετωπίζεται ως οικιακό απόβλητο. Μην πετάτε σκουπίδια στο τέλος της ζωής τους, αλλά μεταφέρετέ τα σε ένα κέντρο συλλογής για ανακύκλωση. Με αυτόν τον τρόπο θα συμβάλατε στην προστασία του περιβάλλοντος και θα είστε σε θέση να αποτρέψετε τυχόν αρνητικές συνέπειες που θα μπορούσαν να έχουν για το περιβάλλον και την ανθρώπινη υγεία.

Για να βρείτε το πλησιέστερο κέντρο συλλογής:

- Επικοινωνήστε με τις τοπικές αρχές.
- Επισκεφθείτε τον ιστότοπο: <https://www.soundstar.gr/>
- Ζητήστε πρόσθετες πληροφορίες από το κατάστημα από το οποίο αγοράσατε το προϊόν.

ΕΙΣΑΓΩΓΕΑΣ: SC INTERVISION TRADING-RO SRL
Street I.C Bratianu, no. 48-52, building A, floor. 5,
room 504-505, Pitesti City, Arges County, Romania
Postal code: 110121

ΔΙΑΝΟΜΕΑΣ ΓΙΑ ΤΗΝ ΕΛΛΑΔΑ **SOUNDSTAR**

M. ΧΑΤΖΗΚΥΡΙΑΚΙΔΗΣ – Σ. ΤΟΥΛΗΣ & ΣΙΑ ΟΕ
Νίκου Ξυλούρη 14, 56429 Νέα Ευκαρπία, Θεσσαλονίκη
ΤΗΛ. 0030 2310 689333-7 / FAX 0030 2310 689338
www.soundstar.gr

AKAI

**Грамофон със стерео звук и външни
високоговорители**



ATT-200SP

Ръководство за употреба

BG-БЪЛГАРСКИ

Благодарим Ви, че избрахте нашия грамофон AKAI ATT-200SP!

Прочетете внимателно това ръководство преди да използвате продукта и го съхранявайте за бъдещи справки.

Инструкции за безопасност

- Ако кабелът на зарядното устройство е повреден, той трябва да бъде ремонтиран от сервизен център или квалифицирано лице, за да се избегне всякаква опасност.
- Адаптерът трябва да бъде заменен с нов при повреда, тъй като не подлежи на ремонт.
- Устройството не е предназначено за използване от лица (включително деца) с намалени физически, сензорни или умствени способности. Лица, които не са прочели ръководството, не трябва да използват уреда, освен ако не са получили инструкции от лице, отговарящо за тяхната безопасност. Децата трябва да бъдат наблюдавани, за да се гарантира, че не си играят с уреда.
- Устройството не трябва да бъде излагано на капеща или пръскаща вода.
- Винаги осигурявайте минимално разстояние от 10 см около уреда за добра вентилация.
- Продължителното слушане на максимална сила на звука може да увреди слуха на потребителя. Препоръчваме да не използвате това преносимо аудио устройство на висока сила на звука и да ограничите употребата му до максимум един час на ден при средно ниво на звука.
- Съхранявайте устройството на сигурно място, далеч от малки деца. Уредът съдържа малки части, които могат да представляват опасност от задавяне.

Смущения

Всички безжични устройства са податливи на смущения, които могат да повлияят на тяхната производителност.

Изключвайте устройството на места, където използването му е забранено или където съществува риск от смущения или опасност –

например в самолет, в близост до медицинско оборудване, горива, химикали или в зони с риск от експлозия.

Съдържание на опаковката

- 1 * Грамофон с два външни високоговорителя
- 1 * Капак против прах с един чифт панти
- 1 * Адаптер (12V, 2A)
- 1 * Ръководство за употреба
- 1 * Гаранционна карта

Функции

- скорости на възпроизвеждане (33 1/3, 45 и 78 оборота в минута)
- Два мощни външни високоговорителя от 4 инча (2 x 10W)
- Керамичен патрон с високо качество с включена игла
- Механизъм с ремъчно задвижване
- Плоча с функция за автоматично спиране (AUTO-STOP)
- Възпроизвежда плочи с диаметър 7", 10" и 12"
- Bluetooth вход (IN)
- Bluetooth изход (OUT)

Технически данни

- Номинално напрежение: 12V, 2A
- Изходна мощност: 2 x 10W RMS
- Консумация на енергия: 24W
- Bluetooth версия: 5.4
- Bluetooth честота: 2.402 – 2.480 GHz
- Мощност на BT сигнала по канал: 2 dBm
- Работен обхват на Bluetooth: 10 m
- Адаптер: ВХОД: AC 100–240V ~50/60Hz / ИЗХОД: DC 12V 2A
- Честотен обхват: 100Hz – 10KHz
- Спецификации на високоговорителите: 4Ω 15W
- Брой и размер на високоговорителите: 102 mm x 2

Важна информация:

- Дизайнът и техническите характеристики могат да бъдат променяни без предизвестие.
- За да се намали енергийната консумация, някои модели отговарят на стандарта за енергоспестяване ERP. Ако няма аудио сигнал в продължение на 10 минути, продуктът ще се изключи автоматично. За да включите отново устройството и да възобновите възпроизвеждането, трябва да натиснете и задържите мултифункционалния бутон за 2 секунди.

Описание на продукта:

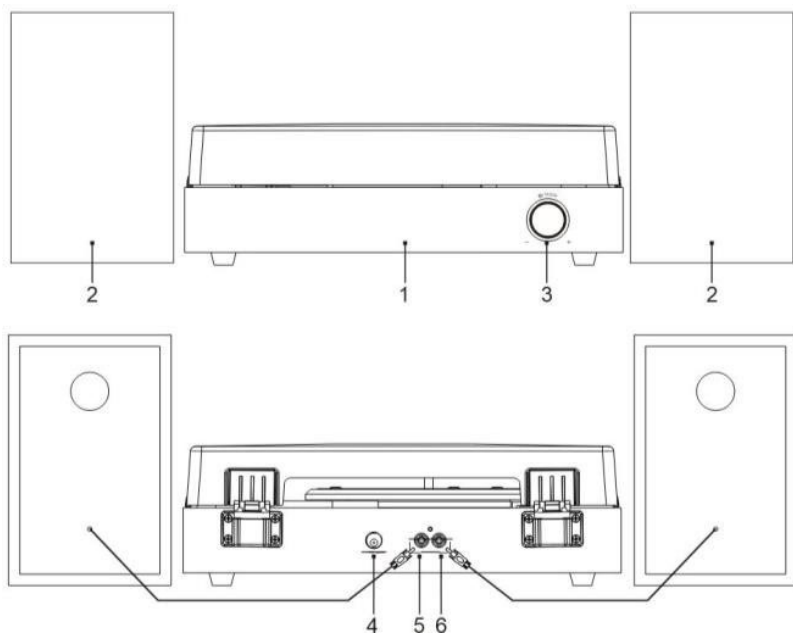

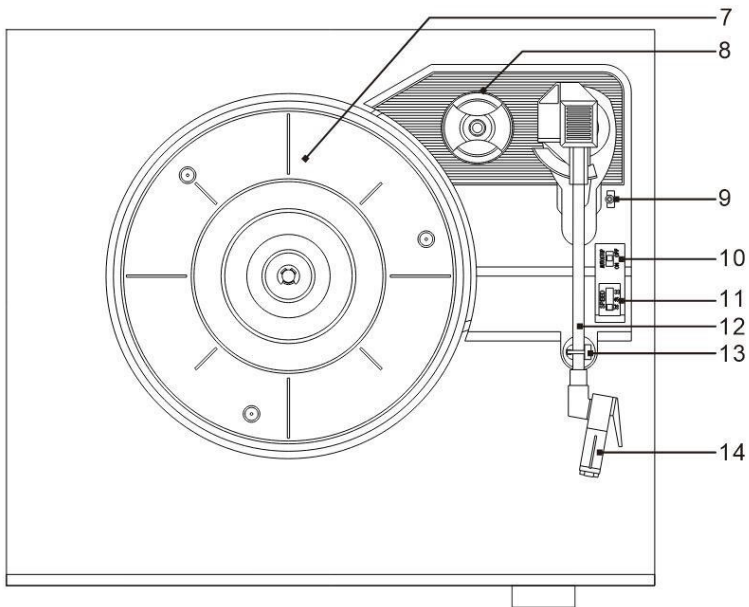

1. Основен корпус
2. Високоговорители
3. Многофункционален бутон
4. Вход за захранване (12V, 2A)
5. Изход за високоговорител – канал R
6. Изход за високоговорител – канал L
7. Плоча
8. Адаптер за 45 оборота в минута
9. Лост за повдигане на тон рамото
10. Превключвател Auto-Stop
11. Селектор за скорост (33 1/3, 45, 78 оборота в минута)
12. Тон рамо
13. Закопчалка за тон рамото
14. Патрон с игла

Сглобяване на капака против прах:

Моля, консултирайте се с изображението по-долу, за да сглобите капака против прах:

1. Монтирайте пантите на съответното място върху капака против прах, в правилната посока (пантите се намират в плика с аксесоари).
2. След това закрепете капака против прах

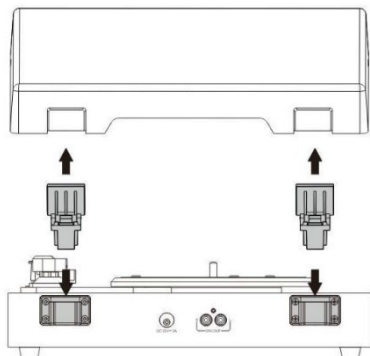

към грамофона, като се уверите, че пантите са подравнени с техните основи върху устройството.

Инициализация на устройството:

1. Поставете уреда върху напълно равна повърхност. Избраното място трябва да бъде стабилно и без вибрации.
2. Монтирайте капака на грамофона към пантите.
3. Свържете високоговорителите към жаковете на задната страна на уреда.
4. Премахнете пластмасовата скоба, която фиксира тон рамото.
5. Свържете захранващия адаптер към захранващия вход на уреда.

Забележка: Не свързвайте адаптера към контакта, преди сглобяването да е напълно завършено. Преди да включите устройството, уверете се, че всички връзки са правилно направени. Винаги изключвайте уреда от контакта, преди да свързвате или изключвате която и да е от неговите компоненти.

Използване на грамофона:

Важно: За да избегнете повреда на иглата, уверете се, че предпазителят на иглата е монтиран винаги, когато грамофонът се инсталира, премества или почиства. Когато не се използва, фиксирайте тон рамото със заключващата скоба.

1. Натиснете и задръжте многофункционалния бутон за 2 секунди, за да включите уреда.
2. Задайте скоростния превключвател според използваната плоча.
3. Поставете плочата върху плочата на грамофона. Използвайте адаптера за 45 оборота в минута, ако е необходимо.
4. Премахнете предпазителя на иглата от патрона.
5. Освободете заключващата скоба на тон рамото.
6. Натиснете кратко многофункционалния бутон, за да превключите в режим PHONO. Използвайте лоста на тон рамото, за да го повдигнете. Забележка: LED индикаторът на многофункционалния бутон ще светне в зелено.
7. Внимателно преместете тон рамото над плочата (в зависимост от мястото, откъдето желаете да започне възпроизвеждането)
– плочата ще започне да се върти. Спуснете лоста на тон рамото – рамото ще се спусне бавно върху плочата и възпроизвеждането ще започне.
8. Когато възпроизвеждането приключи, повдигнете тон рамото с помощта на лоста и го върнете внимателно в изходна позиция. След това го фиксирайте със заключващата скоба, за да избегнете неволни движения.
9. За да спрете възпроизвеждането, повторете горепосочените стъпки.
10. Изключете уреда от електрическата мрежа, ако няма да бъде използван за продължителен период от време.

Забележка:

Ако превключвателят Auto-stop е зададен на позиция ON, плочата ще спре автоматично да се върти в края на записа. В редки случаи, ако грамофонът спре преди края на плочата, преместете превключвателя в позиция OFF – това трябва да реши проблема.

Използване на функцията Bluetooth IN:

1. Включете грамофона и се уверете, че тон рамото е в изходна позиция. Натиснете

кратко многофункционалния бутон, за да превключите устройството в режим Bluetooth. Забележка: LED индикаторът на многофункционалния бутон ще мига в синьо, ако Bluetooth връзката не е осъществена.

2. Активирайте Bluetooth на вашето аудио устройство, потърсете „AKAI ATT-200SP“ и извършете сдвояване.
3. След успешното свързване ще чуete кратък звуков сигнал от уреда, а светлинният индикатор ще свети в постоянно синьо.
4. Възпроизвеждайте и предавайте музика от вашето устройство към грамофона.

Използване на функцията Bluetooth OUT:

Тази функция позволява да предавате аудио от грамофона към други Bluetooth устройства, като безжични Bluetooth слушалки, Bluetooth високоговорители или други устройства с Bluetooth приемник.

1. Доближете съвместимото Bluetooth аудио устройство възможно най-близо до грамофона.
- 2 След като включите уреда, натиснете кратко мултифункционалния бутон, за да влезете в режим на Bluetooth изход.

Забележка: Светлинният индикатор на мултифункционалния бутон ще мига в розово, ако връзката между грамофона и Bluetooth устройството не е осъществена успешно.

3. Задайте устройството, към което желаете да се свържете, в режим на сдвояване.
4. Когато сдвояването е успешно, индикаторът за функцията ще свети постоянно в розово. **Забележка:** Ако сдвояването е неуспешно, уверете се, че вашето аудио устройство не е вече свързано с друго Bluetooth устройство.

Поддръжка на грамофона:

Демонтиране на иглата:

1. Внимателно издърпайте надолу предната част на иглата.
2. Издърпайте иглата напред.
3. Премахнете я напълно.

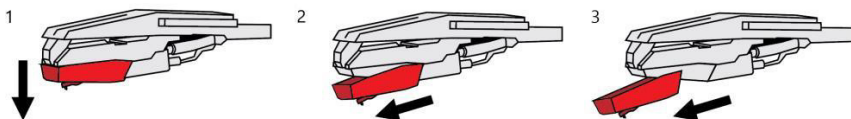

Монтиране на иглата:

1. Поставете иглата с върха надолу.
2. Подравнете задната част на иглата с патрона.
3. Поставете предната част на иглата под наклон надолу и внимателно повдигнете предната част, докато щракне и се фиксира на място.

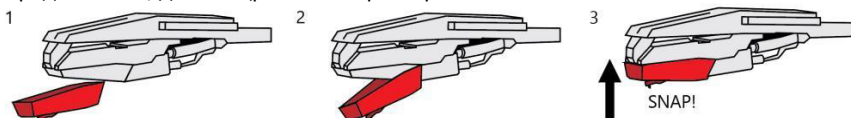

Забележка:

1. Не докосвайте върха на иглата с пръсти. Избягвайте удари на иглата в подложката на плочата или в ръба на грамофонната плоча.
2. Почиствайте иглата редовно с мека четка, като използвате само движения напред и назад.
3. Почиствайте грамофонните плочи, за да премахнете прах и мазни следи, като използвате специална четка и почистващ разтвор за плочи.

Забележка: Не използвайте почистващи средства, съдържащи алкохол, бензол или други агресивни химикали, тъй като те могат да повредят боята и покритието на уреда.

Отстраняване на неизправности:

Ако уредът не се включва:

- Захранващият адаптер не е свързан правилно.
- Няма напрежение в електрическия контакт.
- Уредът може да е в режим на готовност – натиснете и задръжте многофункционалния бутон, за да го активирате.

Уредът е включен, но плочата не се върти:

- Задвижващият ремък на плочата се е откачил.
- Не е избран правилният режим на работа.

Плочата се върти, но няма звук или звукът е прекалено слаб:

- Защитният капак на иглата все още е поставен.
- Тон рамото е повдигнато с помощта на лоста.

ИЗХВЪРЛЯНЕ НА ЕЛЕКТРИЧЕСКО И ЕЛЕКТРОННО ОБОРУДВАНЕ



Този символ върху продукта или върху опаковката означава, че продуктът не трябва да се третира като обикновен битов отпадък. В края на експлоатационния му период не го изхвърляйте заедно с битовите отпадъци, а го занесете в пункт за събиране на отпадъци за рециклиране. Това ще спомогне за опазването на околната среда и ще предотврати всякакви отрицателни последици за околната среда и човешкото здраве.

За да намерите най-близкия център за събиране на отпадъци:

- Се свържете с местните власти
- Посетете уебсайта <http://www.damtn.government.bg>
- Поискайте допълнителна информация от магазина, в който сте закупили продукта.

ВНОСИТЕЛ: SC INTERVISION TRADING-RO SRL

Bld. I.C Brătianu, nr. 48-52, corp A, etaj 5,
camera 504-505, oras Pitesti, judet Arges, Romania
Пощенски код: 110121

AKAI

**Gramofon stereo z zewnętrznymi
głośnikami**



ATT-200SP

Instrukcja obsługi

PL - POLSKI

Dziękujemy, że wybraliście nasz gramofon AKAI ATT-200SP!

Przeczytajcie uważnie tę instrukcję przed rozpoczęciem użytkowania produktu i zachowajcie ją do przyszłego wglądu.

Instrukcje bezpieczeństwa

- W przypadku uszkodzenia kabla ładowarki należy go naprawić w autoryzowanym serwisie lub przez wykwalifikowaną osobę, aby uniknąć zagrożenia.
- W razie awarii adapter należy wymienić na nowy, ponieważ nie podlega naprawie.
- Urządzenie nie jest przeznaczone do użytkowania przez osoby (w tym dzieci) o ograniczonych zdolnościach fizycznych, sensorycznych lub umysłowych. Osoby, które nie przeczytały instrukcji, nie powinny używać urządzenia, chyba że zostały poinstruowane przez osobę odpowiedzialną za ich bezpieczeństwo. Dzieci powinny być nadzorowane, aby nie bawiły się urządzeniem.
- Urządzenie nie może być narażone na kapanie ani rozpryski wody.
- Zawsze należy zachować minimalną odległość 10 cm wokół urządzenia w celu zapewnienia odpowiedniej wentylacji.
- Długotrwałe słuchanie przy maksymalnej głośności może uszkodzić słuch użytkownika. Zalecamy, aby nie używać tego przenośnego urządzenia audio przy wysokim poziomie głośności i ograniczyć korzystanie z niego do maksymalnie jednej godziny dziennie przy średniej głośności.
- Przechowuj urządzenie w bezpiecznym miejscu, z dala od małych dzieci. Urządzenie zawiera drobne elementy, które mogą stanowić ryzyko zadławienia.

Zakłócenia

Wszystkie urządzenia bezprzewodowe są podatne na zakłócenia, które mogą wpływać na ich działanie.

Wyłączcie urządzenie w miejscach, gdzie jego używanie jest zabronione lub gdzie istnieje ryzyko zakłóceń bądź niebezpieczeństwa – na przykład w samolocie, w pobliżu sprzętu medycznego, materiałów łatwopalnych, substancji chemicznych lub w strefach zagrożonych wybuchem.

Zawartość opakowania

- 1 * Gramofon z dwoma zewnętrznymi głośnikami
- 1 * Pokrywa przeciwpyłowa z parą zawiasów
- 1 * Zasilacz (12V, 2A)
- 1 * Instrukcja obsługi
- 1 * Karta gwarancyjna

Funkcje

- prędkości odtwarzania (33 1/3, 45 i 78 RPM)
- Dwa mocne zewnętrzne głośniki 4" (2 x 10W)
- Wysokiej jakości ceramiczna wkładka z igłą w zestawie
- Mechanizm napędu paskowego
- Talerz z funkcją AUTO-STOP
- Odtwarza płyty 7", 10" i 12"
- Funkcja Bluetooth IN

- Funkcja Bluetooth OUT

Dane techniczne

- Napięcie znamionowe: 12V, 2A
- Moc wyjściowa: 2 x 10W RMS
- Pobór mocy: 24W
- Wersja Bluetooth: 5.4
- Częstotliwość Bluetooth: 2.402 – 2.480 GHz
- Moc nadawcza kanału BT: 2 dBm
- Zasięg działania Bluetooth: 10 m
- Zasilacz: WEJŚCIE: AC 100–240V ~50/60Hz / WYJŚCIE: DC 12V 2A
- Pasmo przenoszenia: 100 Hz – 10 KHz
- Specyfikacja głośników: 4Ω 15W
- Liczba i wymiary głośników: 102 mm x 2

Ważne informacje:

- Wzornictwo i specyfikacje mogą zostać zmienione bez wcześniejszego powiadomienia.
- Aby zmniejszyć zużycie energii, niektóre modele spełniają normę oszczędzania energii ERP. Jeśli przez 10 minut nie zostanie wykryty sygnał audio, urządzenie automatycznie się wyłączy. Aby ponownie je uruchomić i wznowić odtwarzanie, należy nacisnąć i przytrzymać przycisk wielofunkcyjny przez 2 sekundy.

Opis produktu:

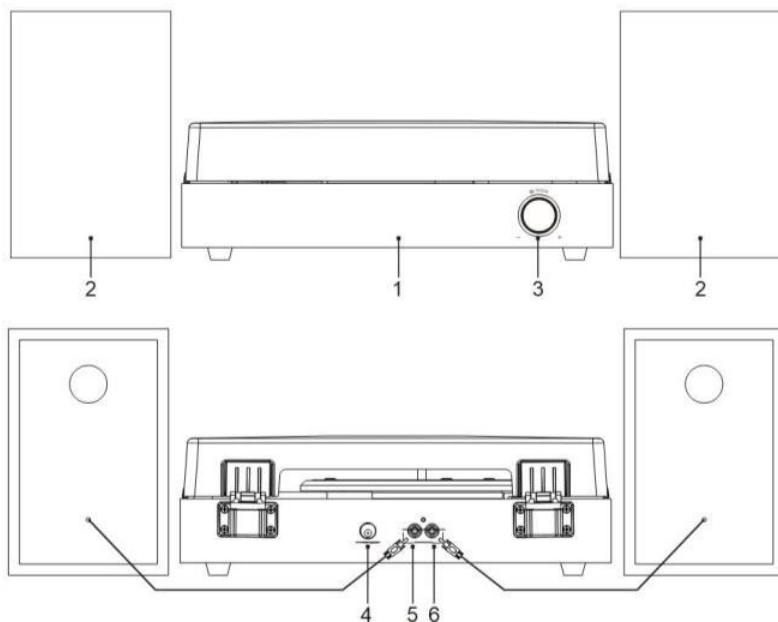

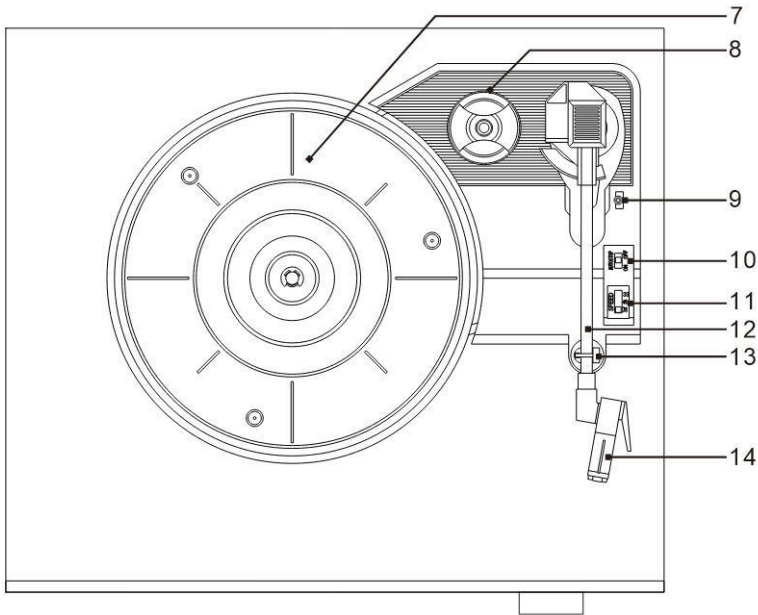

1. Główna obudowa
2. Głośniki
3. Przycisk wielofunkcyjny
4. Gniazdo zasilania (12V, 2A)
5. Wyjście głośnika – kanał R
6. Wyjście głośnika – kanał L
7. Talerz
8. Adapter do 45 RPM
9. Dźwignia ramienia
10. Przełącznik Auto-Stop
11. Przełącznik prędkości (33 1/3, 45, 78 RPM)
12. Ramię
13. Zatrząsek ramienia
14. Wkładka z igłą

Montaż pokrywy przeciwpyłowej:

Prosimy zapoznać się z poniższym obrazkiem, aby prawidłowo zamontować pokrywę przeciwpyłową:

1. Zamontuj zawiasy w odpowiednich miejscach na pokrywie przeciwpyłowej, we właściwym kierunku (zawiasy znajdują się w woreczku z akcesoriami).

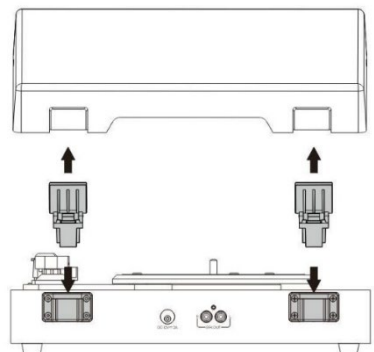

2. Następnie przymocuj pokrywę przeciwpylową do gramofonu, upewniając się, że zawiasy są wyrównane z ich gniazdami na urządzeniu.

Inicjalizacja urządzenia:

1. Umieść urządzenie na całkowicie płaskiej powierzchni. Wybrane miejsce powinno być stabilne i wolne od drgań.
2. Zamontuj pokrywę gramofonu na zawiasach.
3. Podłącz głośniki do gniazd z tyłu urządzenia.
4. Usuń plastikową opaskę mocującą ramię.
5. Podłącz zasilacz do gniazda zasilania urządzenia.

Uwaga: Nie podłączaj zasilacza do gniazdka, dopóki montaż nie zostanie całkowicie zakończony. Przed włączeniem urządzenia upewnij się, że wszystkie połączenia zostały prawidłowo wykonane. Zawsze odłączaj urządzenie od zasilania przed podłączaniem lub odłączaniem jakiegokolwiek komponentu.

Użytkowanie gramofonu:

Ważne: Aby uniknąć uszkodzenia igły, upewnijcie się, że osłona igły jest zawsze założona podczas instalacji, przenoszenia lub czyszczenia gramofonu. Gdy urządzenie nie jest używane, zabezpieczcie ramię blokadą.

1. Naciśnijcie i przytrzymajcie przycisk wielofunkcyjny przez 2 sekundy, aby włączyć urządzenie.
2. Ustawcie przełącznik prędkości odpowiednio do rodzaju płyty.
3. Połóżcie płytę na talerzu. W razie potrzeby użyjcie adaptera do 45 RPM.
4. Zdejmijcie osłonę igły z wkładki.
5. Zwolnijcie zacisk ramienia.
6. Naciśnijcie krótko przycisk wielofunkcyjny, aby przełączyć urządzenie w tryb PHONO. Użyjcie dźwigni ramienia, aby je podnieść. Uwaga: Dioda LED przycisku wielofunkcyjnego zaświeci się na zielono.
7. Delikatnie przesuniecie ramię nad płytą (w zależności od miejsca, od którego ma rozpocząć się odtwarzanie) – talerz zacznie się obracać. Opuśćcie dźwignię ramienia – ramię powoli opuści się na płytę i rozpocznie się odtwarzanie.
8. Po zakończeniu odtwarzania użyjcie dźwigni, aby podnieść ramię, i ostrożnie przesuniecie je do pozycji spoczynkowej. Następnie zabezpieczcie je zaciskiem, aby uniknąć przypadkowego przesunięcia.
9. Aby zatrzymać odtwarzanie, powtórzcie powyższe kroki.
10. Odłączcie urządzenie od zasilania, jeśli nie będzie używane przez dłuższy czas.

Uwaga:

Jeśli przełącznik Auto-stop jest ustawiony w pozycji ON, talerz automatycznie zatrzyma się po zakończeniu odtwarzania płyty. W rzadkich przypadkach, gdy gramofon zatrzyma się przed końcem płyty, ustawcie przełącznik w pozycji OFF – powinno to rozwiązać problem.

Korzystanie z funkcji Bluetooth IN:

1. Włączcie gramofon i upewnijcie się, że ramię znajduje się w pozycji spoczynkowej. Krótko naciśnijcie przycisk wielofunkcyjny, aby przełączyć urządzenie w tryb Bluetooth. Uwaga: Dioda LED przycisku wielofunkcyjnego będzie migać na niebiesko, jeśli połączenie Bluetooth nie zostało nawiązane.
2. Aktywujcie funkcję Bluetooth na swoim urządzeniu audio, wyszukajcie „AKAI ATT-200SP” i przeprowadźcie parowanie.
3. Po pomyślnym połączeniu usłyszycie krótki sygnał dźwiękowy z gramofonu, a wskaźnik trybu będzie świecił na niebiesko w sposób ciągły.
4. Odtwarzajcie i przesyłajcie muzykę ze swojego urządzenia do gramofonu.

Korzystanie z funkcji Bluetooth OUT:

Ta funkcja umożliwi przesłanie dźwięku z gramofonu do innych urządzeń Bluetooth, takich jak bezprzewodowe słuchawki, głośniki Bluetooth lub inne odbiorniki Bluetooth.

1. Zbliżcie kompatybilne urządzenie audio Bluetooth jak najbliżej gramofonu.
2. Po włączeniu urządzenia, krótko naciśnijcie przycisk wielofunkcyjny, aby przełączyć się w tryb Bluetooth OUT.

Uwaga: Dioda LED przycisku wielofunkcyjnego będzie migać na różowo, jeśli połączenie Bluetooth nie zostało nawiązane.

3. Ustawcie urządzenie, które chcecie połączyć, w tryb parowania.
4. Po zakończeniu parowania wskaźnik trybu zaświeci się na stały różowy kolor.

Uwaga: Jeśli parowanie się nie powiedzie, upewnijcie się, że wasze urządzenie audio nie jest już połączone z innym sprzętem Bluetooth.

Konserwacja gramofonu:

Demontaż igły:

1. Delikatnie pociągnijcie w dół przednią krawędź igły.
2. Następnie pociągnijcie igłę do przodu.
3. Całkowicie ją wyjmijcie.

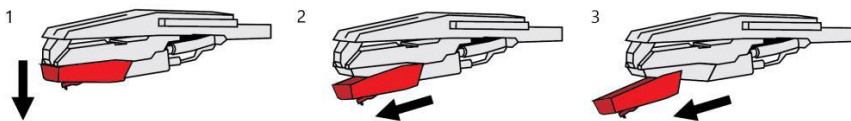

Montaż igły:

1. Ustawcie igłę z końcówką skierowaną w dół.
2. Wyrównajcie tylną część igły z wkładką.
3. Włóżcie igłę, kierując jej przednią część lekko w dół, a następnie delikatnie unieście przód, aż wskoczy na swoje miejsce.

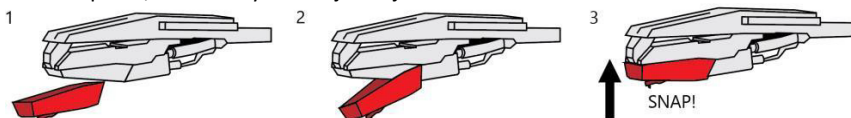

Uwaga:

1. Nie dotykajcie końcówki igły palcami. Unikajcie uderzania igły o matę talerza lub krawędź płyty.
2. Regularnie czyśćcie igłę miękką szczoteczką, wykonując tylko ruchy do przodu i do tyłu.
3. Czyśćcie płyty, aby usunąć kurz i ślady tłuszczu, używając specjalnej szczoteczki i płynu do czyszczenia płyt.
4. Czyśćcie pokrywę gramofonu i obudowę lekko zwilżoną ściereczką z mikrofibry.

Uwaga: Nie używajcie środków czyszczących zawierających alkohol, benzen ani innych agresywnych substancji chemicznych, ponieważ mogą one uszkodzić lakier i wykończenie urządzenia.

Rozwiązywanie problemów: Jeśli

urządzenie się nie włącza:

- Zasilacz nie jest prawidłowo podłączony.
- Gniazdko zasilające nie ma napięcia.
- Urządzenie może być w trybie czuwania – naciśnijcie i przytrzymajcie przycisk wielofunkcyjny, aby je aktywować.

Urządzenie jest włączone, ale talerz się nie obraca:

- Pasek napędowy talerza zsunął się.
- Nie został wybrany odpowiedni tryb pracy.

Talerz się obraca, ale nie słychać dźwięku lub głośność jest zbyt niska:

- Osłona igły jest nadal założona.
- Ramię jest uniesione za pomocą dźwigni.

UTYLIZACJA SPRZĘTU ELEKTRYCZNEGO I ELEKTRONICZNEGO



Ten symbol na produkcie lub opakowaniu oznacza, że produkt nie powinien być traktowany jako odpad domowy. Nie wyrzucaj go wraz z odpadami domowymi na koniec jego życia, lecz oddaj do punktu zbiórki w celu recyklingu. W ten sposób pomożesz chronić środowisko i będziesz w stanie zapobiec wszelkim negatywnym skutkom, jakie miałyby to dla środowiska i zdrowia ludzi.

Aby znaleźć najbliższe centrum skupu:

- Skontaktuj się z władzami lokalnymi
- Wejdź na stronę www.mos.gov.pl
- Poproś o dodatkowe informacje w sklepie, w którym kupiłeś produkt.

IMPORTER: Spółka INTERVISION TRADING-RO Spółka z o.o.

Bld. I.C Brătianu, nr. 48-52, budynek A, p. 5,
pokój 504-505, miasto Pitesti, woj. Arges, Rumunia
Kod pocztowy 110121

AKAI

Stereo gramofon s externími reproduktory



ATT-200SP

Návod k použití

CZ - ČESKÝ

Děkujeme, že jste si vybrali náš gramofon AKAI ATT-200SP!
Přečtěte si prosím pečlivě tento návod před použitím výrobku a
uschovejte jej pro pozdější potřebu.

Bezpečnostní pokyny

- Pokud je nabíjecí kabel poškozen, musí být opraven servisním střediskem nebo kvalifikovanou osobou, aby se předešlo nebezpečí.
- V případě poruchy musí být adaptér vyměněn za nový, protože není opravovatelný.
- Toto zařízení není určeno k používání osobami (včetně dětí) se sníženými fyzickými, smyslovými nebo duševními schopnostmi. Osoby, které si nepřečetly tento návod, by zařízení neměly používat, pokud jim nebyly poskytnuty pokyny odpovědnou osobou zajišťující jejich bezpečnost. Děti musí být pod dohledem, aby se zabránilo hraní si se zařízením.
- Zařízení nesmí být vystaveno kapající nebo stříkající vodě.
- Vždy udržujte minimální vzdálenost 10 cm kolem zařízení pro zajištění odpovídající ventilace.
- Dlouhodobý poslech při maximální hlasitosti může poškodit sluch uživatele. Doporučujeme nepoužívat toto přenosné zvukové zařízení při vysoké hlasitosti a omezit poslech na maximálně jednu hodinu denně při střední hlasitosti.
- Uchovávejte zařízení na bezpečném místě, mimo dosah malých dětí. Zařízení obsahuje malé součásti, které mohou představovat nebezpečí udušení.

Rušení

Všechna bezdrátová zařízení jsou náchylná k rušení, které může ovlivnit jejich výkon.

Vypněte zařízení na místech, kde je jeho používání zakázáno, nebo kde hrozí riziko rušení či nebezpečí – například v letadle, v blízkosti lékařského vybavení, paliv, chemikálií nebo v oblastech s nebezpečím výbuchu.

Obsah balení

- 1 * Gramofon se dvěma externími reproduktory
- 1 * Prachový kryt s jedním párem pantů
- 1 * Adaptér (12V, 2A)
- 1 * Návod k použití
- 1 * Záruční list

Funkce

- rychlosti přehrávání (33 1/3, 45 a 78 ot/min)
- Dva výkonné externí 4palcové reproduktory (2 × 10 W)
- Vysoce kvalitní keramická přenoska s hrotem
- Pohon řemínkem
- Talíř s funkcí AUTO-STOP
- Přehrává desky o velikosti 7", 10" a 12"
- Funkce Bluetooth IN
- Funkce Bluetooth OUT

Technické údaje

- Jmenovité napětí: 12V, 2A

- Výstupní výkon: 2 × 10 W RMS
- Spotřeba energie: 24 W
- Verze Bluetooth: 5.4
- Bluetooth frekvence: 2,402 – 2,480 GHz
- Vysílací výkon BT kanálu: 2 dBm
- Dosah Bluetooth: 10 m
- Adaptér: VSTUP: AC 100–240V ~50/60Hz / VÝSTUP: DC 12V 2A
- Frekvenční rozsah: 100 Hz – 10 kHz
- Specifikace reproduktorů: 4Ω 15W
- Počet a velikost reproduktorů: 102 mm × 2

Důležité informace:

- Design a technické specifikace se mohou změnit bez předchozího upozornění.
- Pro snížení spotřeby energie splňují některé modely normu ERP pro úsporu energie. Pokud po dobu 10 minut není detekován žádný zvukový signál, zařízení se automaticky vypne. Pro opětovné zapnutí a pokračování v přehrávání podržte multifunkční tlačítko po dobu 2 sekund.

Popis produktu:

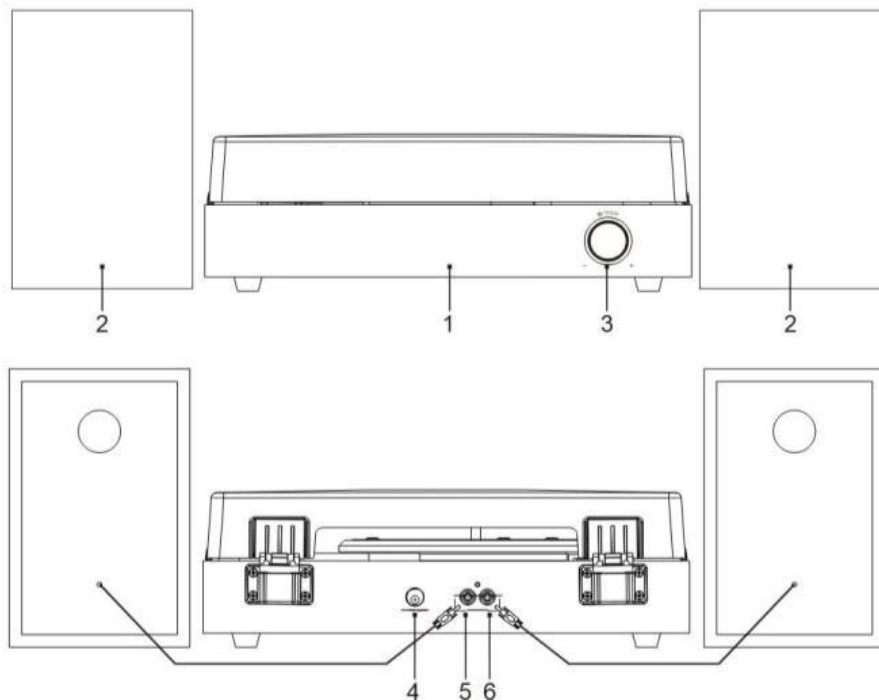

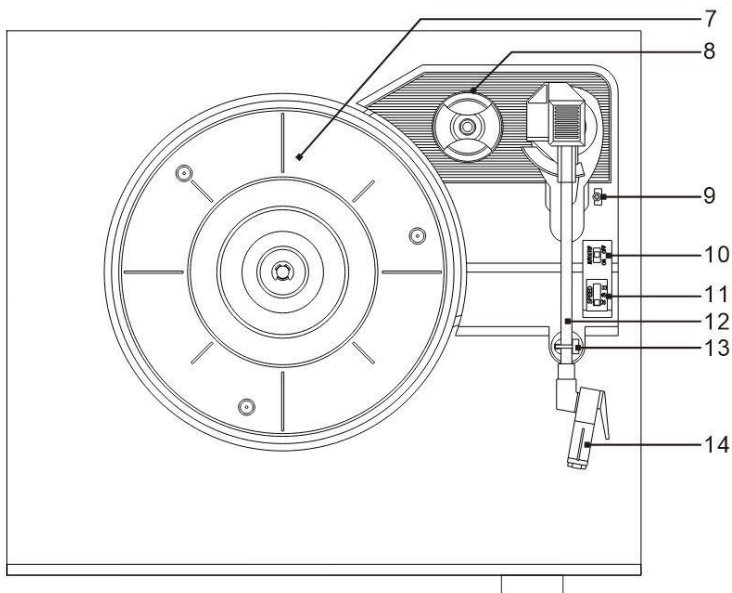

1. Hlavní skříň
2. Reproduktry
3. Multifunkční tlačítko
4. Napájecí konektor (12V, 2A)
5. Výstup pro reproduktor – kanál R
6. Výstup pro reproduktor – kanál L
7. Talíř
8. Adaptér pro 45 ot/min
9. Páčka raménka
10. Přepínač Auto-Stop
11. Volič rychlosti (33 1/3, 45, 78 ot/min)
12. Raménko
13. Držák raménka
14. Přenoska s hrotem

Montáž prachového krytu:

Podívejte se prosím na obrázek níže pro správnou montáž prachového krytu:

1. Namontujte panty do odpovídajících pozic na prachovém krytu ve správném směru (panty jsou v sáčku s příslušenstvím).
2. Poté upevněte prachový kryt na

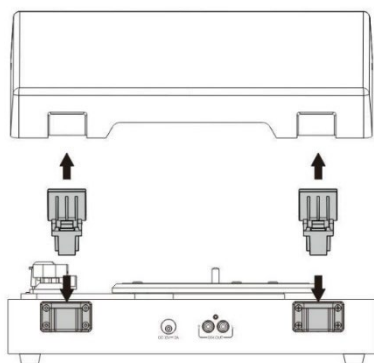

gramofon tak, aby panty byly zarovnané s jejich základnami na zařízení.

Inicializace zařízení:

1. Umístěte zařízení na zcela rovný povrch. Zvolené místo musí být stabilní a bez vibrací.
2. Namontujte kryt gramofonu na panty.
3. Připojte reproduktory do konektorů na zadní straně zařízení.
4. Odstraňte plastovou svorku, která fixuje raménko.
5. Připojte napájecí adaptér do napájecího konektoru zařízení. **Poznámka:** Nepřipojujte napájecí adaptér do zásuvky, dokud není montáž zcela dokončena. Před zapnutím zařízení se ujistěte, že všechna připojení byla správně provedena. Vždy odpojte zařízení ze zásuvky před připojením nebo odpojením jakékoli součásti.

Použití gramofonu:

Důležité: Abyste zabránili poškození hrotu, ujistěte se, že je ochrana hrotu nasazena vždy, když je gramofon instalován, přemístován nebo čištěn. Když se zařízení nepoužívá, zajistěte raménko zajišťovací svorkou.

1. Podržte multifunkční tlačítko po dobu 2 sekund pro zapnutí zařízení.
2. Nastavte přepínač rychlosti podle použité desky.
3. Položte desku na talíř. V případě potřeby použijte adaptér pro 45 ot/min.
4. Odstraňte ochranu hrotu z přenosky.
5. Uvolněte zajišťovací svorku raménka.
6. Krátce stiskněte multifunkční tlačítko pro přepnutí do režimu PHONO. Pomocí páčky raménka jej zvedněte. **Poznámka:** LED dioda na multifunkčním tlačítku bude zelená.
7. Jemně přesuňte raménko nad desku (podle místa, kde chcete zahájit přehrávání) – talíř se začne otáčet. Přesuňte páčku raménka dolů – raménko se pomalu spustí na desku a přehrávání začne.
8. Po skončení přehrávání desky zvedněte raménko pomocí páčky a opatrně jej přesuňte do klidové polohy. Poté zajistěte raménko zajišťovací svorkou, aby nedošlo k náhodnému pohybu.
9. Chcete-li zastavit přehrávání, opakujte výše uvedené kroky.
10. Pokud nebudete zařízení delší dobu používat, odpojte jej od napájení.

Poznámka:

Pokud je přepínač Auto-stop nastaven na pozici ON, talíř se na konci desky automaticky zastaví. Ve výjimečných případech, kdy se gramofon zastaví před koncem desky, přepněte přepínač do pozice OFF – tím by měl být problém vyřešen.

Použití funkce Bluetooth IN:

1. Zapněte gramofon a ujistěte se, že je raménko ve výchozí (klidové) poloze. Krátce stiskněte multifunkční tlačítko pro přepnutí zařízení do režimu Bluetooth. **Poznámka:** LED kontrolka multifunkčního tlačítka bude blikat modře, pokud není

navázáno žádné Bluetooth připojení.

2. Aktivujte Bluetooth na vašem audio zařízení, vyhledejte „AKAI ATT-200SP“ a spárujte ho.
3. Po úspěšném připojení zazní krátký zvukový signál a kontrolka zůstane trvale modrá.
4. Přehrávejte hudbu ze svého zařízení a přenášejte ji do gramofonu.

Použití funkce Bluetooth OUT:

Tato funkce umožňuje přenos zvuku z gramofonu do jiných Bluetooth zařízení, jako jsou bezdrátová sluchátka, Bluetooth reproduktory nebo jiná zařízení s Bluetooth přijímačem.

1. Umístěte kompatibilní Bluetooth zařízení co nejbližší ke gramofonu.
2. Po zapnutí zařízení krátce stiskněte multifunkční tlačítko pro přepnutí do režimu Bluetooth OUT.

Poznámka: LED kontrolka multifunkčního tlačítka bude blikat růžově, pokud není navázáno Bluetooth připojení.

3. Přepněte zařízení, ke kterému se chcete připojit, do párovacího režimu.
4. Po dokončení párování kontrolka zůstane trvale růžová.

Poznámka: Pokud se párování nezdaří, ujistěte se, že vaše audio zařízení není již připojeno k jinému Bluetooth zařízení.

Údržba gramofonu:

Demontáž hrotu:

1. Jemně stáhněte přední okraj hrotu dolů.
2. Vytáhněte hrot směrem dopředu.
3. Úplně jej sejměte.

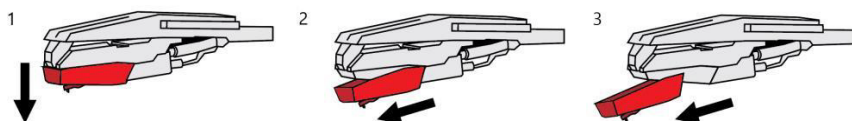

Montáž hrotu:

1. Umístěte hrot tak, aby jeho špička směřovala dolů.
2. Zarovnejte zadní část hrotu s přenoskou.
3. Vsuňte hrot přední částí nakloněnou dolů a poté jemně zvedněte přední část, dokud nezapadne na místo.

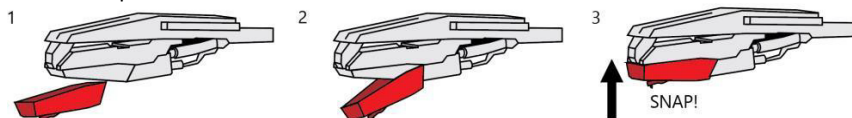

Poznámka:

1. Nedotýkejte se špičky hrotu prsty. Vyhněte se nárazům hrotu o podložku talíře nebo okraj desky.
2. Pravidelně čistěte hrot pomocí měkkého kartáčku, a to pouze pohyby dopředu a dozadu.

3. Čistěte desky, abyste odstranili prach nebo mastné stopy, pomocí speciálního kartáče a čisticího roztoku na desky.

4. Kryt gramofonu a skříň čistěte jemně navlhčeným hadříkem z mikrovlákna.

Upozornění: Nepoužívejte čisticí prostředky obsahující alkohol, benzen nebo jiné agresivní chemikálie, protože mohou poškodit lak a povrchovou úpravu zařízení.

Odstraňování problémů: Zařízení se

nezapíná:

- Napájecí adaptér není správně připojen.
- Zásuvka není pod napětím.
- Zařízení může být v pohotovostním režimu – podržte multifunkční tlačítko pro jeho aktivaci.

Zařízení je zapnuté, ale talíř se netočí:

- Řemínek talíře se uvolnil.
- Nebyl zvolen správný provozní režim.

Talíř se otáčí, ale není slyšet zvuk nebo je hlasitost příliš nízká:

- Ochrana hrotu je stále nasazena.
- Raménko je zvednuté pomocí páčky.

LIKVIDACE ELEKTRICKÝCH A ELEKTRONICKÝCH ZAŘÍZENÍ



Tento symbol na výrobku nebo obalu znamená, že by se s výrobkem nemělo nakládat jako s komunálním odpadem. Po skončení životnosti nevyhazujte zařízení do komunálního odpadu, ale odneste je do sběrného střediska k recyklaci. Pomůžete tak chránit životní prostředí a budete moci předejít případným negativním důsledkům, které by to mělo na životní prostředí a lidské zdraví. Vyhledání nejbližšího sběrného střediska:
-kontaktujte místní úřady

- Přístup na webové stránky: <http://www.asekol.cz/asekol/>

- Vyžádejte si další informace od obchodu, kde jste výrobek zakoupili.

DOVOZCE: SC INTERVISION TRADING-RO SRL

Ul. I.C Bratianu, č. 48-52, budova A, poschodí 5,

kancelář 504-505, město Pitesti, okres Arges,

Rumunsko PSČ: 110121

AKAI

Stereo gramofón s externými reproduktormi



ATT-200SP

Návod na oužitie

SK-SLOVENSKÝ

Ďakujeme, že ste si vybrali náš gramofón AKAI ATT-200SP!

Pred použitím výrobku si pozorne prečítajte tento návod a uschovajte si ho na neskoršie použitie.

Bezpečnostné pokyny

- Pokiaľ je nabíjací kábel poškodený, musí ho opraviť servisné stredisko alebo kvalifikovaná osoba, aby sa predišlo nebezpečenstvu.
- V prípade poruchy je potrebné adaptér vymeniť za nový, pretože nie je opraviteľný.
- Zariadenie nie je určené na používanie osobami (vrátane detí) so zníženými fyzickými, zmyslovými alebo duševnými schopnosťami. Osoby, ktoré si neprečítali tento návod, by zariadenie nemali používať, pokiaľ nedostali pokyny od osoby zodpovednej za ich bezpečnosť. Deti musia byť pod dohľadom, aby sa zabránilo hraniu sa so zariadením.
- Zariadenie nesmie byť vystavené kvapkajúcej alebo striekajúcej vode.
- Vždy udržiavajte minimálnu vzdialenosť 10 cm okolo zariadenia, aby bola zaistená primeraná ventilácia.
- Dlhodobé počúvanie pri maximálnej hlasitosti môže poškodiť sluch používateľa. Odporúčame nepoužívať toto prenosné zvukové zariadenie pri vysokej hlasitosti a obmedziť jeho používanie na maximálne jednu hodinu denne pri strednej hlasitosti.
- Uchovávajú zariadenie na bezpečnom mieste, mimo dosahu malých detí. Zariadenie obsahuje malé časti, ktoré môžu predstavovať riziko udusenía.

Rušenie

Všetky bezdrôtové zariadenia sú náchylné na rušenie, ktoré môže ovplyvniť ich výkon. Zariadenie vypnite na miestach, kde je jeho používanie zakázané alebo kde hrozí riziko rušenia či nebezpečenstva – napríklad v lietadle, v blízkosti lekárskeho prístrojov, horľavín, chemikálií alebo v priestoroch s nebezpečenstvom výbuchu.

Obsah balenia

- 1 * Gramofón s dvoma externými reproduktormi
- 1 * Prachový kryt s jedným párom pántov
- 1 * Adaptér (12V, 2A)
- 1 * Návod na použitie
- 1 * Záručný list

Funkcie

- rýchlosti prehrávania (33 1/3, 45 a 78 ot/min)
- Dva výkonné externé 4-palcové reproduktory (2 × 10 W)
- Vysokokvalitná keramická prenoska s ihlou
- Pohon remeňom
- Tanier s funkciou AUTO-STOP
- Prehráva platne veľkosti 7", 10" a 12"
- Funkcia Bluetooth IN
- Funkcia Bluetooth OUT

Technické údaje

- Menovité napätie: 12V, 2A
- Výstupný výkon: 2 × 10 W RMS
- Spotreba energie: 24 W
- Verzia Bluetooth: 5.4

- Frekvenčné pásmo Bluetooth: 2,402 – 2,480 GHz
- Vysielací výkon BT kanála: 2 dBm
- Dosah Bluetooth: 10 m
- Adaptér: VSTUP: AC 100–240V ~50/60Hz / VÝSTUP: DC 12V 2A
- Frekvenčná odozva: 100 Hz – 10 kHz
- Špecifikácie reproduktorov: 4Ω 15W
- Počet a veľkosť reproduktorov: 102 mm × 2

Dôležité informácie:

- Dizajn a technické špecifikácie sa môžu zmeniť bez predchádzajúceho upozornenia.
- Na zníženie spotreby energie niektoré modely spĺňajú normu ERP pre úsporu energie. Ak počas 10 minút nie je detekovaný žiadny zvukový signál, zariadenie sa automaticky vypne. Na opätovné zapnutie zariadenia a pokračovanie v prehrávaní podržte multifunkčné tlačidlo po dobu 2 sekúnd.

Popis produktu:

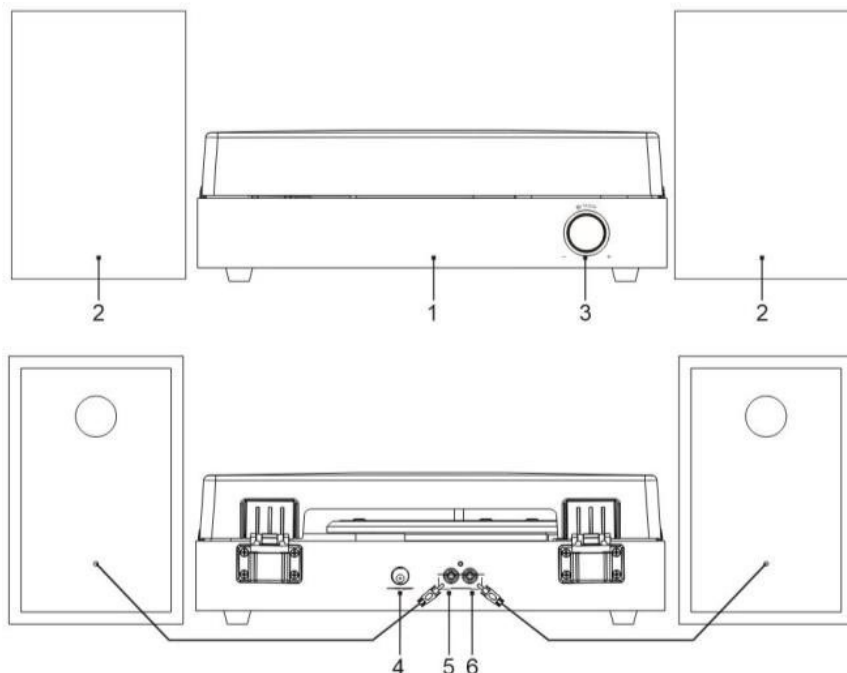

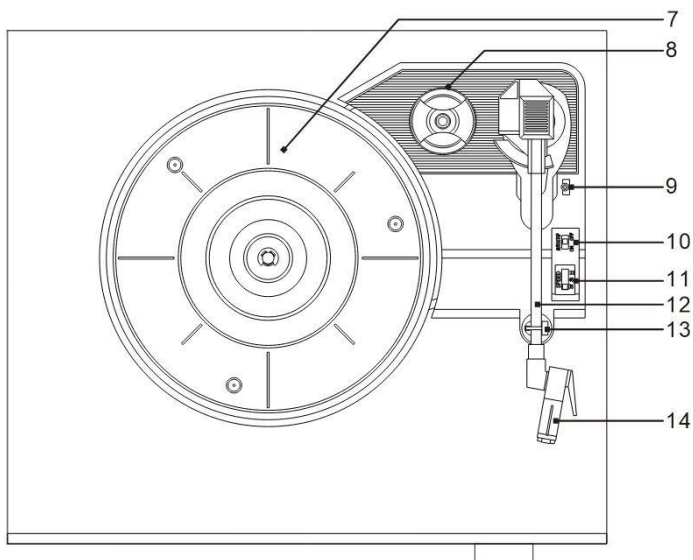

1. Hlavný kryt
2. Reproduktory
3. Multifunkčné tlačidlo
4. Napájací konektor (12V, 2A)
5. Výstup pre reproduktor – kanál R
6. Výstup pre reproduktor – kanál L
7. Tanier
8. Adaptér pre 45 ot/min
9. Páčka ramena
10. Prepínač Auto-Stop
11. Prepínač rýchlosti (33 1/3, 45, 78 ot/min)
12. Rameno
13. Upevňovacia svorka ramena
14. Prenoska s ihlou

Montáž krytu proti prachu:

Pozrite si prosím obrázok nižšie pre správnu montáž krytu proti prachu:

1. Namontujte pánty do príslušných miest na kryte proti prachu v správnom smere (pánty sa nachádzajú v sáčku s príslušenstvom).
2. Potom pripevnite kryt proti prachu na gramofón tak, aby boli pánty

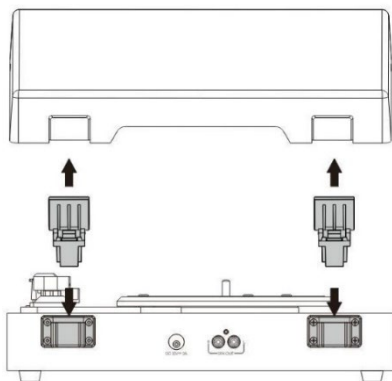

zarovnané so základňami na zariadení.

Inicializácia zariadenia:

1. Položte zariadenie na úplne rovny povrch. Vybrané miesto musí byť stabilné a bez vibrácií.
 2. Namontujte kryt gramofónu na pánty.
 3. Pripojte reproduktory do konektorov na zadnej strane zariadenia.
 4. Odstráňte plastovú svorku, ktorá fixuje rameno.
 5. Pripojte napájací adaptér do napájacieho konektora zariadenia.
- Poznámka:** Nepripájajte napájací adaptér do zásuvky, kým nie je montáž úplne dokončená. Pred zapnutím zariadenia sa uistite, že všetky pripojenia boli správne vykonané. Vždy odpojte zariadenie zo zásuvky pred pripojením alebo odpojením akejkoľvek súčasti.

Použitie gramofónu:

Dôležité: Aby ste predišli poškodeniu ihly, uistite sa, že ochrana ihly je vždy nasadená, keď je gramofón inštalovaný, premiestňovaný alebo čistený. Keď sa nepoužíva, zaistite rameno zaistovacou svorkou.

1. Stlačte a podržte multifunkčné tlačidlo na 2 sekundy, aby ste zariadenie zapli.
2. Nastavte prepínač rýchlosti podľa typu prehrávanej platne.
3. Položte platňu na tanier. V prípade potreby použijete adaptér pre 45 ot/min.
4. Odstráňte ochranu ihly z prenosky.
5. Uvoľnite zaistovaciu svorku ramena.
6. Krátko stlačte multifunkčné tlačidlo na prepnutie do režimu PHONO. Pomocou páčky ramena ho zdvihnite. Poznámka: LED kontrolka na tlačidle bude svietiť na zeleno.
7. Jemne presuňte rameno nad platňu (na miesto, kde chcete začať prehrávanie) – tanier sa začne otáčať. Spustíte páčku ramena nadol – rameno sa pomaly spustí na platňu a prehrávanie začne.
8. Keď sa prehrávanie skončí, zdvihnite rameno pomocou páčky a opatrne ho vráťte do pokojovej polohy. Potom rameno zaistite svorkou, aby ste predišli jeho náhodnému pohybu.
9. Na zastavenie prehrávania zopakujte vyššie uvedené kroky.
10. Ak neplánujete zariadenie používať dlhšiu dobu, odpojte ho zo siete.

Poznámka:

Ak je prepínač Auto-stop nastavený na pozíciu ON, tanier sa po skončení platne automaticky zastaví. V jediných prípadoch, keď sa gramofón zastaví predčasne, nastavte prepínač na OFF – tento krok by mal problém vyriešiť.

Použitie funkcie Bluetooth IN:

1. Zapnite gramofón a uistite sa, že rameno je v pokojovej polohe. Krátko stlačte multifunkčné tlačidlo na prepnutie do režimu Bluetooth. Poznámka: LED kontrolka

na tlačidlo bude blikať modro, ak nie je nadviazané žiadne Bluetooth pripojenie.

2. Aktivujte Bluetooth na svojom zvukovom zariadení, vyhľadajte „AKAI ATT-200SP“ a spárujte ho.
3. Po úspešnom pripojení zaznie krátky zvukový signál a LED kontrolka bude svietiť na modro.
4. Prehrávajte hudbu zo svojho zariadenia a prenášajte ju do gramofónu.

Použitie funkcie Bluetooth OUT:

Táto funkcia umožňuje prenos zvuku z gramofónu do iných Bluetooth zariadení, ako sú bezdrôtové slúchadlá, Bluetooth reproduktory alebo iné zariadenia s Bluetooth prijímačom.

1. Priblížte kompatibilné Bluetooth zariadenie čo najbližšie ku gramofónu.
2. Po zapnutí zariadenia krátko stlačte multifunkčné tlačidlo na prepnutie do režimu Bluetooth OUT.

Poznámka: LED kontrolka na multifunkčnom tlačidle bude blikať ružovo, ak nie je nadviazané Bluetooth pripojenie.

3. Prepnite zariadenie, ktoré chcete pripojiť, do režimu párovania.
4. Po úspešnom spárovaní bude kontrolka svietiť trvalo ružovo.

Poznámka: Ak sa párovanie nepodarí, uistite sa, že vaše zvukové zariadenie nie je už pripojené k inému Bluetooth zariadeniu.

Údržba gramofónu:

Demontáž ihly:

1. Jemne potiahnite predný okraj ihly nadol.
2. Potiahnite ihlu smerom dopredu.
3. Úplne ju vyberte.

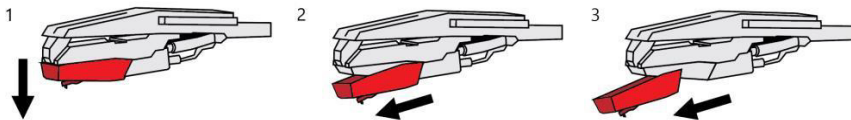

Montáž ihly:

1. Umiestnite ihlu tak, aby jej špička smerovala nadol.
2. Zarovnajte zadnú časť ihly s prenoskou.
3. Zasuňte ihlu prednou časťou naklonenou nadol a potom jemne zdvihnite prednú časť, kým nezapadne na miesto.

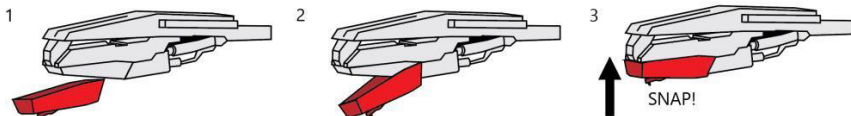

Poznámka:

1. Nedotýkajte sa špičky ihly prstami. Zabráňte nárazom ihly o podložku taniera alebo okraj platne.
2. Pravidelne čistite ihlu pomocou mäkkého štetca, a to iba pohybmi dopredu a dozadu.
3. Čistite platne, aby ste odstránili prach alebo mastné škvrny, pomocou špeciálnej kefy a čistiaceho roztoku na platne.
4. Kryt gramofónu a jeho telo čistite jemne navlhčenou handričkou z mikrovlákná.

Upozornenie: Nepoužívajte čistiace prostriedky obsahujúce alkohol, benzén alebo iné agresívne chemikálie, pretože môžu poškodiť lak a povrchovú úpravu zariadenia.

Riešenie problémov:

Ak sa zariadenie nezapne:

- Napájací adaptér nie je správne pripojený.
- Zásuvka nie je pod napätím.
- Zariadenie môže byť v pohotovostnom režime – podržte multifunkčné tlačidlo, aby ste ho aktivovali.

Zariadenie je zapnuté, ale tanier sa neotáča:

- Remeň pohonu taniera sa uvoľnil.
- Nebol zvolený správny prevádzkový režim.

Tanier sa otáča, ale nie je počuť zvuk alebo je hlasitosť príliš nízka:

- Ochrana ihly je stále nasadená.
- Rameno je zdvihnuté pomocou páčky.

LIKVIDÁCIA ELEKTRICKÝCH A ELEKTRONICKÝCH ZARIADENÍ



Tento symbol na výrobku alebo obale znamená, že s výrobkom by sa nemalo zaobchádzať ako s komunálnym odpadom. Po skončení životnosti nevyhadzujte zariadenie do komunálneho odpadu, ale odneste ho do zberného strediska na recykláciu. Pomôžete tak chrániť životné prostredie a budete môcť predísť akýmkoľvek negatívnym dôsledkom, ktoré by to malo na životné prostredie a ľudské zdravie.

Ak chcete nájsť najbližšie zberné stredisko:

- kontaktujte miestne úrady
- Prístup na webovú stránku: <http://www.asekol.sk/asekol/>
- Vyžiadajte si ďalšie informácie z obchodu, v ktorom ste výrobok zakúpili.

DOVOZCA: SC INTERVISION TRADING-RO SRL
Ul. I.C Bratianu, č. 48-52, budova A, poschodie 5,
kancelária 504-505, mesto Pitesti, okres Arges, Rumunsko
PSC: 110121

AKAI



EU DECLARATION OF CONFORMITY

Nr.INT 405

We, INTERVISION TRADING RO SRL, default importer (manufacturer), with registered office in Mosoaia Commune, Smeura Village, 8 Fagetului Alley, declare under sole responsibility that the following products:

Brand name: **AKAI**
Type: **STEREO TURNTABLE WITH EXTERNAL SPEAKERS**
Descriptions: **ATT-200SP**
Lot: **200SP25060XXX**

to which this declaration related is in conformity with the essential requirements of the following directives of the Council of the European Communities:

EUROPEAN COMMUNITY DIRECTIVE 2014/53/EU
EUROPEAN COMMUNITY DIRECTIVE 2011/65/EU Amd 2015/863/EU
EUROPEAN COMMISSION REGULATION ErP 2023/826

The products are compliant with the following standards:

EN 62368-1:2020+A11:2020	EN 61000-3-3:2013+A2:2021
EN 62479:2010	EN 300328 V2.2.2: (2019-07)
EN 50663:2017	EN 50564:2011
EN 301 489-1 V2.2.3: (2019-11)	IEC 62321-3-1: 2013 ; IEC 62321-5: 2013 ;
EN 301 489-17 V3.2.4: (2020-09)	IEC 62321-4:2013 + A1:2017 ; IEC 62321-6:
EN 55032:2015+A1:2020	2015 ;
EN 55035:2017+A11:2020	IEC 62321-7-1: 2015 ; IEC 62321-7-2: 2017 ;
EN 61000-3-2:2019+A1:2021	IEC 62321-8: 2017

Certificate of conformity issued based on the Certificates and test reports **AT1819C500584125** ; **AT1819C500587128** ; **1819C50058322101** ; **1819C50058412503H** ; **1819C50058412501E** ; **1819C50058412502E** ; **1819C50058412504W** ; **1819C50058712801** and **1819C50058512101** by *Shenzhen Anbotek Compliance Laboratory Limited*, Sogood Industrial Zone Laboratory & 1/F, of Building D, Sogood Science and Technology Park, Sanwei Community, Hangcheng Subdistrict si *Shenzhen Anbotek Compliance Laboratory Limited*, 401,402., Buiding A, Hourui No.3 Industrial Zone, No.2 Kaicheng Road, Hourui Community, Hangcheng Street, Bao'an District, Shenzhen, Guangdong, China.

Intervision Trading Ro SRL,



Signature: _____
Printed name and Position:
CIOBANU DORIN – GENERAL MANAGER
Date: 13th of June, 2025
Place: Pitesti, Romania

AKAI



DECLARATIE DE CONFORMITATE UE

Nr.INT 405

Noi, Intervision Trading-RO SRL, avand sediul social in Com.Mosoiaia, Sat. Smeura, Aleea Fagetului, Nr.8, Jud.Arges, in calitate de reprezentant autorizat al marcii AKAI, implicit importator (producator) declaram pe propria raspundere ca:

Marca: **AKAI**
Model: **PICK-UP STEREO CU DIFUZOARE EXTERNE**
Descriere: **ATT-200SP**
Lot: **200SP25060XXX**

la care se refera aceasta declaratie, respecta cerintele de protectie cuprinse in urmatoarele documente normative :

EUROPEAN COMMUNITY DIRECTIVE 2014/53/EU
EUROPEAN COMMUNITY DIRECTIVE 2011/65/EU Amd 2015/863/EU
EUROPEAN COMMISSION REGULATION ErP 2023/826

fiind in conformitate cu urmatoarele standarde si norme de siguranta:

EN 62368-1:2020+A11:2020	EN 61000-3-3:2013+A2:2021
EN 62479:2010	EN 300328 V2.2.2: (2019-07)
EN 50663:2017	EN 50564:2011
EN 301 489-1 V2.2.3: (2019-11)	IEC 62321-3-1: 2013 ; IEC 62321-5: 2013 ;
EN 301 489-17 V3.2.4: (2020-09)	IEC 62321-4:2013 + A1:2017 ; IEC 62321-6:
EN 55032:2015+A1:2020	2015 ;
EN 55035:2017+A11:2020	IEC 62321-7-1: 2015 ; IEC 62321-7-2: 2017 ;
EN 61000-3-2:2019+A1:2021	IEC 62321-8: 2017

Certificat de conformitate eliberat in baza certificatelor si rapoartelor de teste **AT1819C500584125 ; AT1819C500587128 ; 1819C50058322101 ; 1819C50058412503H ; 1819C50058412501E ; 1819C50058412502E ; 1819C50058412504W ; 1819C50058712801 si 1819C50058512101** ale *Shenzhen Anbotek Compliance Laboratory Limited*, Sogood Industrial Zone Laboratory & 1/F, of Building D, Sogood Science and Technology Park, Sanwei Community, Hangcheng Subdistrict si *Shenzhen Anbotek Compliance Laboratory Limited*, 401,402., Buiding A, Hourui No.3 Industrial Zone, No.2 Kaicheng Road, Hourui Community, Hangcheng Street, Bao'an District, Shenzhen, Guangdong, China.

Intervision Trading Ro SRL,

Semnatura:

Numele si functia: **CIOBANU DORIN DIRECTOR**

Data: 13 Iunie, 2025

Locul: Pitesti, Romania



